

LENGUA Y LITERATURA CASTELLANA

1

Primer ciclo

Curso 2013-2014

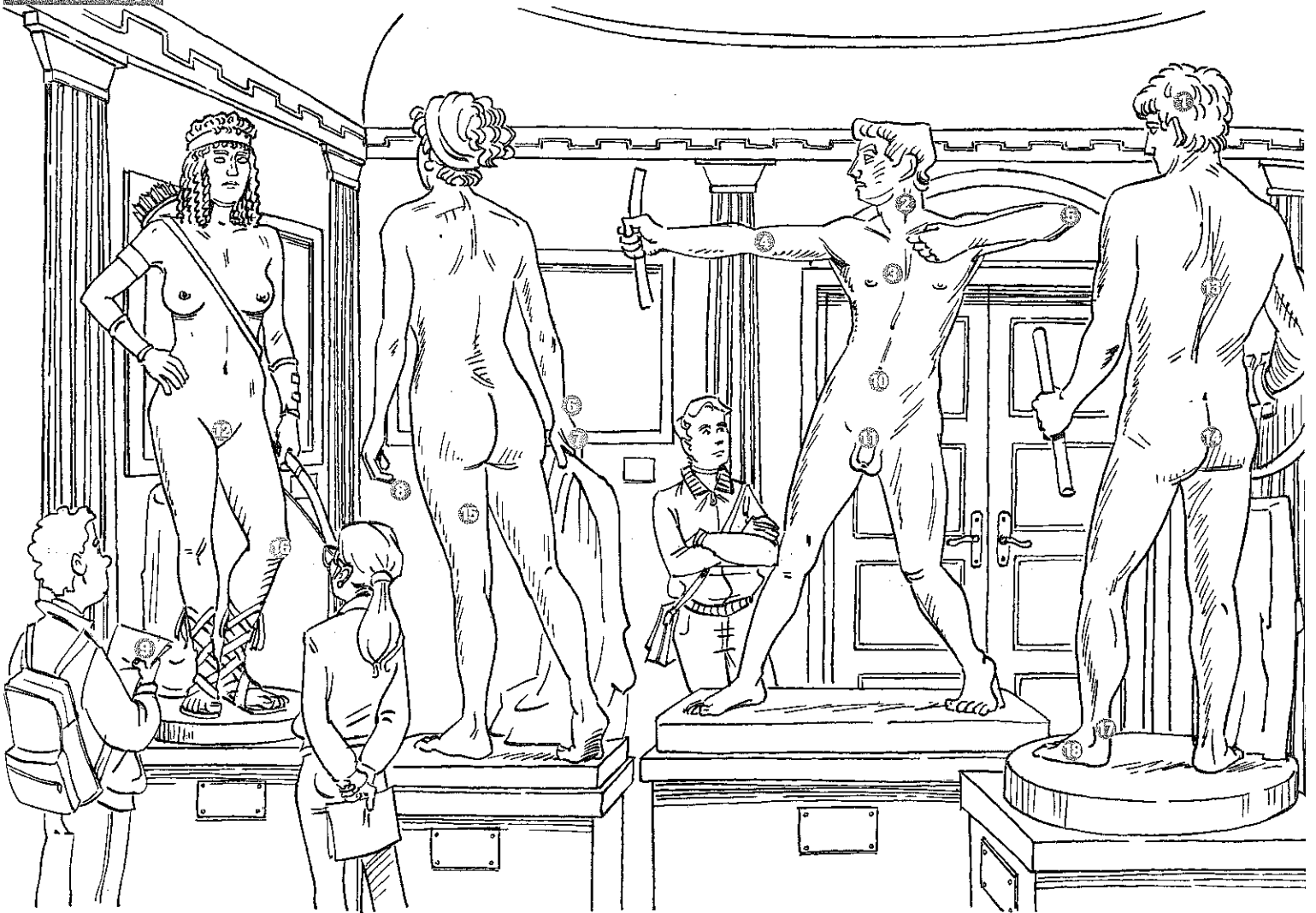

- | | | | | | |
|-------------|-------------|-----------|--------------|--------------|--------------|
| ① la cabeza | ④ el brazo | ⑦ la mano | ⑩ el vientre | ⑬ la espalda | ⑯ la rodilla |
| ② el cuello | ⑤ el codo | ⑧ el dedo | ⑪ el pene | ⑭ las nalgas | ⑰ el tobillo |
| ③ el pecho | ⑥ la muñeca | ⑨ la uña | ⑫ el pubis | ⑮ la pierna | ⑱ el pie |

EL ROSTRO

- | | | |
|--------------|----------------|--------------|
| ① la cara | ⑤ la ceja | ⑨ la mejilla |
| ② el cabello | ⑥ el ojo | ⑩ la boca |
| ③ la frente | ⑦ las pestañas | ⑪ el labio |
| ④ la oreja | ⑧ la nariz | ⑫ el diente |

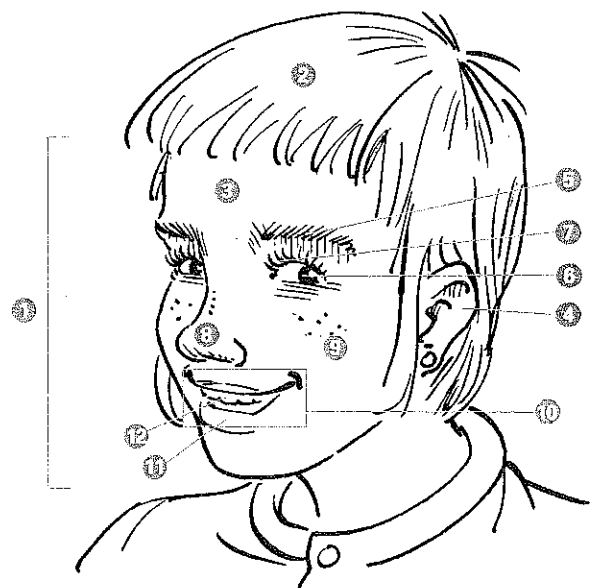

1 Transforma del singular al plural o viceversa las palabras siguientes:

Singular	Plural	Plural	Singular
mano	<i>manos</i>	pestañas	<i>pestaña</i>
brazo	_____	codos	_____
muñeca	_____	dientes	_____

2 Clasifica las partes del cuerpo del vocabulario según cuántas tengamos:

- Tenemos 1: cabeza, _____

- Tenemos 2: brazos, _____

- Tenemos más de 2: cabellos, _____

3 Relaciona las palabras de la primera columna con las que tengan un significado semejante de la segunda:

- | | |
|------------|--------------|
| a) rostro | 1) mirar |
| b) cabello | 2) cara |
| c) vientre | 3) pelo |
| d) ver | 4) descansar |
| e) oír | 5) barriga |
| f) dormir | 6) escuchar |

4 Completa las frases con el adjetivo adecuado: *sentado, viejo, bajo, débil*.

- No está de pie, está _____ .
- No es alto, es _____ .
- No es fuerte, es _____ .
- No es joven, es _____ .

5 Completa cada frase con la expresión adecuada: *ir al médico, comer, beber, dormir*.

- Si tiene sed, ha de _____ .
- Si está cansado, ha de _____ .
- Si enferma, ha de _____ .
- Si tiene hambre, ha de _____ .

6 Si resuelves el logogrifo, hallarás la parte de la cara que sostiene las gafas:

a) Para caminar:

b) Rostro:

c) Donde está el codo:

d) En la boca:

e) Parte superior del cuerpo:

1	2	3	4	5	6	7	
			8	6	4	6	
			9	4	6	10	11
	12	6	9	2	11		
8	6	9	3	10	6		

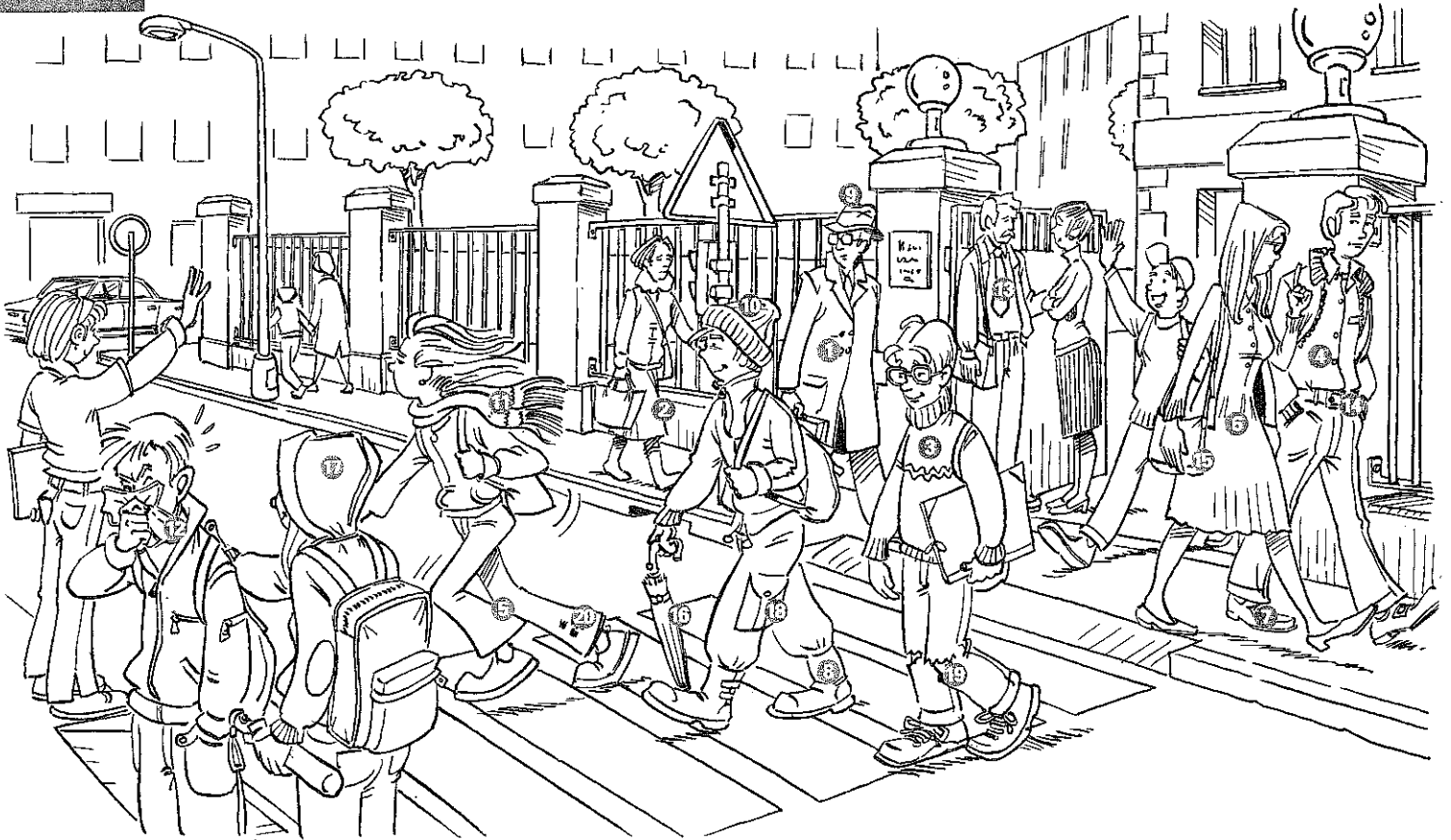

- | | | | | |
|-------------|------------------|---------------|---------------|---------------|
| ① el abrigo | ⑤ los pantalones | ⑨ el sombrero | ⑬ la corbata | ⑰ la capucha |
| ② la falda | ⑥ el vestido | ⑩ el gorro | ⑭ el cinturón | ⑱ el bolsillo |
| ③ el jersey | ⑦ el zapato | ⑪ la bufanda | ⑮ el bolso | ⑲ el agujero |
| ④ la camisa | ⑧ la bota | ⑫ el pañuelo | ⑯ el paraguas | ⑳ la mancha |



- | | | | | |
|-------------|---------------|--------------------|----------------|-----------------|
| ① la bata | ③ la camiseta | ⑤ los calzoncillos | ⑦ la zapatilla | ⑨ la cremallera |
| ② el pijama | ④ las bragas | ⑥ el calcetín | ⑧ el peine | ⑩ el botón |

1 Clasifica todas las palabras del vocabulario en estos grupos:

PRENDAS MASCULINAS	PRENDAS FEMENINAS	PRENDAS MIXTAS

2 Relaciona las palabras de la primera columna con las de la segunda según su significado:

- | | |
|------------|-------------|
| a) mancha | 1) abrochar |
| b) abrigo | 2) planchar |
| c) agujero | 3) romper |
| d) vestido | 4) calzar |
| e) botón | 5) abrigar |
| f) zapato | 6) arrugar |
| g) arruga | 7) vestir |
| h) plancha | 8) manchar |

3 Llena cada espacio en blanco con el verbo entre paréntesis adecuado:

Ejemplo: Se ha manchado la camisa. Tendrá que **lavarla**. (lavarla, plancharla)

- Se le han roto los pantalones. Tendrá que _____ el agujero. (coser, arrugar)
- Va descalza. Tendrá que _____. (vestirse, calzarse)
- Va desnudo. Tendrá que _____. (vestirse, calzarse)
- Lleva el abrigo desabrochado. Tendrá que _____. (coserlo, abrocharlo)
- La falda está arrugada. Tendrá que _____. (plancharla, lavarla)
- El jersey está mojado. Tendrá que _____. (lavarlo, secarlo)

4 Subraya los adjetivos que puedan completar las frases:

- Un vestido **puede ser**: bonito, largo, bueno, rojo, feo, gordo, negro, corto, malo, rubio.
- Un vestido **puede ir**: desnudo, bien, grande, delgado, mal, estrecho, bajo, pequeño, ancho, alto.

5 Resuelve este crucigrama:

- 1) Calzado para ir por casa.
- 2) Prenda interior.
- 3) Prenda femenina que cubre todo el cuerpo.
- 4) Para caminar por la calle.
- 5) Prenda con mangas y botones.
- 6) Palabra derivada de *camisa*. (No está en el vocabulario.)
- 7) Sirve para abrochar (al revés).

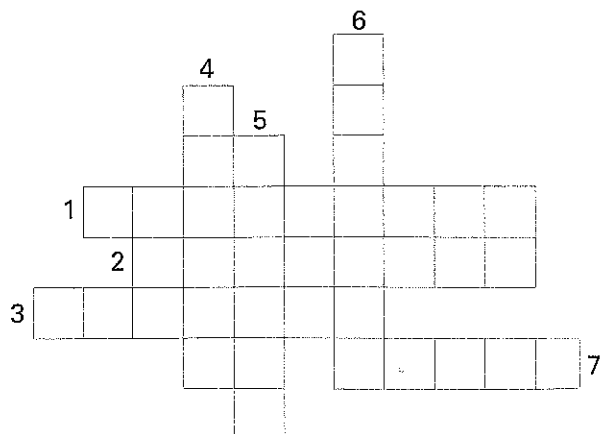

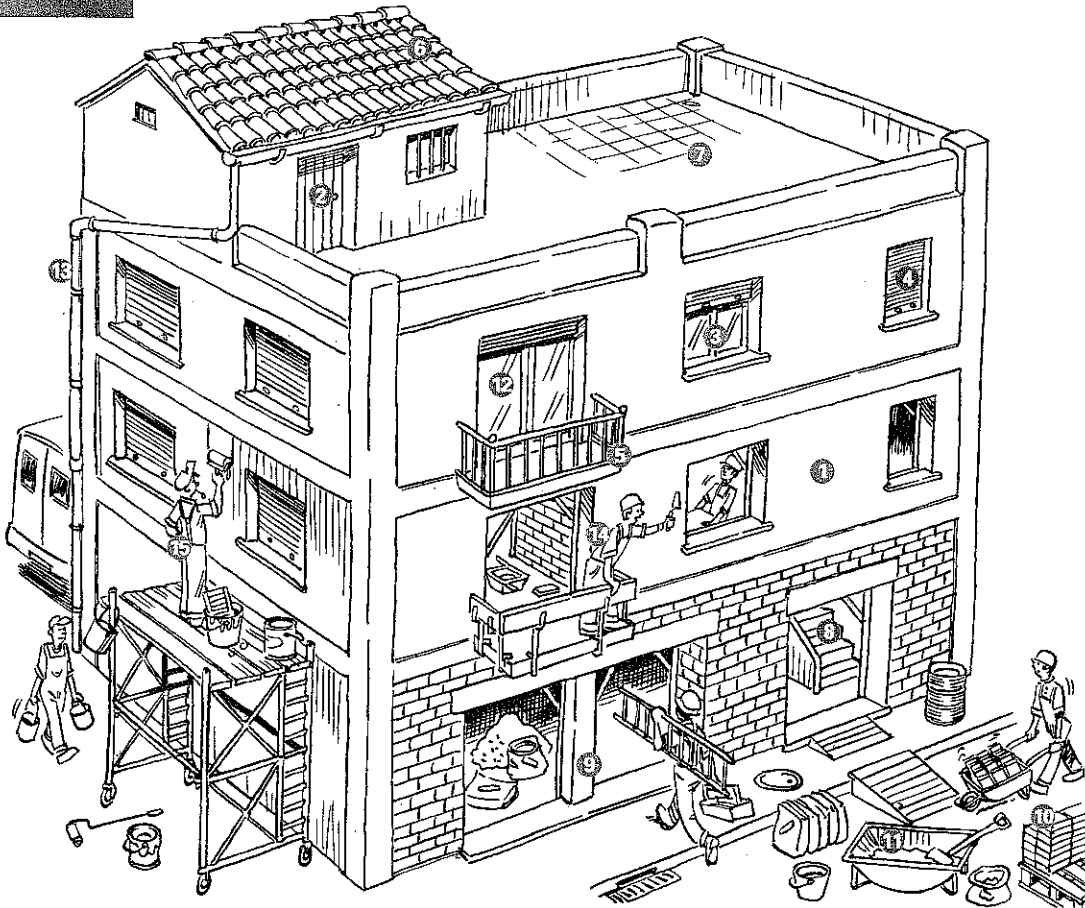

- ① la pared
- ② la puerta
- ③ la ventana
- ④ la persiana
- ⑤ el balcón
- ⑥ el tejado
- ⑦ la azotea
- ⑧ la escalera
- ⑨ la columna
- ⑩ el ladrillo
- ⑪ el cemento
- ⑫ el cristal
- ⑬ la tubería
- ⑭ el paleta
- ⑮ el pintor

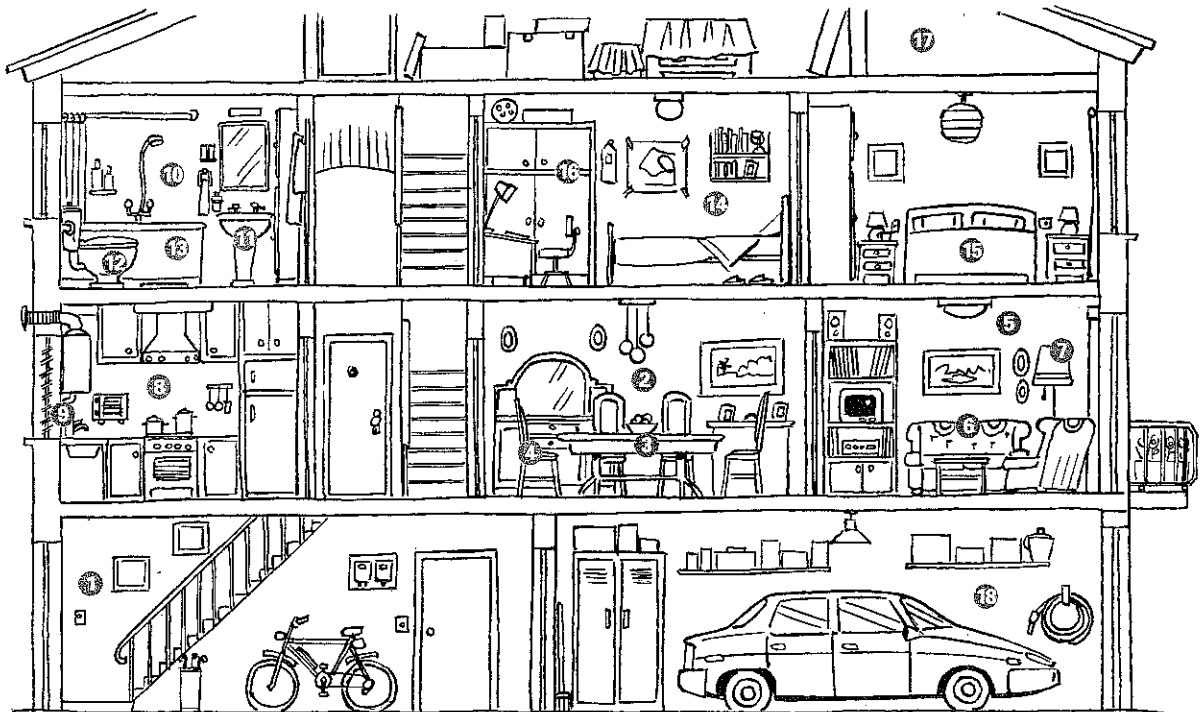

- ① el recibidor
- ② el comedor
- ③ la mesa
- ④ la silla
- ⑤ la sala
- ⑥ el sofá
- ⑦ la lámpara
- ⑧ la cocina
- ⑨ el grifo
- ⑩ el baño
- ⑪ el lavabo
- ⑫ el váter
- ⑬ la bañera
- ⑭ el dormitorio
- ⑮ la cama
- ⑯ el armario
- ⑰ el desván
- ⑱ el garaje

1 Relaciona los elementos de la primera columna con las partes de la casa correspondientes:

- | | |
|-------------|---------------|
| a) mesa | 1) sala |
| b) persiana | 2) pared |
| c) sofá | 3) dormitorio |
| d) ladrillo | 4) comedor |
| e) lavabo | 5) ventana |
| f) cama | 6) baño |

2 Completa cada frase con las palabras del vocabulario adecuadas:

- | | |
|--|------------------------------------|
| • Rosa guarda el abrigo en el _____. | • Una mujer sale al _____. |
| • El paleta pone _____ en el ladrillo. | • Juan abre el _____ de la bañera. |
| • Luis baja por la _____. | • La niña enciende la _____. |
| • El pintor pinta la _____. | • Raúl duerme en la _____. |

3 Completa las frases siguientes con la palabra correspondiente a cada oficio: *planos, puerta, cemento, madera, pintura, electricidad*.

- | | |
|-----------------------------------|---------------------------------------|
| • El carpintero trabaja la _____. | • El arquitecto dibuja los _____. |
| • El portero vigila la _____. | • El paleta prepara el _____. |
| • El pintor utiliza la _____. | • El lampista se encarga de la _____. |

4 Relaciona cada verbo con la ilustración correspondiente: *subir, bajar, entrar, salir, abrir, cerrar*.

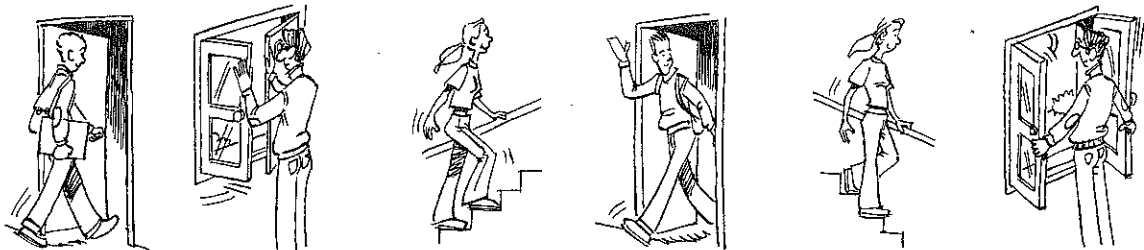

5 Identifica 10 palabras del vocabulario en esta sopa de letras:



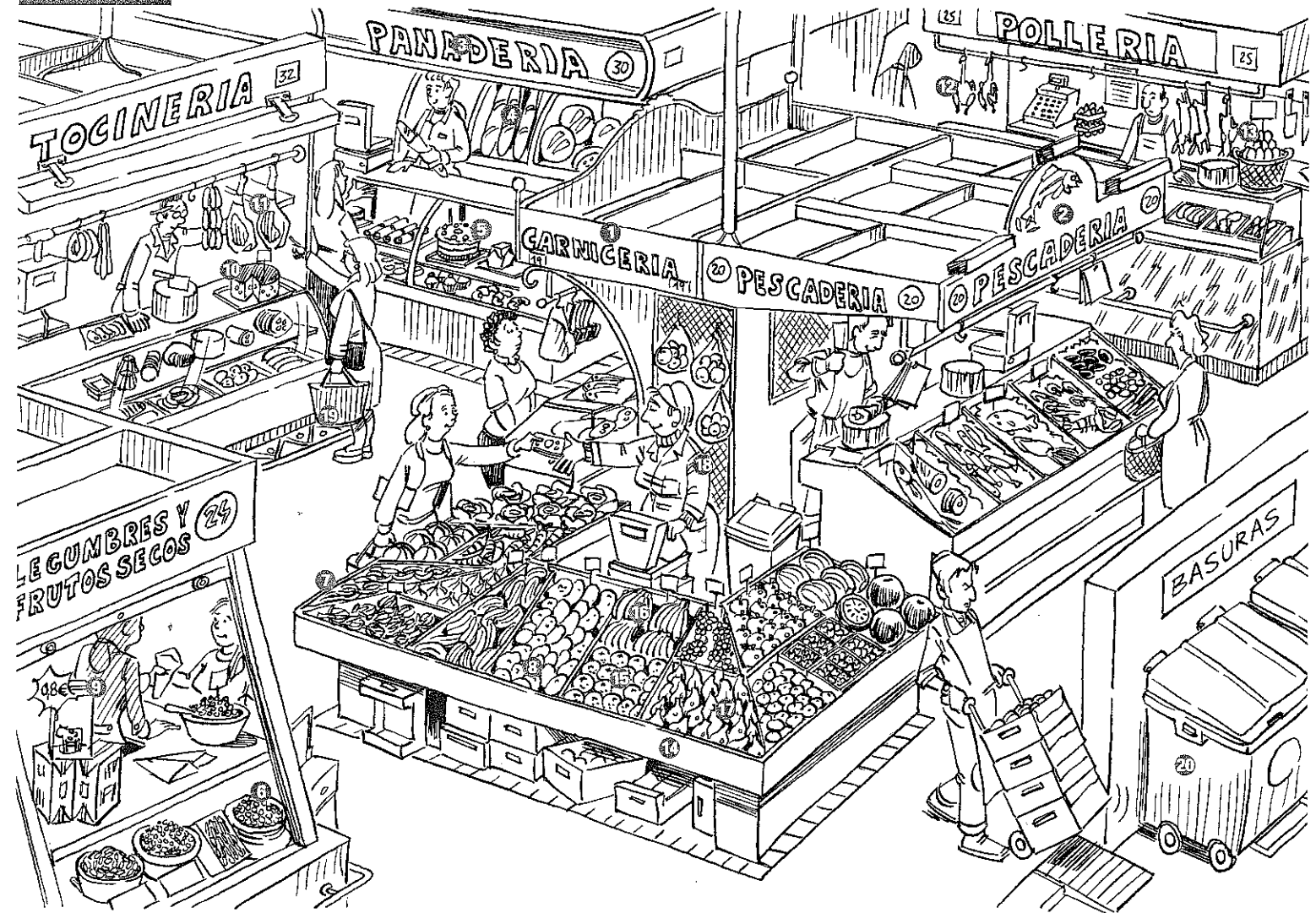

- | | | | | |
|-----------------|-----------------|------------|----------------|----------------|
| ① la carnicería | ⑤ el pastel | ⑨ la leche | ⑬ los huevos | ⑰ las peras |
| ② la pescadería | ⑥ las legumbres | ⑩ el queso | ⑭ la fruta | ⑱ la vendedora |
| ③ la panadería | ⑦ la verdura | ⑪ el jamón | ⑮ las naranjas | ⑲ el cesto |
| ④ el pan | ⑧ las patatas | ⑫ el pollo | ⑯ los plátanos | ⑳ la basura |



- | |
|-----------------|
| ① el plato |
| ② el vaso |
| ③ el tenedor |
| ④ la cuchara |
| ⑤ el cuchillo |
| ⑥ el mantel |
| ⑦ la servilleta |
| ⑧ la botella |
| ⑨ el cocinero |
| ⑩ la cajera |

1 Completa cada frase con la palabra adecuada del vocabulario:

- Compró pescado en la _____.
- La naranja es una _____.
- Tiró la botella a la _____.
- Para desayunar me tomo un vaso de _____.
- La vendedora llena el _____ de patatas.
- El canicero corta la carne con un _____.

2 Completa este cuadro:

PRODUCTO	VENDEDOR	VENDEDORA	TIENDA
fruta	frutero	frutera	frutería
		carnicera	
			pastelería
pescado			
	lechero		

3 Con los productos siguientes, organiza como tú quieras las cuatro comidas principales del día: *legumbre, fruta, huevos, pollo, leche, queso, jamón, pastel, patatas, zumo de naranja, pan, agua.*

- Por la mañana desayuno: _____
- Al mediodía como: _____
- Por la tarde meriendo: _____
- Por la noche ceno: _____

4 Relaciona los productos con las expresiones siguientes: *de naranja, con jamón, con café, hervidas, asado, fritos.*

- pan: _____
- pollo: _____
- patatas: _____
- leche: _____
- huevos: _____
- zumo: _____

5 Forma frases con los elementos de las actividades anteriores utilizando las formas verbales adecuadas: *come / comen, bebe / beben.*

Ejemplo: Para merendar Laura *come pan con jamón* y *bebe zumo de naranja.*

- Para desayunar Marta _____ y _____.
- Para almorzar Carlos _____ y _____.
- Para cenar los niños _____ y _____.

6 Completa las casillas blancas con las sílabas que faltan para formar en horizontal algunas palabras del vocabulario:

BA		RA		PA		TA
	NA		JA			LLO
	GUM	BRE		QUE		
VA			LE			
	CAR			RI	A	
CES			CA		RA	
	HUE			DI		RO
	VI	LLE	TA			TO
PLA						TEL

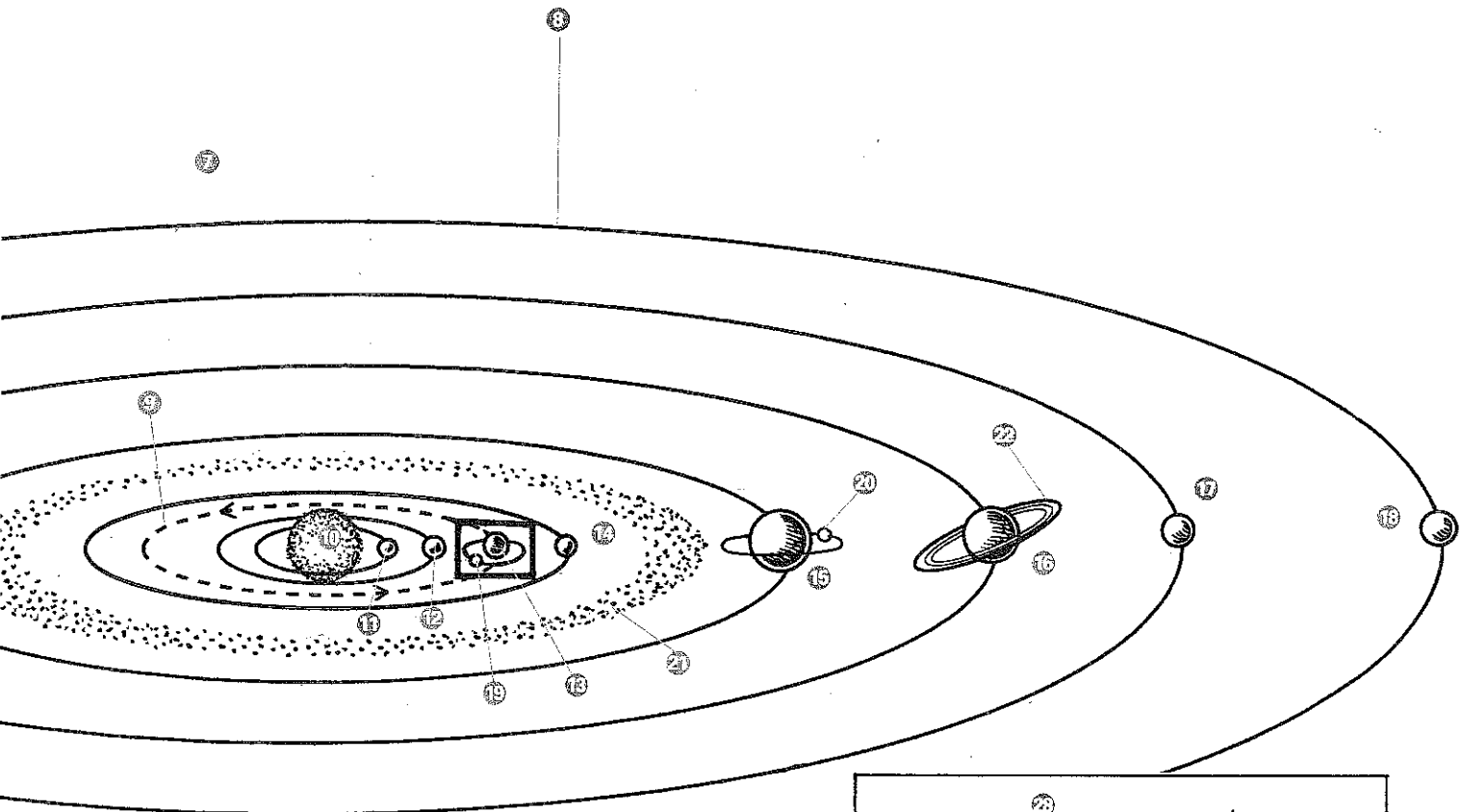
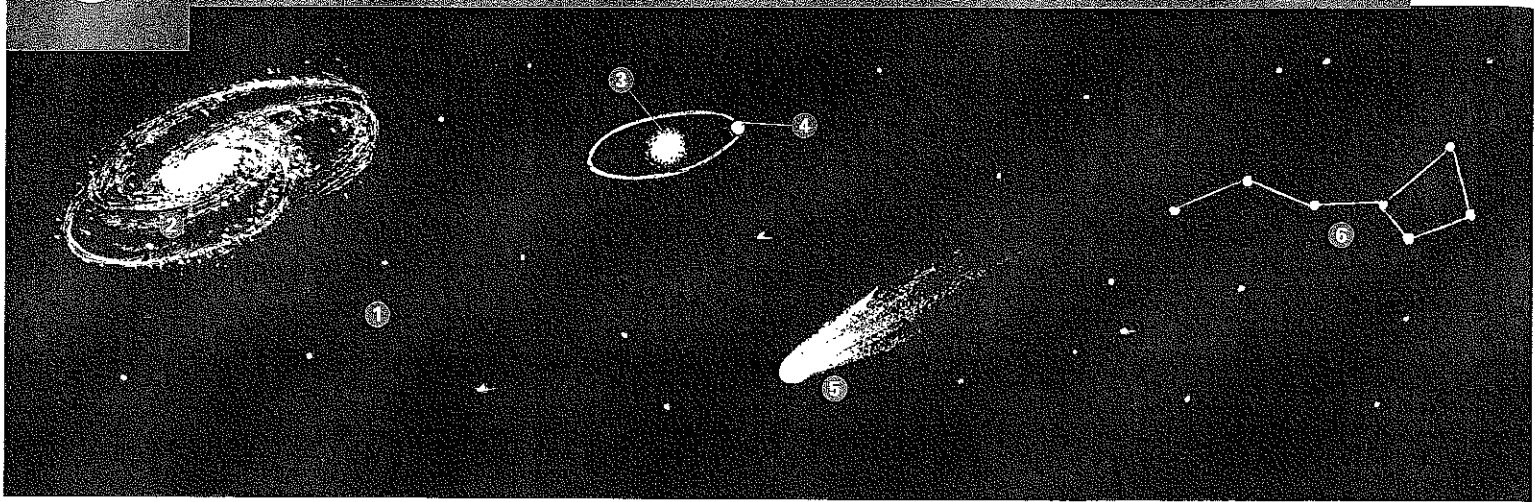

- | | | |
|--------------------|---------------|------------------|
| ① el espacio | ⑪ Mercurio | ⑳ los asteroides |
| ② la galaxia | ⑫ Venus | ㉑ el anillo |
| ③ la estrella | ⑬ la Tierra | ㉒ la rotación |
| ④ el planeta | ⑭ Marte | ㉓ el eje |
| ⑤ el cometa | ⑮ Júpiter | ㉔ el polo |
| ⑥ la constelación | ⑯ Saturno | ㉕ el ecuador |
| ⑦ el sistema solar | ⑰ Urano | ㉖ el hemisferio |
| ⑧ la órbita | ⑱ Neptuno | ㉗ el continente |
| ⑨ la translación | ㉘ la Luna | ㉙ el océano |
| ⑩ el Sol | ㉚ el satélite | |

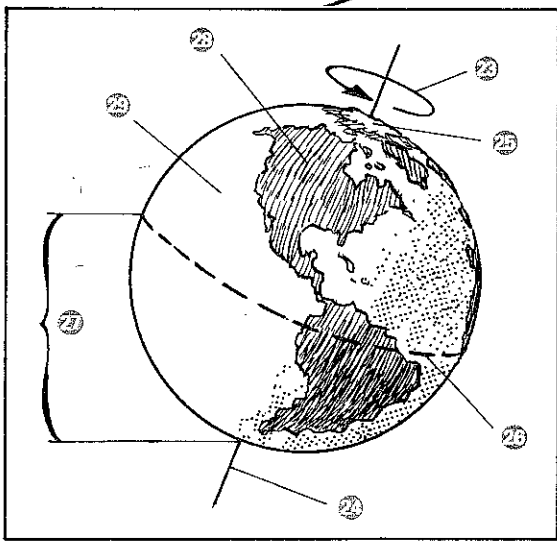

1 Clasifica las palabras del vocabulario que se relacionen con estos conceptos:

- a) Astros o grupos de astros que emiten luz propia: _____

- b) Astros que no emiten luz propia: _____

- c) Movimiento de los astros: _____

2 Relaciona cada una de las siguientes palabras del vocabulario con los conceptos que aparecen a continuación: *satélite, constelación, Sol, Tierra, traslación, rotación.*

- a) mundo: _____ d) año: _____
 b) Luna: _____ e) astro rey: _____
 c) día: _____ f) zodíaco: _____

3 Completa cada pareja de frases con la palabra polisémica del vocabulario adecuada:

- a) La _____ de un planeta. / La _____ de los ojos.
 b) Una _____ de una galaxia. / Una _____ de cine.
 c) El _____ de Saturno. / El _____ de oro.
 d) El _____ de la Tierra. / El _____ de la rueda.
 e) El _____ exterior. / El _____ que ocupa un objeto.
 f) La cola del _____. / El vuelo de la _____

4 Relaciona cada una de las palabras de la primera columna con el verbo correspondiente:

- | | |
|-------------|---------------|
| a) océano | 1. brillar |
| b) gravedad | 2. girar |
| c) satélite | 3. atraer |
| d) estrella | 4. evaporarse |

5 Completa cada frase con la palabra entre paréntesis adecuada:

- a) El Sol, la Tierra y la Luna son _____. (astros / asteroides)
 b) El conjunto de todos los astros constituye el _____. (mundo / universo)
 c) El movimiento de _____ de la Tierra da lugar al día y la noche. (traslación / rotación)
 d) El movimiento de _____ origina las estaciones del año. (traslación / rotación)
 e) El ecuador divide la Tierra en dos _____. (hemisferios / polos)

6 Resuelve el crucigrama:

- 1) Extensión más allá de la atmósfera.
- 2) Extremo del eje de rotación.
- 3) Satélite de la Tierra.
- 4) Octavo planeta del sistema solar.
- 5) Sexto planeta del sistema solar.
- 6) Trayectorias de un planeta.
- 7) Astro que gira alrededor del Sol.
- 8) Segundo planeta del sistema solar.
- 9) Estrella del sistema solar.

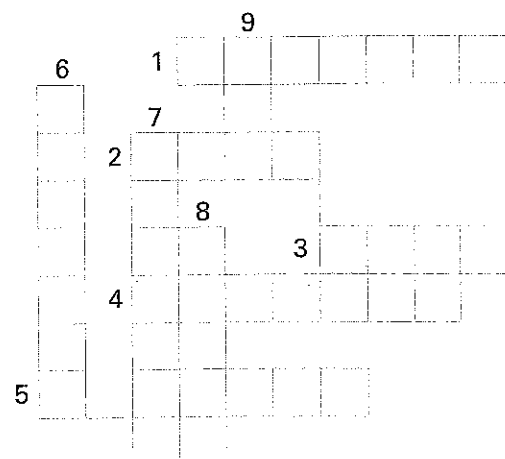

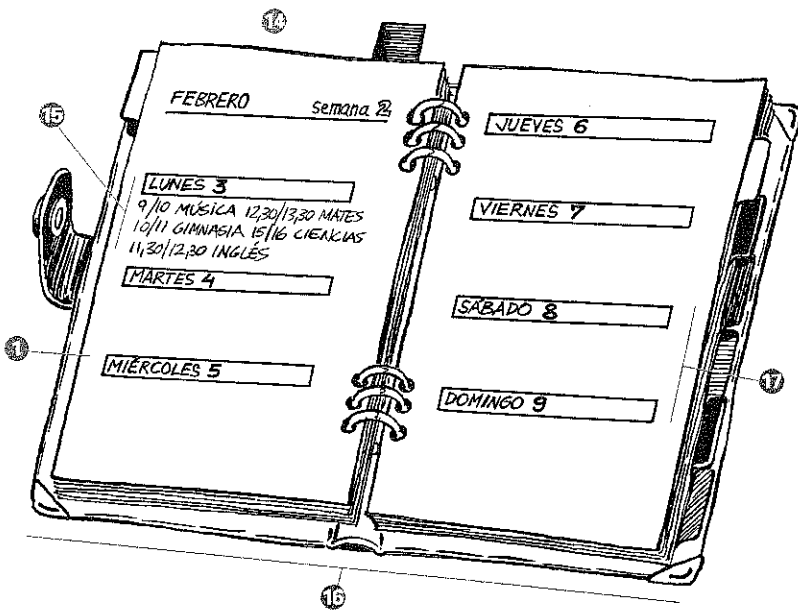
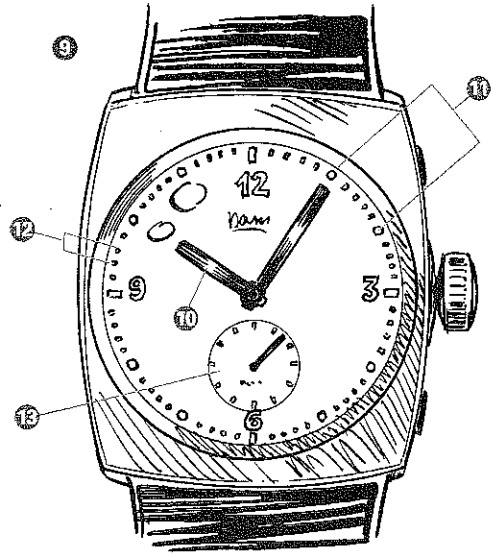
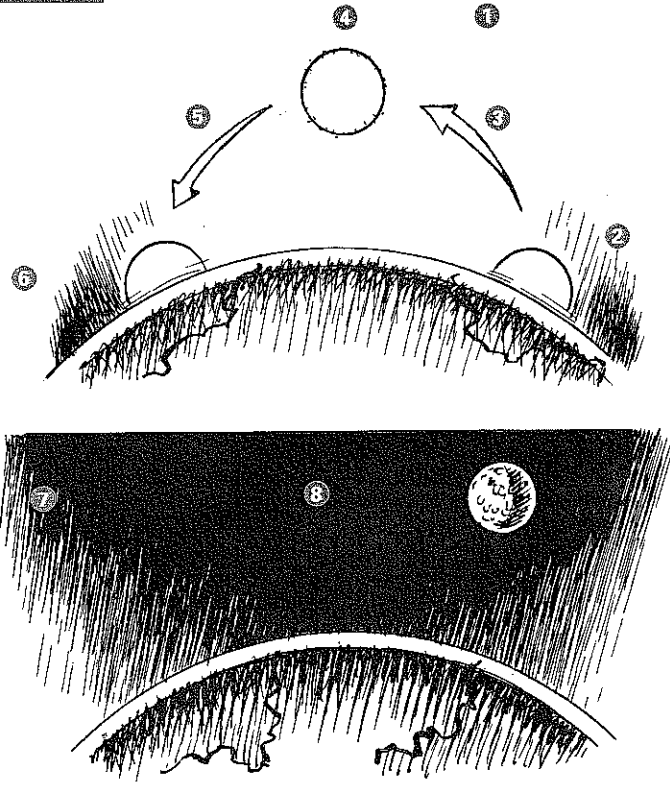

CALENDARIO

ENERO	FEBRERO	MARZO
L M M i J V S D	L M M i J V S D	L M M i J V S D
1 2 3 4 5	1 2	1 2
6 7 8 9 10 11 12	3 4 5 6 7 8 9	3 4 5 6 7 8 9
13 14 15 16 17 18 19	10 11 12 13 14 15 16	10 11 12 13 14 15 16
20 21 22 23 24 25 26	17 18 19 20 21 22 23	17 18 19 20 21 22 23
27 28 29 30 31	24 25 26 27 28	24 25 26 27 28 29 30 31
ABRIL	MAYO	JUNIO
1 2 3 4 5 6	1 2 3 4	1
7 8 9 10 11 12 13	5 6 7 8 9 10 11	2 3 4 5 6 7 8
14 15 16 17 18 19 20	12 13 14 15 16 17 18	9 10 11 12 13 14 15
21 22 23 24 25 26 27	19 20 21 22 23 24 25	16 17 18 19 20 21 22
28 29 30	26 27 28 29 30 31	23 24 25 26 27 28 29 30
JULIO	AGOSTO	SEPTIEMBRE
1 2 3 4 5 6	1 2 3	1 2 3 4 5 6 7
7 8 9 10 11 12 13	4 5 6 7 8 9 10	8 9 10 11 12 13 14
14 15 16 17 18 19 20	11 12 13 14 15 16 17	15 16 17 18 19 20 21
21 22 23 24 25 26 27	18 19 20 21 22 23 24	22 23 24 25 26 27 28
28 29 30 31	25 26 27 28 29 30 31	29 30
OCTUBRE	NOVIEMBRE	DICIEMBRE
1 2 3 4 5	1 2	1 2 3 4 5 6 7
6 7 8 9 10 11 12	3 4 5 6 7 8 9	8 9 10 11 12 13 14
13 14 15 16 17 18 19	10 11 12 13 14 15 16	15 16 17 18 19 20 21
20 21 22 23 24 25 26	17 18 19 20 21 22 23	22 23 24 25 26 27 28
27 28 29 30 31	24 25 26 27 28 29 30	29 30 31

- | | | |
|-----------------|--------------------------|--------------------|
| ① el día | ⑥ (el) anochecer | ⑪ la hora |
| ② (el) amanecer | ⑦ la noche | ⑫ el minuto |
| ③ la mañana | ⑧ la medianoche | ⑬ el segundo |
| ④ el mediodía | ⑨ el reloj | ⑭ la agenda |
| ⑤ la tarde | ⑩ la aguja, la manecilla | ⑮ el horario |
| | | ⑯ la semana |
| | | ⑰ el fin de semana |
| | | ⑱ el calendario |
| | | ⑲ el año |
| | | ⑳ el mes |

1 Clasifica los períodos de tiempo del vocabulario según la manera como son medidos o percibidos:

A simple vista: *día*, _____

Con un reloj: _____

Con un calendario o agenda: _____

2 Relaciona cada una de las palabras de la primera columna con el concepto correspondiente:

- | | |
|--------------|-----------|
| a) marzo | 1. mañana |
| b) manecilla | 2. día |
| c) horario | 3. reloj |
| d) jueves | 4. mes |
| e) amanecer | 5. tarde |
| f) anochecer | 6. hora |

3 Completa las preguntas con los interrogativos siguientes y, a continuación, relaciona cada pregunta con la respuesta adecuada: *cuándo, qué (dos veces), cuánto, cuántos*.

- | | |
|-----------------------------------|--------------------------|
| a) ¿ _____ hora es? | 1. Hoy es viernes. |
| b) ¿ _____ años tienes? | 2. Falta media hora. |
| c) ¿ _____ día es hoy? | 3. Son las dos en punto. |
| d) ¿ _____ vendrás? | 4. Tengo trece años. |
| e) ¿ _____ falta para medianoche? | 5. Mañana por la tarde. |

4 Completa este cuadro siguiendo el modelo:

2 meses	<i>bimestre</i>	<i>bimestral</i>
	trimestre	
		cuatrimestral
	semestre	
2 años	<i>bienio</i>	<i>bienal</i>
		trienal
	cuatrienio	
		quinquenal
	decenio	

5 Completa cada una de las frases siguientes con las expresiones correctas: *siempre, de día, temprano, nunca*.

- | | |
|---|-------------------------------------|
| a) No es tarde, es _____. | c) _____ me levanto al alba. |
| b) No se ha hecho de noche, aún es _____. | d) Este libro no lo he leído _____. |

6 Resuelve este jeroglífico:

¿Qué día tienes clase de inglés?



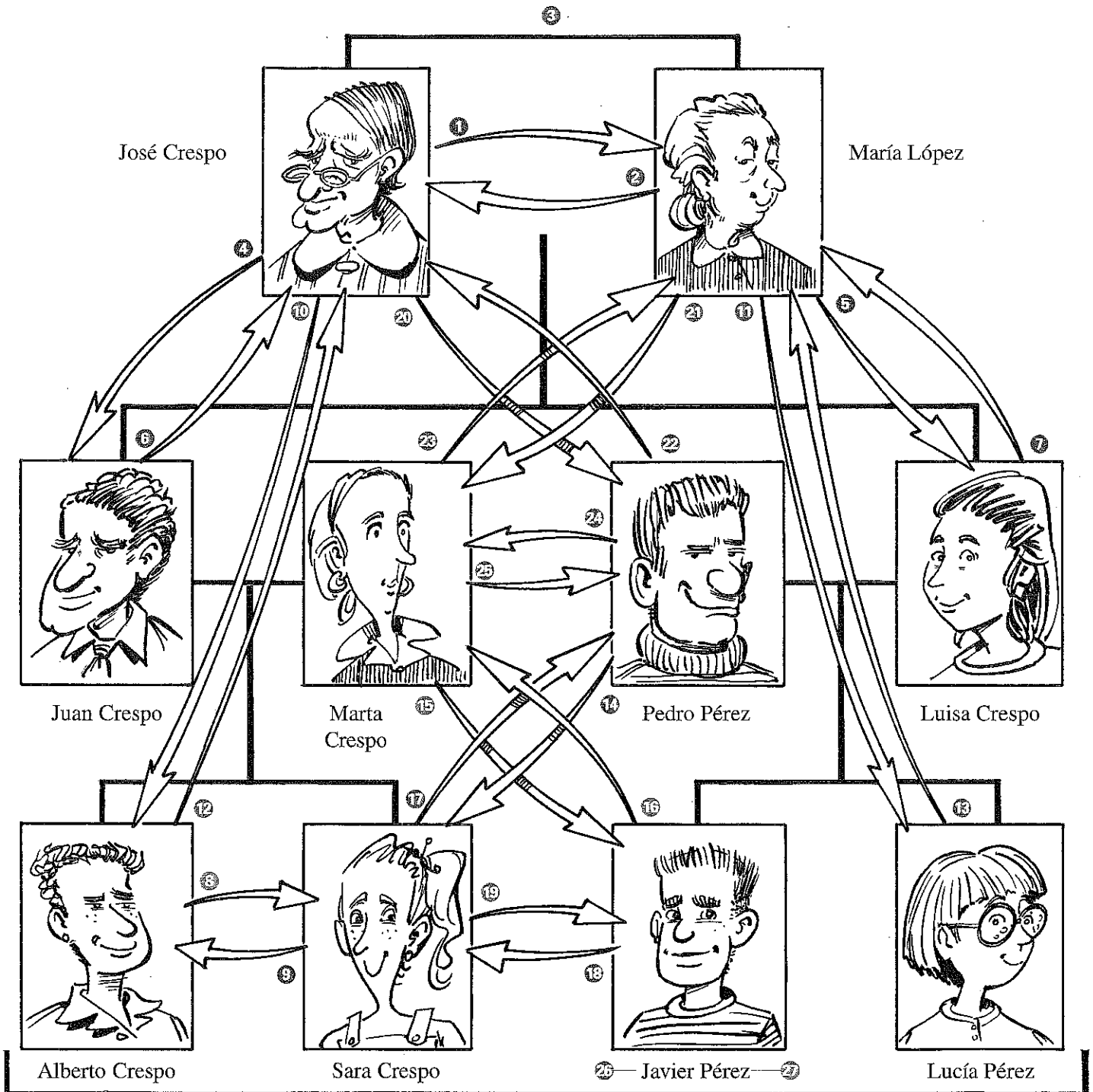

① el marido

② la mujer

③ el matrimonio

④ el padre

⑤ la madre

⑥ el hijo

⑦ la hija

⑧ el hermano

⑨ la hermana

⑩ el abuelo

⑪ la abuela

⑫ el nieto

⑬ la nieta

⑭ el tío

⑮ la tía

⑯ el sobrino

⑰ la sobrina

⑱ el primo

⑲ la prima

⑳ el suegro

㉑ la suegra

㉒ el yerno

㉓ la nuera

㉔ el cuñado

㉕ la cuñada

㉖ el nombre

㉗ el apellido

㉘ el árbol genealógico

1 Indica la forma femenina de cada una de estas palabras:

- a) marido _____ e) abuelo _____ i) primo _____
 b) padre _____ f) nieto _____ j) suegro _____
 c) hijo _____ g) tío _____ k) yerno _____
 d) hermano _____ h) sobrino _____ l) cuñado _____

2 Escribe la palabra correspondiente a cada una de estas definiciones:

- a) padre del padre _____ e) hijo del tío _____
 b) hija de la hija _____ f) madre del marido _____
 c) hermano de la madre _____ g) marido de la hija _____
 d) hija del hermano _____ h) hermana de la mujer _____

3 Relaciona cada palabra de la primera columna con el concepto recíproco correspondiente:

- | | |
|----------------|----------------|
| a) tío | 1. bisabuela |
| b) nieta | 2. suegra |
| c) nuera | 3. abuelo |
| d) tatarabuelo | 4. tataranieta |
| e) bisnieto | 5. sobrina |

4 Completa la parrilla siguiente siguiendo los modelos indicados:

CASTELLANO	DERIVADAS	DERIVADAS DE LA RAÍZ LATINA		RAÍZ LATINA
madre	madrastra		maternidad	<i>mater-</i>
		paternal		<i>pater-</i>
	hijastro			<i>filio-</i>
hermano		fraterno		<i>frater-</i>

5 Relaciona cada una de las palabras siguientes con la definición que le corresponde: *divorciarse, prometerse, juntarse, casarse, enviudar, separarse.*

- a) _____ : Darse mutuamente palabra de casamiento.
 b) _____ : Contraer matrimonio.
 c) _____ : Vivir con otra persona sin casarse.
 d) _____ : Interrumpir la vida en común.
 e) _____ : Disolver el matrimonio.
 f) _____ : Sufrir la muerte del esposo o esposa.

6 Busca en esta sopa de letras ocho palabras relacionadas con el vocabulario de la familia:

F	T	D	O	U	J	F
Y	A	Q	T	X	O	A
E	V	M	E	D	B	B
R	P	R	I	M	A	U
N	N	R	N	L	J	E
O	A	S	Z	W	I	L
M	A	D	R	E	H	A

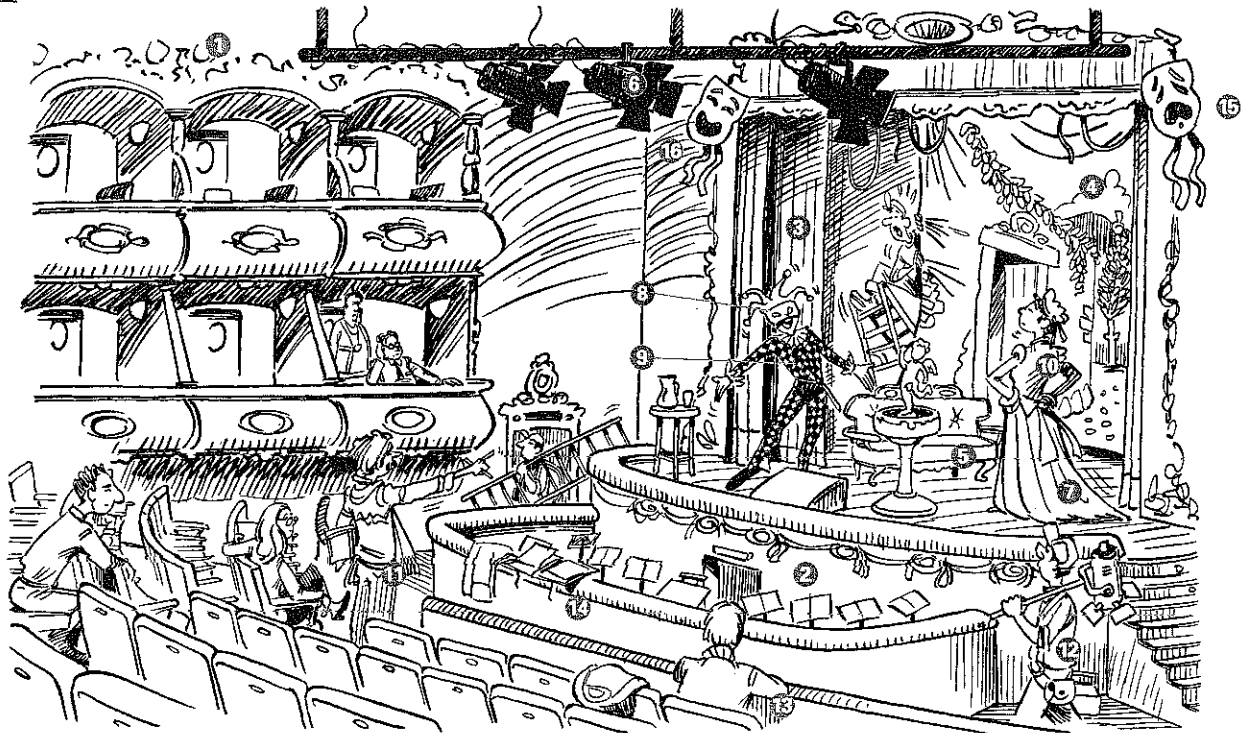

- | | | | |
|----------------|----------------|-------------------------|-------------------------------|
| 1 el teatro | 5 el atrezo | 9 el actor | 13 el espectador |
| 2 el escenario | 6 el foco | 10 la actriz | 14 el texto teatral, el papel |
| 3 el telón | 7 el vestuario | 11 el director escénico | 15 la tragedia |
| 4 el decorado | 8 la máscara | 12 el técnico | 16 la comedia |

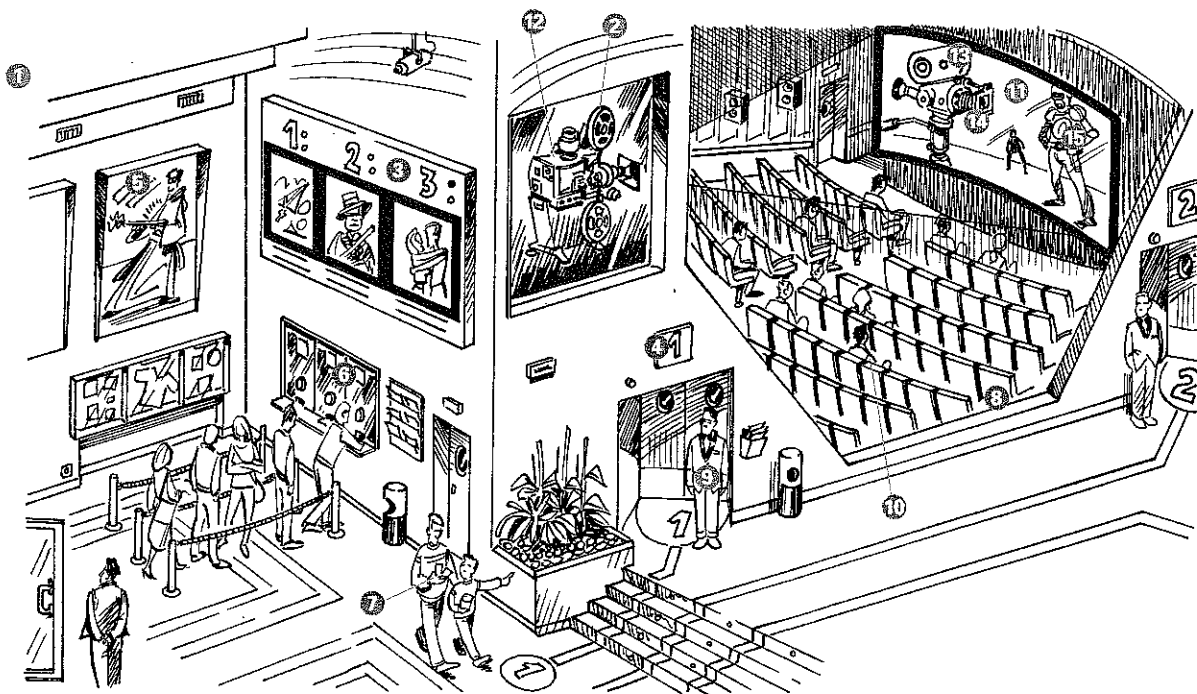

- | | | | | |
|----------------|-------------------------|-----------------|-----------------|--------------------|
| 1 el cine | 4 la sala de proyección | 7 la entrada | 10 el público | 13 la cámara |
| 2 la película | 5 el estreno | 8 la butaca | 11 la pantalla | 14 filmar |
| 3 la cartelera | 6 la taquilla | 9 el acomodador | 12 el proyector | 15 el protagonista |

1 Clasifica en este cuadro las palabras del vocabulario que respondan a los criterios indicados:

PERSONAL DEL TEATRO Y EL CINE	ELEMENTOS TEATRALES	ELEMENTOS DE UNA SALA DE CINE
<i>actor,</i>	<i>teatro,</i>	<i>película,</i>

2 Relaciona cada palabra de la primera columna con el verbo y el sustantivo correspondientes:

- | | | |
|-----------------|--------------|--------------|
| a) decorador | dirigir | decorado |
| b) actor | protagonizar | actuación |
| c) director | actuar | dirección |
| d) espectador | ver | protagonismo |
| e) protagonista | decorar | espectáculo |

3 Completa cada una de las frases siguientes con la palabra adecuada: *decorador, espectáculo, película, proyector, obra de teatro, protagonista.*

- a) El _____ proyecta una película. d) El director escénico dirige una _____.
- b) Los espectadores ven un _____. e) El director de cine dirige una _____.
- c) Esta actriz tiene el papel _____. f) El _____ decora el escenario.

4 Escribe debajo de cada ilustración el verbo que indica la acción correspondiente: *interpretar, aplaudir, maquillar, abuchear, bailar.*



5 Sustituye cada una de las formas destacadas por el verbo de la actividad anterior equivalente:

- a) El público **silba** a los actores. _____
- b) Cada artista **representa** a un personaje. _____
- c) El actor **se pinta** el rostro. _____
- d) Los espectadores **aprueban** la actuación. _____

6 Resuelve el crucigrama y hallarás el elemento que indica el inicio y el final de una función teatral:

- Persona que representa un papel.
- Objetos que complementan el decorado.
- Superficie en que se proyecta una película.
- Lámpara que ilumina el escenario.
- Local en que se proyectan las películas.

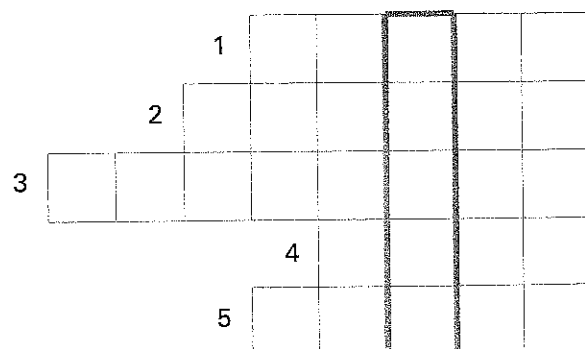

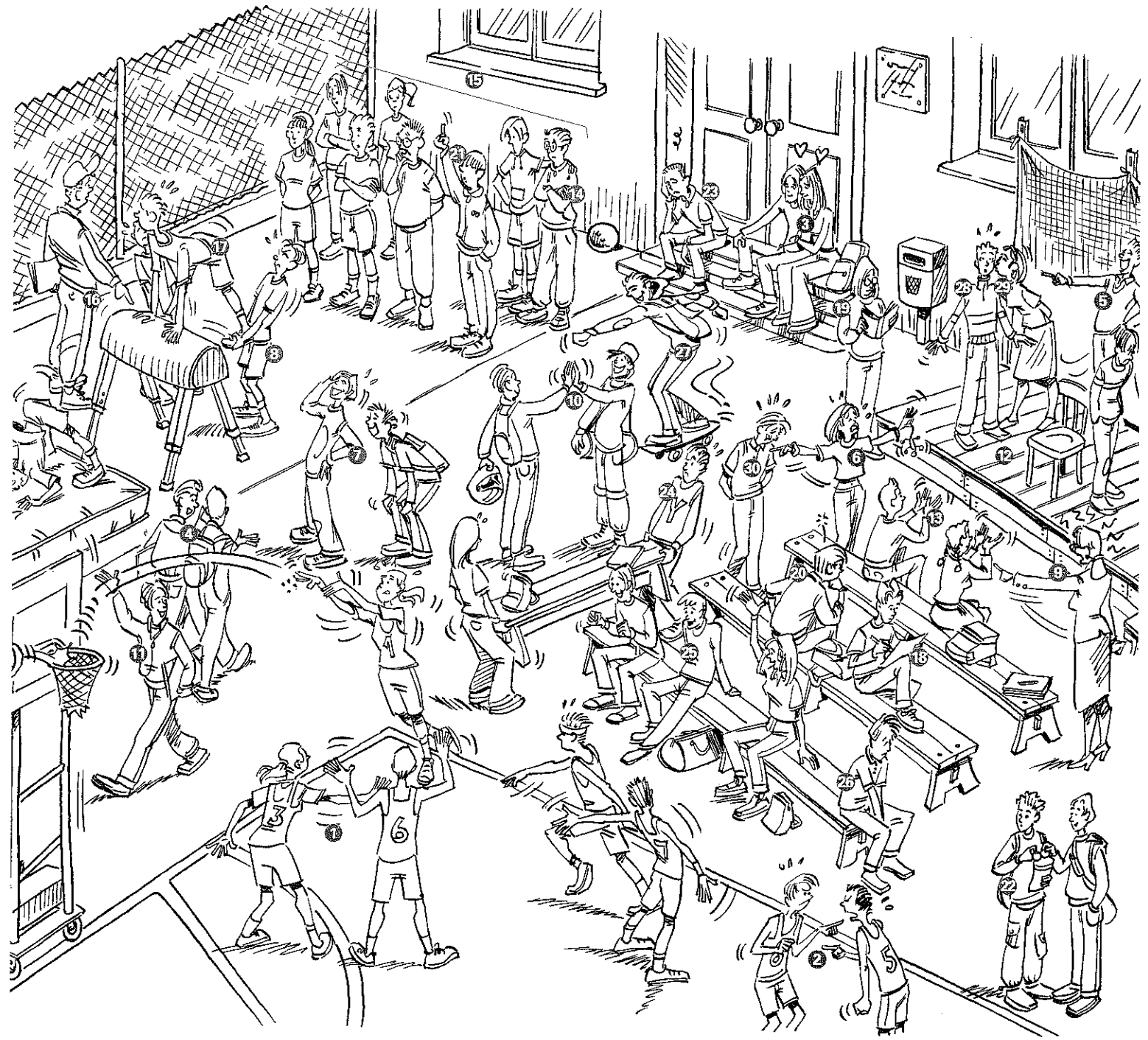

- | | | | | |
|------------|---------------|------------|--------------|----------------|
| ① jugar | ⑦ burlarse | ⑬ aplaudir | ⑰ leer | ⑲ contento |
| ② pelearse | ⑧ ayudar | ⑭ el amigo | ⑱ pensar | ⑳ triste |
| ③ amarse | ⑨ reñir | ⑮ el grupo | ⑳ preguntar | ㉑ travieso |
| ④ hablar | ⑩ saludar | ⑯ enseñar | ㉒ compartir | ㉒ sorprendido |
| ⑤ reír | ⑪ despedirse | ⑰ aprender | ㉓ aburrirse | ㉓ el beso |
| ⑥ llorar | ⑫ representar | ⑱ escribir | ㉔ esforzarse | ㉔ la vergüenza |

1 Escribe al lado de cada sustantivo el verbo del vocabulario correspondiente:

- risa: _____
- aburrimiento: _____
- juego: _____
- enseñanza: _____
- saludo: _____
- esfuerzo: _____
- pelea: _____
- lectura: _____
- amor: _____
- burla: _____
- pensamiento: _____
- llanto: _____
- escritura: _____
- aplauso: _____
- aprendizaje: _____
- representación: _____

2 Completa las definiciones siguientes con adjetivos y sustantivos del vocabulario:

- Agruparse: *Formar un* _____
- Hacer amistad: *Hacerse* _____
- Alegrarse: *Ponerse* _____
- Entristecerse: *Ponerse* _____
- Besar: *Dar un* _____
- Avergonzarse: *Sentir* _____

3 Escribe al lado de cada sustantivo sus contrarios: *desvergüenza, mentira, llanto, odio, castigo, enemistad, tristeza, despedida.*

- amor: _____
- amistad: _____
- alegría: _____
- vergüenza: _____
- risa: _____
- saludo: _____
- verdad: _____
- premio: _____

4 Completa cada frase con una palabra adecuada de la actividad anterior:

- El muchacho ama a su novia: siente _____ por ella.
- La mujer no está alegre: siente _____.
- El monitor castiga a Pablo: le impone un _____.
- La niña miente: dice una _____.
- La niña no miente: dice la _____.
- Jaime se hace amigo de un compañero de clase: hace _____ con él.

5 Forma sustantivos a partir de estos verbos, tal como se indica en los modelos:

- | | | | |
|--------------|----------------|-------------|---------------|
| <i>jugar</i> | <i>jugador</i> | <i>amar</i> | <i>amante</i> |
| hablar | _____ | ayudar | _____ |
| burlar | _____ | hablar | _____ |
| pensar | _____ | representar | _____ |

6 Con la primera letra de cada acción representada en los dibujos formarás un sinónimo de *lucha*:



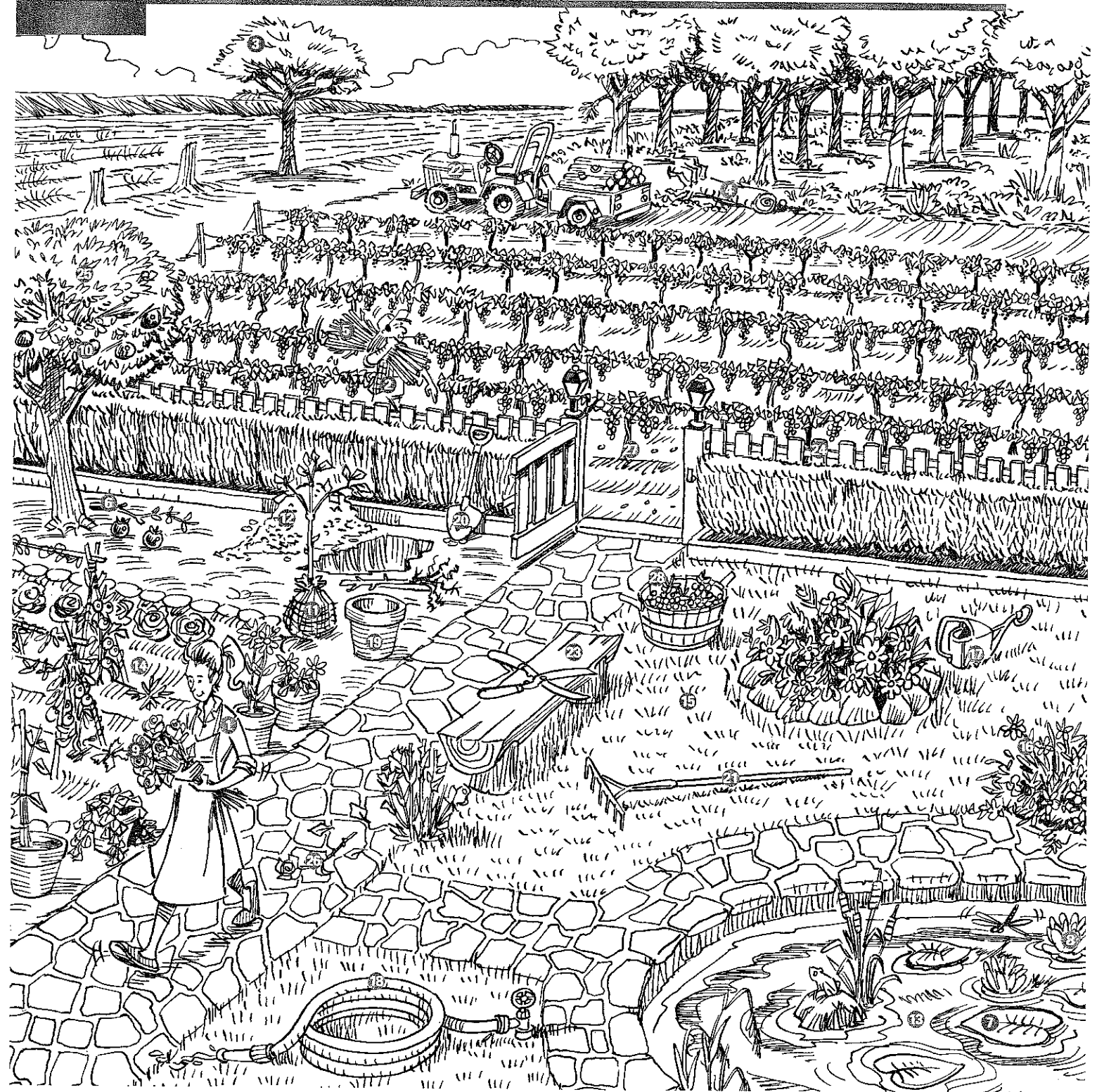

- ① la jardinera
- ② el agricultor
- ③ el árbol
- ④ el tronco
- ⑤ la leña
- ⑥ la rama
- ⑦ la hoja

- ⑧ la flor
- ⑨ el ramo (de flores)
- ⑩ el fruto
- ⑪ la raíz
- ⑫ la tierra
- ⑬ el agua
- ⑭ el huerto

- ⑮ la hierba
- ⑯ la mata
- ⑰ la regadera
- ⑱ la manguera
- ⑲ la maceta, el tiesto
- ⑳ la pala
- ㉑ el rastrillo

- ㉒ el tractor
- ㉓ las tijeras
- ㉔ la valla
- ㉕ el árbol frutal
- ㉖ la rosa
- ㉗ la viña
- ㉘ la uva

1 Ordena las palabras del vocabulario en estos dos grupos:

- Cosas naturales: _____
- Cosas artificiales: _____

2 Escribe las palabras entre paréntesis en el espacio correspondiente:

- La _____ vende _____ en la _____
(floristería, florista, flores)
- La _____ vende _____ en la _____
(frutera, frutería, fruta)
- La _____ vende _____ en la _____
(hierbas, herborista, herboristería)
- La _____ arregla el _____ con el arte de la _____
(jardín, jardinera, jardinería)

3 Subraya, en cada grupo de palabras, la que se aleja de las demás por su significado:

- jardín, huerto, bosque, tronco
- tractor, planta, hoja, raíz
- jardinero, tijeras, agricultor, florista
- regadera, luz, rastrillo, tractor
- árbol, tronco, hierba, rama
- agua, tierra, luz, leña

4 Distribuye en el lugar correspondiente estas palabras: *manzana, pera, naranja, cereza, peral, limonero, naranjo, nuez, cerezo, manzano, almendra, almendro, nogal, limón.*

- Frutos: _____
- Árboles (-o, al): _____

5 Completa cada frase con la palabra adecuada y observa la diferencia de significado entre la forma masculina y femenina:

- Hay una manzana en _____ . (la rama / el ramo)
- El jardinero coge _____ de flores. (una rama / un ramo)
- En la frutería venden _____ . (fruta / fruto)
- El agricultor recoge el _____ de su trabajo. (fruta / fruto)
- Luis dibuja en la tierra con _____ . (una pala / un palo)
- Luis recoge tierra con _____ . (una pala / un palo)
- La niña come _____ . (una manzana / un manzano)
- El jardinero planta _____ en el jardín. (una manzana / un manzano)

6 Resuelve este crucigrama:

1. Árbol de la manzana.
 2. Lugar lleno de árboles.
 3. Donde crecen las raíces.
 4. Tiesto.
- A. Fruto del nogal.
B. Al revés, cubre de verde la tierra.
C. Al revés, sostiene las ramas.

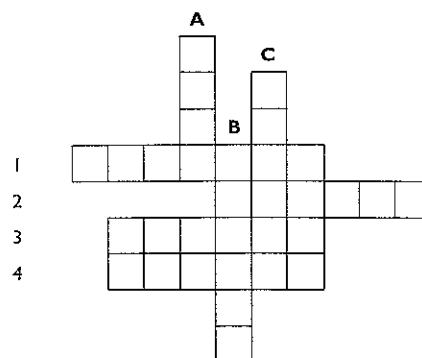



- | | | | | | | | | | | |
|-----------------------------|-----------------|-------------------------|-------------------------|-------------|-------------------------|--------------------|--------------------|-------------|-------------------------|--------------------|
| ① el sol | ⑥ la cometa | ⑪ el termómetro | ⑫ el paraguas | ⑬ la lluvia | ⑭ la gota | ⑮ la nube | ⑯ el copo de nieve | ⑰ el charco | ⑱ el relámpago, el rayo | ⑲ el copo de nieve |
| ② el rayo (de sol, de luna) | ⑦ el abanico | ⑫ el paraguas | ⑭ la gota | ⑰ el charco | ⑱ el relámpago, el rayo | ⑲ el copo de nieve | ⑳ el hielo | ⑳ el hielo | | |
| ③ la sombra | ⑧ el cielo | ⑬ la lluvia | ⑱ el relámpago, el rayo | | | | | | | |
| ④ el viento | ⑨ la luna | ⑰ el charco | | | | | | | | |
| ⑤ la veleta | ⑩ las estrellas | ⑱ el relámpago, el rayo | | | | | | | | |

1 Clasifica las palabras del vocabulario en estos grupos:

- Verano: *sol*, _____
- Primavera: _____
- Invierno: _____
- Otoño: _____

2 Completa cada frase con una palabra del vocabulario:

- Caen _____ de lluvia.
- El _____ está cubierto de nubes.
- El viento hace volar la _____.
- El _____ marca 10° de temperatura.
- Un _____ de sol entra por la ventana.
- Esther descansa a la _____ de los árboles.

3 Escribe al lado de cada palabra su contrario: *tarde, suave, húmedo, oscuro, caluroso, cubierto.*

- fresco: _____
- fuerte: _____
- claro: _____
- pronto: _____
- despejado: _____
- seco: _____

4 Completa cada frase con una palabra de la actividad anterior. Después inventa otras frases con las palabras que no hayas utilizado:

- Hace calor: hace un día _____
- Es de noche: está _____
- Hace mucho viento: sopla un viento _____
- No hay nubes en el cielo: el cielo está _____
- Lluve: el suelo está _____

5 Relaciona por su significado las palabras de las tres columnas:

- | | | |
|-----------|-------------|-------------|
| • lluvia | • amanecer | • relámpago |
| • nieve | • tronar | • día |
| • granizo | • llover | • gota |
| • trueno | • anochecer | • hielo |
| • mañana | • granizar | • copo |
| • noche | • nevar | • luna |

6 Resuelve este jeroglífico:

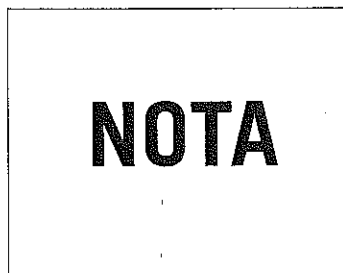

Astro rey

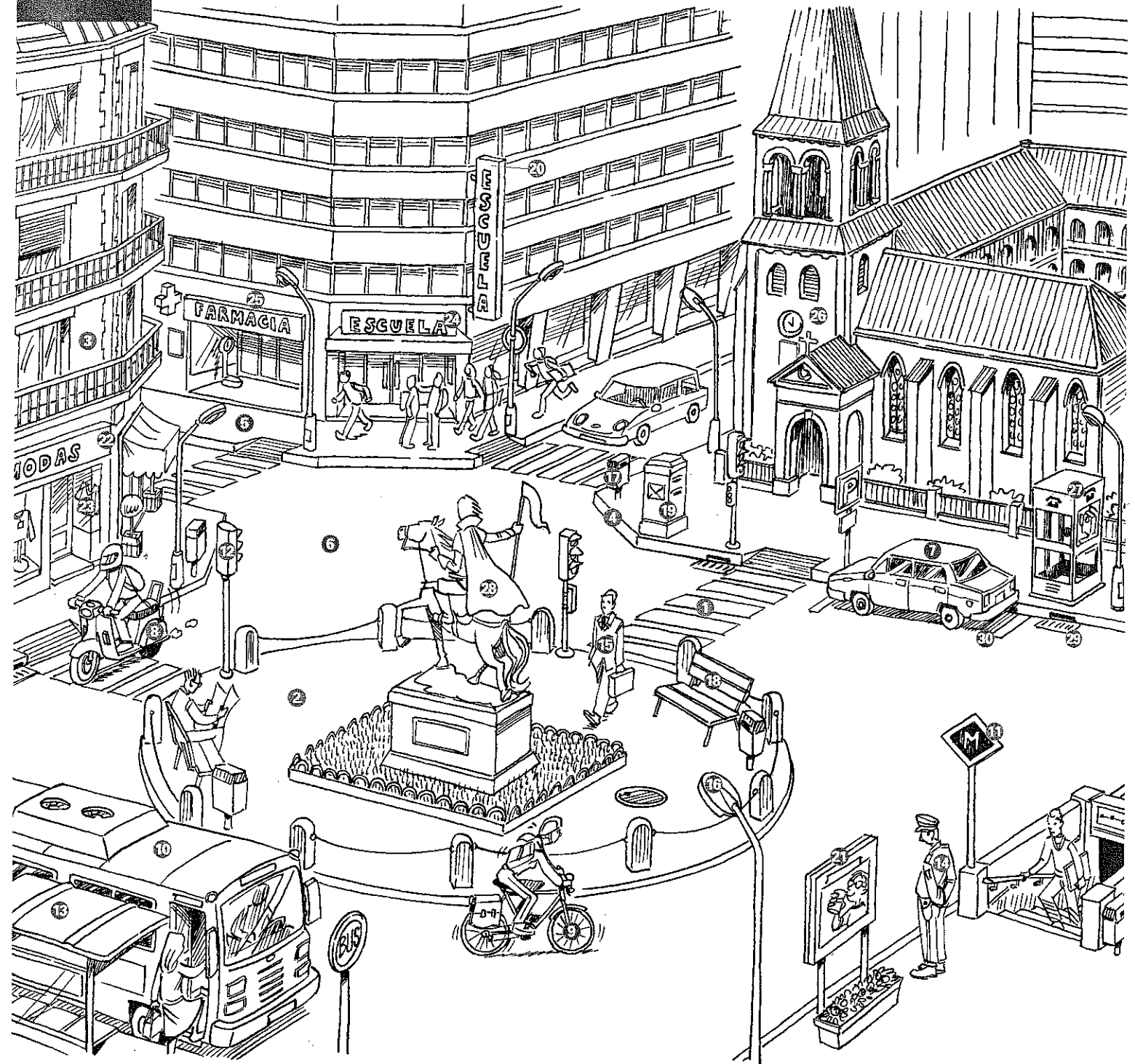

- | | | | | |
|-------------------------|-----------------------|----------------------------|-----------------|------------------------|
| ① el paso de peatones | ⑦ el coche | ⑬ la parada del autobús | ⑰ el buzón | ⑳ la farmacia |
| ② la plaza | ⑧ la moto | ⑭ el guardia urbano | ⑱ el rótulo | ㉑ la iglesia |
| ③ el edificio | ⑨ la bicicleta | ⑮ el peatón | ㉒ el cartel | ㉓ la cabina telefónica |
| ④ la esquina | ⑩ el autobús | ⑯ el farol, la farola | ㉔ la tienda | ㉕ la estatua |
| ⑤ la acera | ⑪ la parada del metro | ⑰ la papelera | ㉖ el escaparate | ㉗ la cloaca |
| ⑥ la calzada, carretera | ⑫ el semáforo | ⑱ el banco (para sentarse) | ㉘ la escuela | ㉙ el aparcamiento |

1 Distribuye todas las palabras del vocabulario que puedas en estos grupos:

- Medios de transporte: _____
- Mobiliario urbano: *semáforo*, _____
- Ciudadanos: _____
- Edificios e instituciones: _____

2 Busca en el vocabulario las palabras que tienen el mismo significado que las siguientes:

- automóvil: _____
- transeúnte: _____
- alcantarilla: _____
- agente municipal: _____
- avenida: _____
- colegio: _____
- escultura: _____
- motocicleta: _____

3 Relaciona estos verbos con los siguientes complementos: *por teléfono, por la carretera, el metro, la calle, el rótulo, la esquina.*

- cruzar: _____
- doblar: _____
- llamar: _____
- leer: _____
- coger: _____
- circular: _____

4 Completa cada frase con la palabra entre paréntesis adecuada:

- Rosa vive en el mismo edificio que yo: es mi _____. (amiga / vecina)
- En esta ciudad hay diez _____ diferentes. (barrios / provincias)
- Voy ahora mismo, dame tu _____. (dirección / calle)
- Me han puesto una multa por no respetar la _____ de tráfico. (marca / señal)
- El guardia urbano dirige la _____. (circulación / dirección)
- El _____ de la ciudad inauguró la nueva plaza. (jefe / alcalde)
- Esperamos el metro en el _____. (vagón / andén)
- El museo está lleno de _____. (turistas / viajeros)

5 Relaciona cada definición con la palabra de la actividad anterior correspondiente:

- Preside el ayuntamiento de una ciudad o pueblo: _____
- Persona que vive en el mismo edificio, barrio o ciudad: _____
- Persona que visita una ciudad: _____
- Espacio donde los pasajeros esperan el tren o el metro: _____
- Parte de una ciudad o pueblo: _____
- Indicaciones sobre el lugar donde vive una persona: _____
- Tránsito por las vías públicas de automóviles y peatones: _____
- Signo que facilita la circulación de los vehículos y las personas: _____

6 Completa las casillas con las sílabas que faltan para formar en horizontal algunas palabras del vocabulario:

CA			CA		TE	RA
A	CE			PLA		
	PE	LE	RA		BU	
	CO				TO	BUS
ME				CUE		
ES		TUA			A	CA
BI	CI		TA		FA	
TIEN			I	GLE		
	MA	FO	RO		MO	

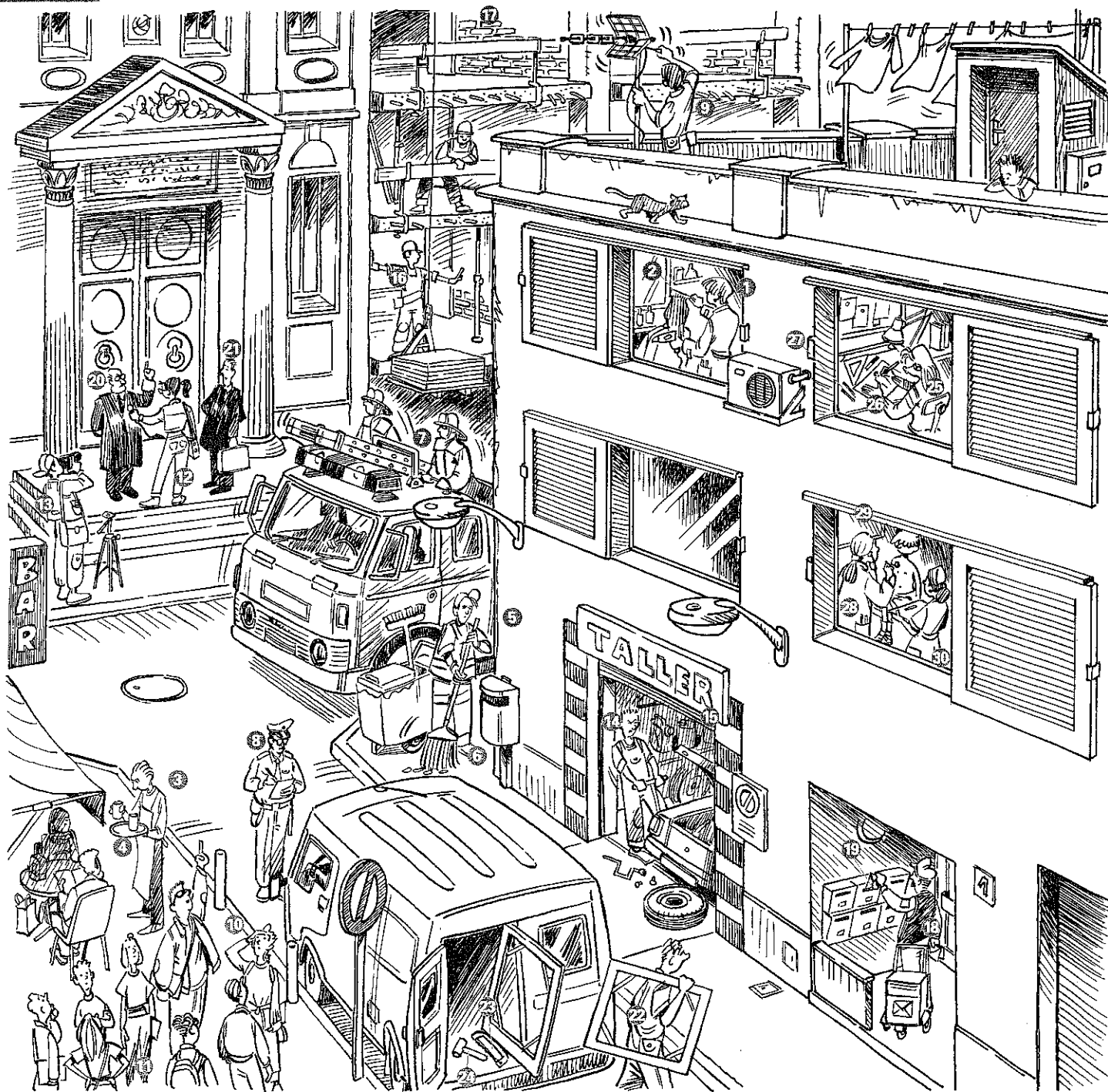

- | | | | | |
|-----------------|-------------------|----------------|-----------------|------------------|
| ① la peluquería | ⑦ el bombero | ⑬ el fotógrafo | ⑲ la carta | ⑵ la diseñadora |
| ② peinar | ⑧ el policía | ⑭ el mecánico | ⑳ el juez | ⑶ dibujar |
| ③ el camarero | ⑨ el electricista | ⑮ el taller | ㉑ el abogado | ⑷ el lápiz |
| ④ la bandeja | ⑩ el maestro | ⑯ el obrero | ㉒ el carpintero | ⑸ la médica |
| ⑤ el barrendero | ⑪ los alumnos | ⑰ la obra | ㉓ la sierra | ⑹ el consultorio |
| ⑥ barrer | ⑫ el periodista | ⑱ el cartero | ㉔ el martillo | ⑺ la enfermera |

1 Escribe al lado de cada palabra el oficio del vocabulario que le corresponde:

- a) peinar: _____ f) obra: _____
 b) bandeja: _____ g) carta: _____
 c) barrer: _____ h) sierra: _____
 d) alumnos: _____ i) dibujar: _____
 e) taller: _____ j) consultorio: _____

2 Relaciona cada palabra con el adjetivo adecuado: *fotográfico, pedagógico, médico, policíaco, periodístico, jurídico*.

- a) policía: _____ d) fotógrafo: _____
 b) maestro: _____ e) juez: _____
 c) periodista: _____ f) médica: _____

3 Clasifica los siguientes oficios en tres grupos según el ámbito a que pertenecen: *médico, arquitecto, aparejador, panadero, cirujano, vendedor, albañil, enfermero, librero*.

- Construcción: _____
 Sanidad: _____
 Comercio: _____

4 Completa este cuadro guiándote por el modelo:

corrector	corrección	corregir
traductor		traducir
	edición	editar
gestor		gestionar
investigador	investigación	
	conducción	conducir

5 Completa cada frase con la forma femenina del oficio correspondiente:

- Ejemplo: La panadera vende pan.
 a) La _____ edita un libro.
 b) La _____ enseña a los alumnos.
 c) La _____ cura al enfermo.
 d) La _____ traduce un texto.
 e) La _____ conduce un autobús.
 f) La _____ hace gestiones.

6 Resuelve el crucigrama:

- Construcción de una casa.
- Herramienta para clavar clavos.
- Herramienta para cortar madera.
- El que trabaja en una obra.
- El que reparte las cartas.
- Lugar donde se arreglan los coches.
- Guardia.

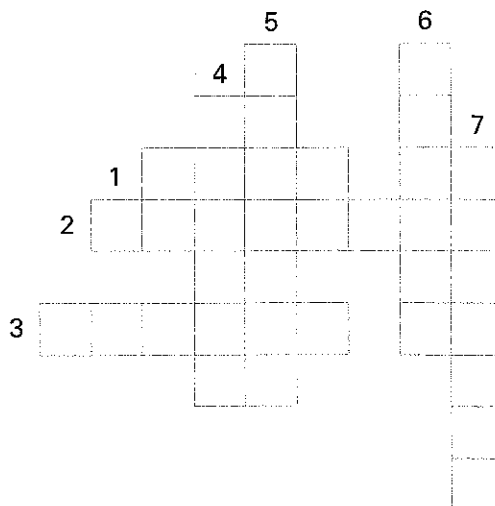



- | | | |
|---------------------------------|--------------------|-------------------------|
| ① los grandes almacenes | ⑪ comprar | ⑳ la tarjeta de crédito |
| ② el departamento de librería | ⑫ vender | ㉑ el cheque |
| ③ el departamento de papelería | ⑬ envolver | ㉒ pagar |
| ④ el departamento de joyería | ⑭ el paquete | ㉓ cobrar |
| ⑤ el departamento de perfumería | ⑮ la caja | ㉔ el precio |
| ⑥ el departamento de ropa | ⑯ la cajera | ㉕ caro |
| ⑦ el mostrador | ⑰ el tique de caja | ㉖ barato |
| ⑧ el dependiente | ⑱ el billete | ㉗ la oferta |
| ⑨ la cliente | ㉀ la moneda | ㉘ transportar |
| ⑩ la mercancía | ㉁ el cambio | ㉙ la publicidad |

1 Clasifica en las casillas correspondientes las palabras del vocabulario relacionadas con estos temas:

ESTABLECIMIENTOS	PERSONAS	DINERO

2 Forma palabras guiándote por los modelos:

- libro: *librero* comprar: *comprador* perfume: *perfumista*
- a) joya: _____ d) vender: _____ g) transportar: _____
- b) billete: _____ e) pagar: _____ h) publicidad: _____
- c) moneda: _____ f) cobrar: _____ i) almacén: _____

3 Completa cada frase con la palabra de la actividad anterior adecuada:

- a) El _____ sirve para guardar billetes.
- b) El _____ sirve para guardar monedas.
- c) El _____ fabrica y vende joyas.
- d) La _____ hace publicidad de una mercancía.
- e) El _____ transporta mercancías y el _____ las almacena.
- f) El _____ vende libros.

4 Relaciona cada complemento con el verbo adecuado: *devolver, cambiar, despachar, envolver*.

- a) un billete en monedas: _____
- b) un paquete: _____
- c) el cambio: _____
- d) a un aciente: _____

5 Escribe junto a cada nombre la palabra del vocabulario de la que deriva:

- a) comercial: _____ e) compra: _____
- b) mercantil: _____ f) venta: _____
- c) monetario: _____ g) pago: _____
- d) publicitario: _____ h) cobro: _____

6 Identifica a 10 personas relacionadas con el comercio:

P	T	E	N	D	E	R	O	C	R	P
A	J	R	J	C	R	U	H	O	O	E
N	X	O	V	L	N	A	L	M	D	S
A	Q	D	Y	I	R	U	Z	P	E	C
D	E	A	T	E	Y	Ñ	B	R	D	A
E	M	R	R	N	R	D	W	A	N	T
R	X	B	O	T	V	O	C	D	E	E
O	I	O	P	E	H	J	G	O	V	R
L	A	C	A	J	E	R	A	R	N	A

1 Escribe al lado de cada sustantivo el verbo del vocabulario correspondiente, y al lado de cada verbo, el sustantivo correspondiente:

- | | |
|------------------------|----------------------|
| a) trabajo: _____ | g) dirigir: _____ |
| b) reunión: _____ | h) imprimir: _____ |
| c) información: _____ | i) telefonar: _____ |
| d) organización: _____ | j) fotocopiar: _____ |
| e) firma: _____ | k) grapar: _____ |
| f) encargo: _____ | l) proyectar: _____ |

2 Escribe al lado de cada palabra el verbo del vocabulario que tenga un significado semejante:

- | | |
|-----------------------|--------------------|
| a) comunicar: _____ | d) rubricar: _____ |
| b) convocar: _____ | e) mandar: _____ |
| c) poner orden: _____ | f) ocuparse: _____ |

3 Completa cada una de estas definiciones con el verbo de la actividad anterior más adecuado:

- Reunir: _____ una reunión.
- Encargar: _____ un encargo.
- Firmar: _____ un documento con una firma.
- Trabajar en un asunto: _____ de un asunto.
- Informar: _____ una información.
- Organizar el archivo: _____ en el archivo.

4 Distribuye estos verbos en las casillas siguientes según su significado: *proyectar, programar, realizar, planear, ejecutar, planificar, llevar a cabo, cumplir, idear, imaginar, actuar, crear.*

PENSAR	HACER

5 Forma adjetivos a partir de estas palabras, tal como se indica en el modelo:

Ejemplo: informar: *informativo*

- | | |
|-----------------------|---------------------|
| a) administrar: _____ | e) organizar: _____ |
| b) ejecutar: _____ | f) director: _____ |
| c) actuar: _____ | g) imaginar: _____ |
| d) crear: _____ | h) comunicar: _____ |

6 Si resuelves el crucigrama, hallarás un verbo relacionado con el mundo de la empresa:

- Documento identificador.
- Lámina para escribir o dibujar.
- Información escrita.
- Aparato para procesar datos.
- Rubricar un documento.
- Unir con grapas.

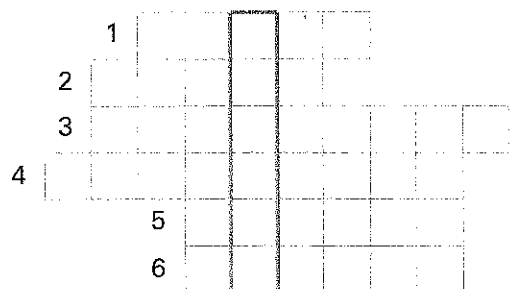

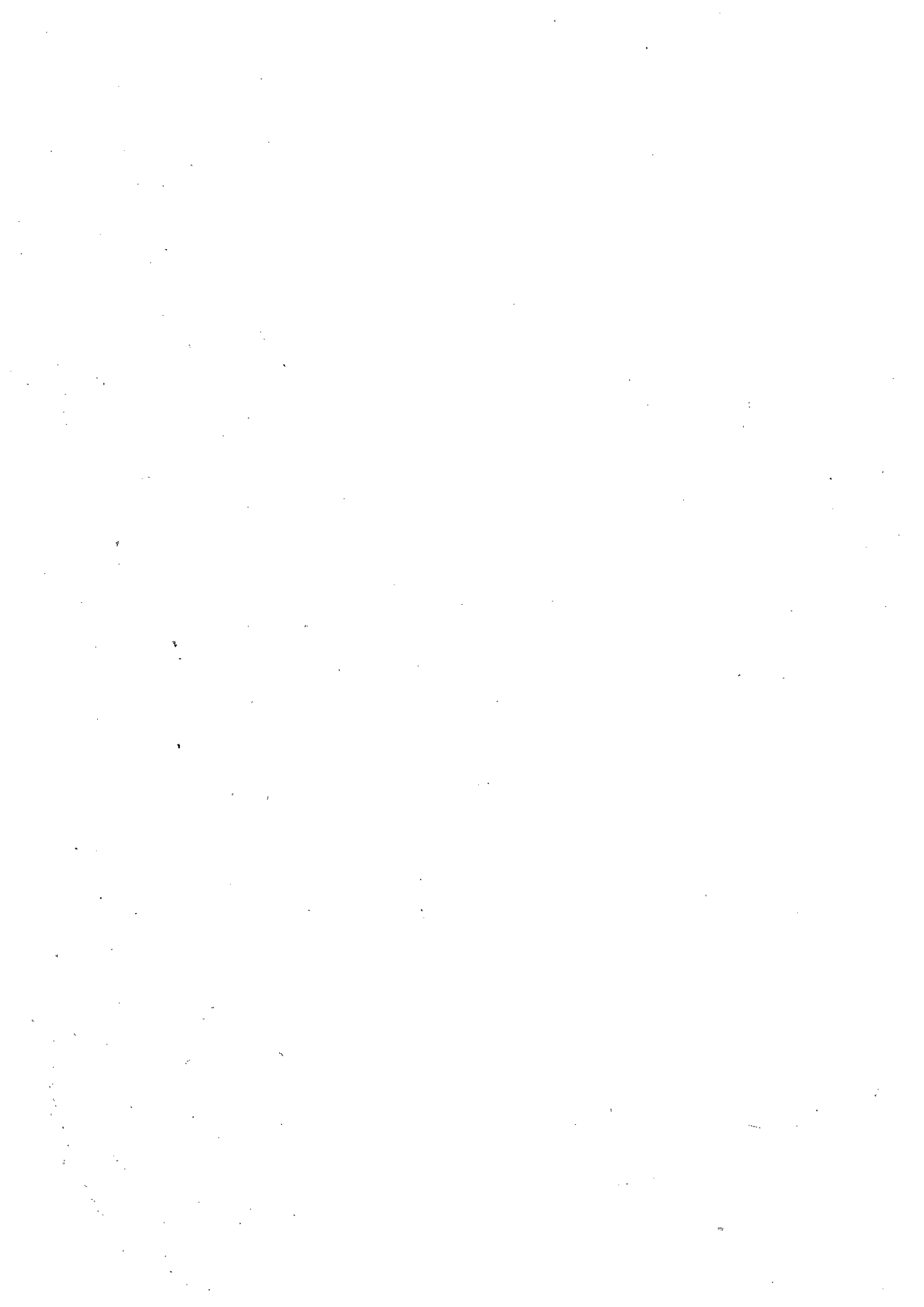

¡Diviértete con la «b»!

8. Completa esta escalera con palabras que contengan la letra «b».

1. Extremidad posterior del cuerpo en algunos animales.
2. Quitar algo ajeno.
3. El padre de mi madre.
4. Persona que defiende a su cliente en un juicio.
5. En una prenda de vestir, ajustarla metiendo los botones en los ojales.
6. Que sucede dos veces al mes.
7. De dos sílabas.

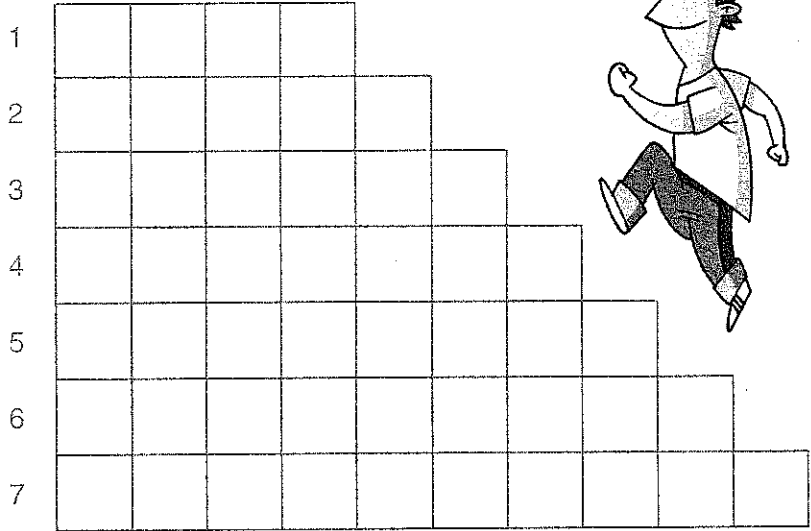

9. Combina tres sílabas de la columna de la izquierda para formar palabras que contengan las letras «b» o «v». Con la sílaba sobrante, haz lo mismo en la columna de la derecha. Fíjate en el ejemplo.

NA	VI	GRE	PIA
BIS	RO	NIE	TO
A	SAR	A	BU
ÑE	TA	VI	RA
A	LIN	GÜE	BI
A	VIS	BO	LLAR
BI	VIA	RO	JE
BU	RRIR	A	A

vinagre

RA	NO	BA
BUS		TO
	NO	BO
BI	NO	
LO	BUE	
PE		RA
	LOR	CO
DAR	BOR	

rábano

10. Los siguientes grupos de palabras no tienen ninguna relación entre sí, sólo que se escriben con «b» o con «v». Tienes que escribir una oración con cada grupo de palabras. ¡A ver a quién se le ocurre la oración más disparatada!

→ viscosa - aborigen - robot

.....

→ vídeo - binóculo - rabia

.....

→ abordaje - vistazo - aburrimiento

.....

¡Diviértete con la «v»!

7. Tacha las sílabas de las palabras que corresponden a cada una de estas definiciones. Debes hacerlo en orden. Con las sílabas restantes descubrirás un mensaje muy interesante.

- | | |
|---|---|
| 1. Trabajar la tierra para que produzca frutos. | 6. Traer a la memoria o a la imaginación. |
| 2. Vía ancha con árboles a los lados. | 7. Daño, fallo o rotura de un aparato. |
| 3. Partición de un todo en varias partes. | 8. Introducir un clavo mediante golpes. |
| 4. Referido a un líquido, convertirse en vapor. | 9. Hacer pública una noticia o un suceso. |
| 5. Prevenir o impedir que suceda una acción. | 10. Fruto del avellano. |

CO	CUL	NO	TI	VAR	CER	LA	A	VE
OR	NI	TO	DA	GRA	FÍ	DI	VI	A
SIÓN	E	VA	TE	PER	PO	RAR	MI	E
TE	VI	TAR	ES	CRI	E	VO	BIR	CAR
A	CO	VE	RÍ	A	RREC	CLA	TA	VAR
DI	VUL	GAR	A	MEN	VE	LLA	TE	NA

1. cultivar
2.
3.
4.
5.
6.
7.
8.
9.
10.

Mensaje:

8. Completa estas palabras con «b» o «v». Ten en cuenta las normas aprendidas hasta ahora sobre estas graffías.

Me dedico a des... ar los documentos antiguos y ar chi... arlos en el sótano. La no... ela relataba las a... enturas del motor y se a... erió. En esta e... aluación y di... ulgó la noticia. La niña di... ertido. La di... ersidad de la ... ida animal es El a... ordaje al El ro... le El a... ordaje al arco del ... izconde fue un capítulo muy ár... ol muy ro... uesto. permanecía a... urrida sentada en con... ersó con los periodistas sorprende. El a... ogado el di... án. A... ordaron el tema del ro... imestral a... eriguaremos quién ha estudiado. de los na... los ingleses que na... egaban por los Mares del Sur.

¡Diviértete con la «v»!

8. Completa estas fichas con las palabras correspondientes a cada definición.

Horizontal:

baile de pasos sencillos.

PA

Vertical:

suelo, calzada.

Horizontal:

lugar donde se guarda pólvora.

POL

Vertical:

dulce que se come por Navidad.

Horizontal:

temporal, transitorio.

PRO

Vertical:

incitación, desafío, reto.

9. Busca en esta sopa de letras un sustantivo y un adjetivo derivados para cada uno de los verbos que se indican.

A	L	U	B	D	O	A	B	R	M	G	T	E	A
T	M	I	T	O	P	T	U	B	S	I	H	D	I
E	C	O	N	V	E	R	S	A	D	O	R	O	P
V	O	L	U	D	H	E	T	R	A	D	F	A	H
A	E	S	M	D	E	V	A	L	U	A	B	L	E
L	N	H	E	N	V	I	D	I	A	B	L	E	U
U	V	T	I	L	E	M	U	S	O	D	A	T	O
A	I	E	P	B	C	I	G	P	H	L	E	S	I
C	D	C	O	N	V	E	R	S	A	C	I	O	N
I	I	T	B	I	R	N	O	T	G	U	S	E	M
O	A	O	L	E	A	T	R	E	V	I	D	O	I
N	O	S	U	B	C	O	D	S	L	U	B	C	E

VERBO

SUSTANTIVO

ADJETIVO

envidiar

.....

.....

conversar

.....

.....

atrever

.....

.....

evaluar

.....

.....

10. Escribe las palabras correspondientes a estas definiciones.

- Ocupar un lugar por la fuerza.
- Del invierno.
- Creación de algo nuevo.

- Recipiente.
- Meter un arma en su vaina.
- Desear algo ajeno.

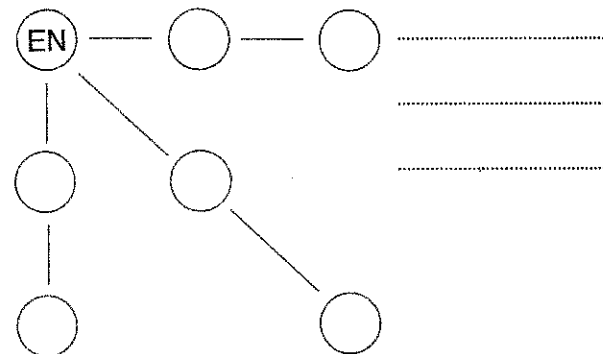
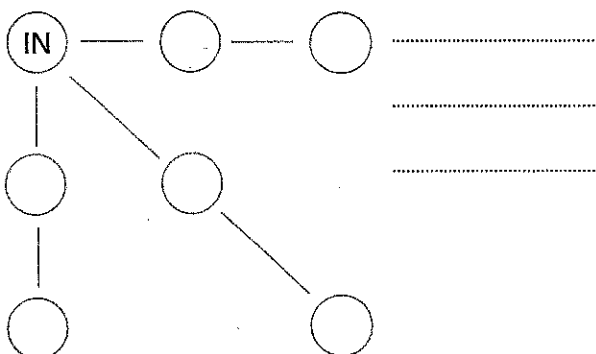

¡Diviértete con la «h»!

8. Completa el crucigrama con palabras que contengan «h».

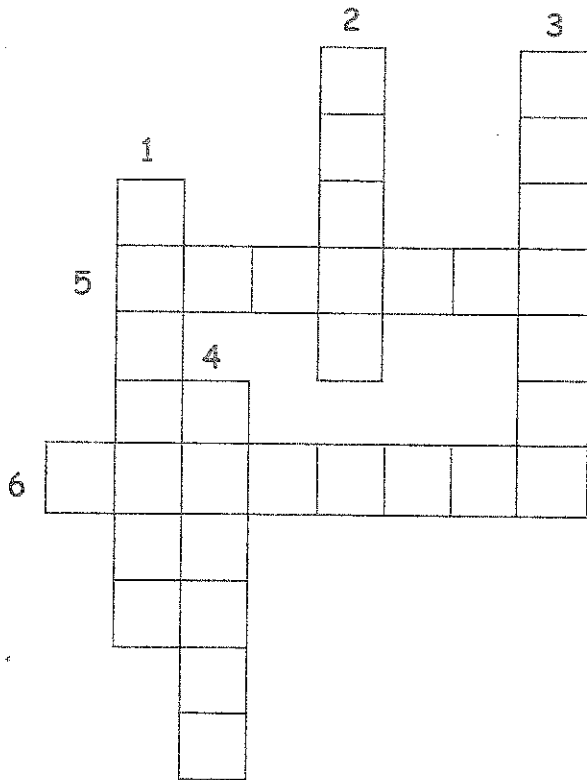

Verticales

1. Guardar, reservar.
2. Entrada del mar en la costa.
3. Joya, adorno.
4. Reconocer o premiar el mérito de una persona.

Horizontales

5. En un cinturón, pieza que sirve para unir sus extremos.
6. Negar, impedir, vetar.

9. Escribe el nombre de cada una de estas figuras. Puedes consultar una enciclopedia o tu libro de Matemáticas.

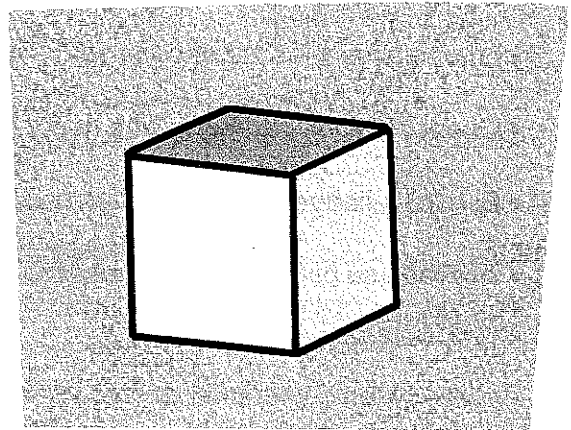
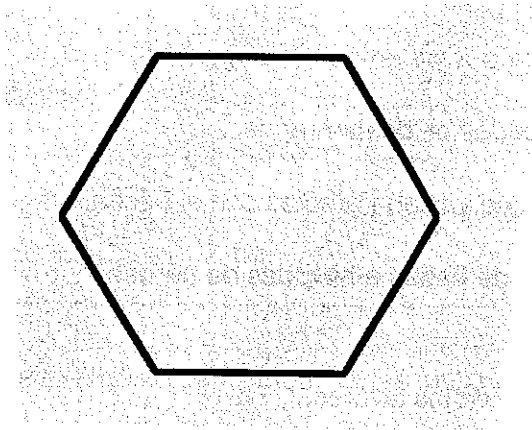

— ¿Qué prefijo se repite en las palabras anteriores?

— Escribe otras palabras que contengan este prefijo y explica sus significados.

¡Diviértete con la «c» y la «qu»!

9. Completa los vagones de este tren encadenando las palabras que te proponemos a partir de la última sílaba.

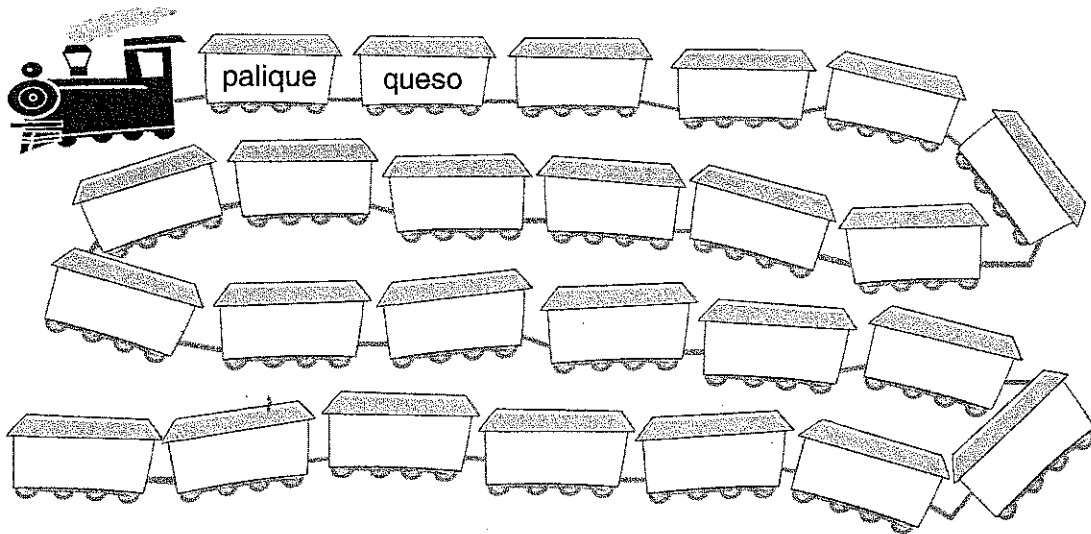

- | | | | | |
|--------------------|-------------|------------|------------------|-----------|
| palique | abanicar | socorro | locomotor | cálculo |
| raqueta | bocado | cóncavo | queso | malecón |
| vocal | carcoma | taco | quejica | terráqueo |
| roque | codazo | mosquitera | documento | cosmos |
| tocadiscos | arqueología | olisquear | cabo | zoquete |

10. Resuelve estas adivinanzas. Todas las respuestas son palabras que contienen las letras «c» o «qu».

A. Allá donde voy
estoy en mi casa,
salgo con la lluvia
despacio, que cansa.
¿Quién soy?

.....

B. Soy roja como un rubí
y llevo pintitas negras,
me encuentro en el jardín,
en las plantas o en la hierba.

.....

C. Chiquitín y danzarín,
pasa las noches rondando
con lanza y con cornetín.

.....

D. En el cielo brinco y vuelo.
Me encanta subir,
flotar y lucir mi pelo.

.....

E. A algunos les sabe mal,
a otros les sabe a beso,
blanco, azul, con o sin sal.

.....

F. Invita año tras año
a tus mejores amigos,
os coméis la rica tarta
y os lo pasáis divertido.

.....

¡Diviértete con la «j»!

9. Completa estas aspas con palabras que terminen en *-jean* y *-jero*.

1. Pasear por las calles sin dirección fija.
2. Referido a un líquido, formar burbujas.
3. Someter a chantaje.
4. Hacer fuerza para vencer una resistencia.

1. Juguete que produce ruido cuando se agita.
2. Persona que fabrica o repara relojes.
3. Guía de calles de una ciudad.
4. Que es de un país distinto al que se encuentra.

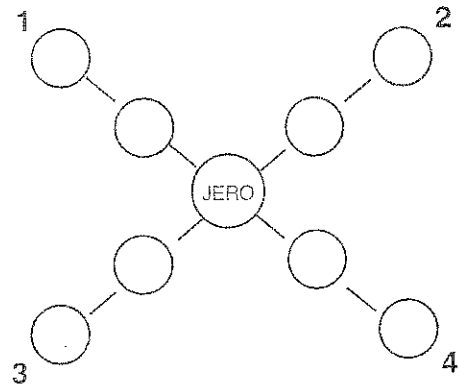
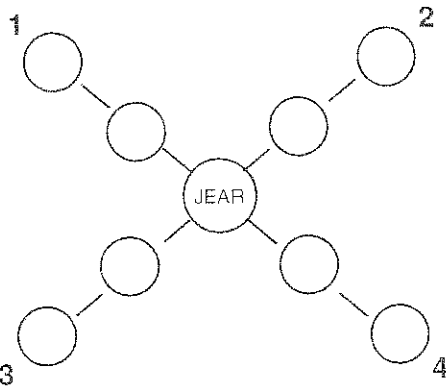

10. Forma palabras derivadas a partir de las primeras de cada columna. Consulta el diccionario.

C A J A

C A L L E

V I A J E

A J E

E J E

A J

A J E

E J E

A J

A J E

E J E

A J

11. Muévete por este tablero como lo haría un caballo de ajedrez para descubrir cinco palabras que contengan la letra «j». Hemos señalado con un número la casilla donde empieza cada una de ellas.

	TRAN		LA	
	CO		EX ₅	JE
JE	A ₃	JE	BRI ₂	PLO
		JEM	VIA ₄	NO
E ₁	RO	JE		

1.
2.
3.
4.
5.

¡Diviértete con la «ll»!

8. Completa este tablero de tres en raya con la sílaba que falta. Anota las palabras formadas.

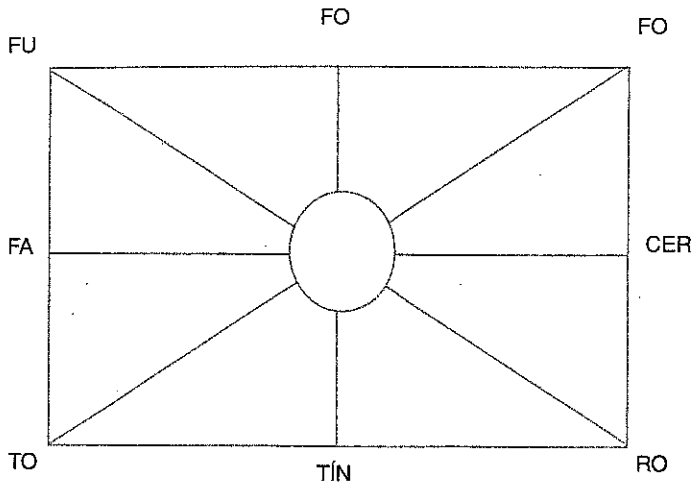

1.
2.
3.
4.

9. Completa las casillas con la palabra correspondiente a cada definición.

1. Conducto subterráneo para recoger el agua de lluvia.
2. Prenda de ropa interior masculina.
3. Habitación más alta de la casa inmediatamente después del tejado.
4. Aparato que sirve para moler.
5. Sustancia medicinal.
6. Pieza alargada y estrecha de una casa a la que dan las habitaciones.
7. Pieza en forma cilíndrica que sirve para sujetar algo.
8. Astuto, travieso.

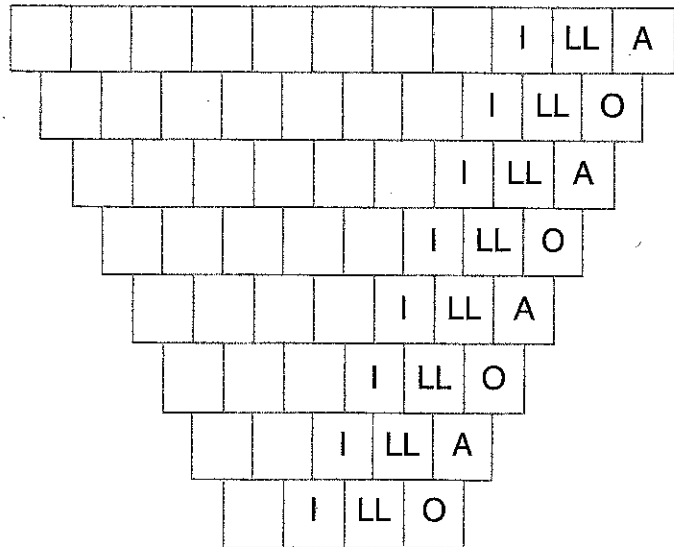

10. Cambia la grafía señalada en cada palabra y obtendrás nuevos términos.

LL E N A R

LL E V O

.....

.....

.....

.....

.....

.....

.....

.....



Ponte a prueba

1. Contesta a este breve cuestionario sobre tu manera de leer.

Preguntas	Sí	No
¿Necesitas pronunciar en voz alta lo que lees?		
¿Mueves los labios a pesar de leer en voz baja?		
¿Sigues las líneas del texto con los dedos?		
¿Tienes la necesidad de parar a cada momento?		
¿Continuamente tienes que volver a leer lo que ya has leído?		
¿Tienes dificultades para entender lo que lees?		

→ Si la mayoría de tus respuestas son afirmativas, no te preocupes. A lo largo de este cuaderno irás mejorando tus **habilidades lectoras**. ¡Ya lo verás!

2. Consigue un cronómetro y observa durante dos minutos estos nombres.

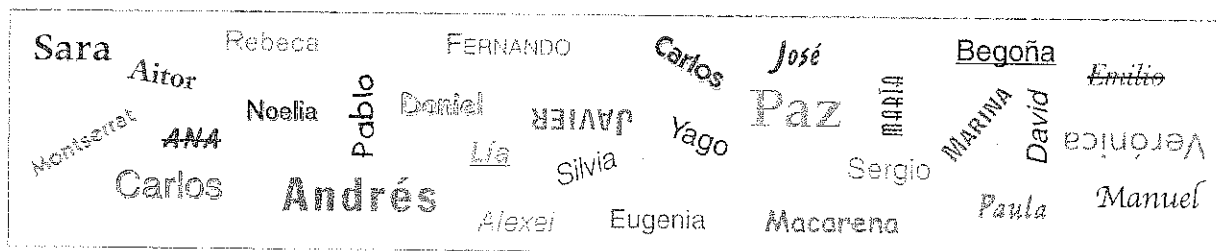

— Ahora tapa el recuadro anterior con un papel y pon a prueba tu memoria. Di cuáles de los siguientes nombres están en la lista anterior y cuáles no.

- | | | |
|----------------------------------|-----------------------------------|----------------------------------|
| <input type="checkbox"/> Marcela | <input type="checkbox"/> Paz | <input type="checkbox"/> Emilia |
| <input type="checkbox"/> Pablo | <input type="checkbox"/> Macarena | <input type="checkbox"/> Raúl |
| <input type="checkbox"/> Álex | <input type="checkbox"/> Daniel | <input type="checkbox"/> Marina |
| <input type="checkbox"/> José | <input type="checkbox"/> Mabel | <input type="checkbox"/> María |
| <input type="checkbox"/> Noelia | <input type="checkbox"/> Fermín | <input type="checkbox"/> Jacinto |
| <input type="checkbox"/> Aina | <input type="checkbox"/> Rebeca | <input type="checkbox"/> Aitor |
| <input type="checkbox"/> Carlos | <input type="checkbox"/> Javier | <input type="checkbox"/> Eugenia |

→ He tenido aciertos.

3. Tienes un minuto para leer este texto. Pasado este tiempo, marca la última palabra que has leído completa y responde a las preguntas que aparecen a continuación sin volver a leerlo.

Velocidad lectora

Nada más entrar en la casa, los recuerdos volvieron en tropel a la memoria	14
de Óscar. Reconoció al instante la escalera que conducía al piso superior,	26
con el pasamanos de madera que de pequeño usaba como tobogán. Y el	39
patio trasero, donde su abuelo le construyó una cabaña hecha con leños de	52
pino. Y la gran chimenea del salón, con sus salamandras de hierro forjado.	65
Y el corral, ahora vacío, donde había pasado tardes enteras persiguiendo a	77
las gallinas o contemplando cómo el gato cazaba ratones. Todo aquello le	89
devolvía a una época lejana y mejor, cuando todavía era un niño y el mundo	104
parecía un lugar lleno de maravillas y prodigios.	112
Óscar subió el equipaje al piso de arriba y eligió uno de los dormitorios que	127
daban al mar. Abrió la ventana, permitiendo que la habitación se llenara de	140
luz, y deshizo rápidamente el equipaje. Guardó sus ropas en un vetusto	152
armario de madera que olía débilmente a manzanas y a membrillo, y sus	165
libros sobre la mesilla de noche. Media hora más tarde se reunió con su	179
padre en la planta baja y se encaminaron hacia la única casa de comidas	193
que había en el pueblo. Era un trayecto muy corto, pero tardaron casi veinte	207
minutos en recorrerlo, ya que Carlos tuvo que detenerse a saludar a todas y	221
cada una de las personas con las que se iba encontrando por la calle.	235

César Mallorquín, *La fraternidad de Eihwaz*.

• ¿Para qué usaba Óscar el pasamanos de la escalera cuando era pequeño?

.....

• ¿Qué recuerdos le trae a Óscar la casa?

.....

• ¿Con quién se reúne Óscar?

.....

• ¿Por qué tardan en llegar al restaurante?

.....

En el solucionario aparecen camufladas las respuestas a estas preguntas. Corrígelas y anota tus aciertos. Cuenta también las palabras que has podido leer en un minuto. Los números que hay junto a cada línea te ayudarán a hacer el recuento.

→ En un minuto he leído palabras.

→ He respondido correctamente a preguntas.

Solucionario

Lo usaba como tobogán. / Buenos recuerdos de su infancia. / Con su padre. / Porque Carlos se para a saludar a la gente.

El texto que estás a punto de leer corresponde al primer capítulo, adaptado, de *Un cocodrilo bajo la cama* de Mariasun Landa. Esta escritora vasca ganó el Premio Nacional de Literatura Infantil y Juvenil 2003 con la versión en euskera de esta novela. El fragmento cuenta la gran sorpresa que se lleva Juan José (J. J.) al descubrir algo increíble bajo su cama.

Menuda sorpresa

¿Qué te sorprendería más encontrar debajo de tu cama: un monstruo, un ladrón o un cocodrilo? ¿Cómo crees que reaccionarías en cada caso?

J. J. se despertó aquella mañana a las siete. Como siempre. Se lavó y se afeitó. Como siempre. Tomó un zumo de naranja. Como siempre. Y luego empezó a vestirse. Generalmente se vestía con limpieza y *esmero*¹, sin olvidar dar un aire *sport* y desenfadado a su estilo, como correspondía a un joven administrativo de una entidad bancaria, sin grandes ambiciones, pero satisfecho de su trabajo. El calzado era el último detalle que añadía a su aspecto y que todas las mañanas le hacía repetir el mismo rito: ponerse a cuatro patas y buscar bajo la cama los zapatos que había lanzado allí la *vispera*², en un gesto cotidiano difícil de corregir. Eso no significa que no mimase aquel aspecto de su *atuendo*³. Al contrario, una vez localizados los zapatos bajo la cama, los limpiaba y daba brillo detenidamente. 5

Pero aquella mañana, cuando se agachó en busca de los zapatos, ocurrió algo raro e *inusitado*⁴: su mano se topó con algo duro, extremadamente áspero al tacto, algo tan rugoso como la corteza de un olivo... «¿Será una maleta?», pensó enseguida. E inmediatamente aquella posibilidad le pareció una tontería por la sencilla razón de que él no había dejado nunca ninguna maleta debajo de la cama. Vivía solo y no era cuestión de empezar a dudar de su memoria. Así que hizo lo que es normal en estos casos: miró debajo de la cama; así, sin más. 15

Y entonces lo vio. 20

Aquello era increíble. Levantó la cabeza como si le faltara el aire y miró a su alrededor como si quisiera comunicar a alguien algo terrible. Pero a su lado no había nadie. En su casa tampoco. Vivía solo y eso quería decir que en aquellos momentos no tenía a nadie con quien compartir aquel *estremecimiento*⁵, nadie a quien hacer mirar debajo de la cama y nadie detrás del cual esconderse... 25

Así que no tuvo más remedio que tragar saliva, volverse a poner de rodillas y mirar de nuevo, con la secreta esperanza de que todo fuera un sueño. Pero no. No era ningún sueño y tuvo que admitir *anonadado*⁶ que debajo de su cama estaba tranquilamente instalado un enorme cocodrilo. 30

¹**Esmero:** cuidado y atención en hacer bien las cosas.

²**Vispera:** la tarde del día anterior.

³**Atuendo:** vestido, apariencia.

⁴**Inusitado:** fuera de lo normal.

⁵**Estremecimiento:** temblor involuntario, normalmente causado por miedo o frío.

⁶**Anonadado:** muy sorprendido.

J. J. se incorporó un poco tambaleante. Se dirigió a la sala, puso un poco de música, miró por la ventana, contó una vez más los pisos del bloque de enfrente y volvió de prisa a mirar bajo la cama. No, no era un sueño: el cocodrilo seguía allí.

35 Se puso a cortarse las uñas, ordenó las facturas del gas, del agua, de la electricidad. Se peinó nuevamente y volvió ansioso a mirar debajo de la cama. No, no era una alucinación: el cocodrilo seguía allí. Y estaba claro que se alimentaba de sus zapatos, porque no quedaba rastro del que antes tenía entre sus dientes.

40 J. J. se sentó a *cavilar*⁷... «A ver, reflexionemos...», se dijo a sí mismo intentando serenarse, «un cocodrilo no es un animal propio de esta zona y de este clima. Vale. Lo cual quiere decir que ha venido de algún sitio. Luego, la cuestión consiste en saber su procedencia...». J. J. siguió reflexionando con una lógica implacable. ¿En qué lugar podía haber cocodrilos? En
45 ninguno. A no ser que... ¡claro! ¿Cómo no se le había ocurrido antes? ¡Aquel cocodrilo se había escapado de algún zoológico! Y se dirigió a coger el listín de teléfonos.

⁷Cavilar: pensar.

—¿Dígame?

—¿Es el parque de atracciones?

50 —Sí...

—Ustedes tienen ahí un zoológico, ¿no?

—¡Hombre! Algún animal sí que hay...

—¿Les falta a ustedes algún cocodrilo?

—¿Cómo dice?

55 —Sí. Que a ver si han notado que les falte algún cocodrilo...

Se hizo un silencio algo penoso. J. J. pensó que quizás debiera haber empleado otro tono, no tan directo.

60 —Pues mire usted, ahora que lo dice..., es algo probable. Porque aquí les damos fiesta los sábados y domingos y algunos se quedan por ahí de juerga.



Responde

1. Cada mañana, J. J....

- a. se levantaba tarde, se cortaba las uñas y ordenaba las facturas del agua, del gas y de la electricidad.
- b. se levantaba a las siete, se lavaba, se afeitaba y se tomaba un zumo de naranja.
- c. hacía cosas diferentes.

2. Para ir al trabajo, J. J. se vestía...

- a. con limpieza y esmero pero con un aire informal.
- b. no se preocupaba por su ropa y se vestía con lo primero que encontraba en el armario.
- c. con traje y corbata, porque trabajaba en un banco.

3. Cada tarde, cuando J. J. se quitaba los zapatos...

- a. los dejaba ordenados en un rincón.
- b. los tiraba debajo de la cama.
- c. los colocaba al lado de la cama.

4. Cuando aquella mañana J. J. metió la mano bajo la cama para coger sus zapatos...

- a. los encontró rotos.
- b. algo le mordió la mano.
- c. tocó algo extraño bajo la cama.

5. Al ver el cocodrilo, J. J....

- a. intentó distraerse con otras actividades y volvió a mirar bajo la cama por si era un sueño o una alucinación.
- b. no hizo ningún caso y continuó con sus tareas sin darle importancia.
- c. se metió debajo de la cama.

6. El cocodrilo comía...

- a. facturas de gas, agua y electricidad.
- b. maletas.
- c. los zapatos de J. J.

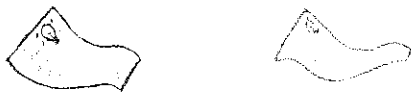

7. ¿Crees que J. J. reaccionó...

- a. de forma impulsiva, sin pensar?
- b. razonando y actuando después?
- c. se quedó parado sin saber qué hacer?

8. ¿Crees que la persona que habló con J. J. por teléfono...

- a. habló con él seriamente?
- b. se preocupó por el problema de J. J.?
- c. pensó que J. J. le estaba gastando una broma y contestó con ironía?



Solucionario

1.b/2.a/3.b/4.c/5.a/6.c/7.b/8.c

Comprende

1. Escoge el término que mejor sustituya a la palabra destacada en cada oración.

- J. J. estaba **satisfecho** de su trabajo.

contento con

aprovechándose de

enfadado con

- Su mano se **topó** con algo duro.

se movió

se hizo daño

se tropezó

- J. J. se incorporó un poco **tambaleante**.

dolorido

vacilante

cansado

- La cuestión consiste en saber su **procedencia**.

comportamiento

origen

alimentación

2. Numera estas acciones de J. J. según el orden en el que aparecen en la lectura.

- Llamó por teléfono.
- Miró debajo de la cama por primera vez.
- Desayunó.
- Puso un poco de música.
- Se puso a pensar de dónde había podido salir el cocodrilo.
- Su mano topó con algo duro.

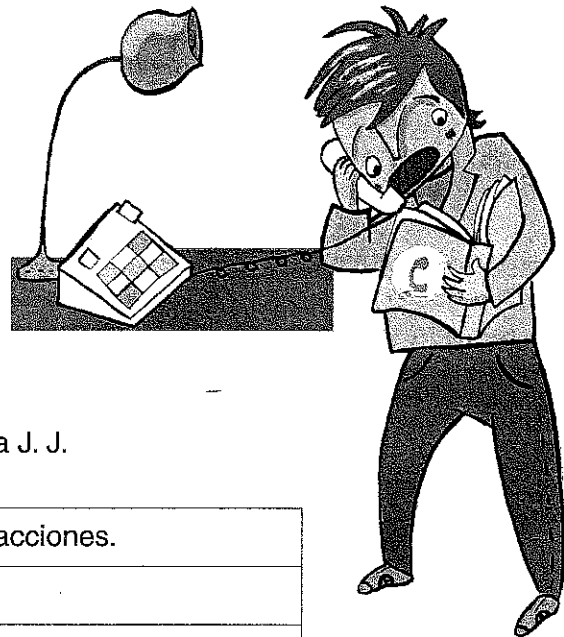

3. Di si son ciertas o no estas oraciones referidas a J. J.

Sí	No	Repetía cada mañana las mismas acciones.
Sí	No	Cuidaba el estado de sus zapatos.
Sí	No	Siempre dejaba las maletas bajo la cama.
Sí	No	Estaba solo en casa cuando se encontró con el cocodrilo.

4. Escribe, a continuación, tres adjetivos que encuentres en el texto y que se relacionen con el sentido del tacto.

.....

5. Juega a ponerte en la piel de J. J. Lo último que sabemos es que llama por teléfono. ¿Crees que conseguirá que le crean? Escribe en tu cuaderno cómo imaginas que continuará la conversación telefónica, e inventa un posible final para esta historia.



Lectoentrénate

1. Lee cada una de estas líneas de texto, fijando la vista en el asterisco y sin mover los ojos horizontalmente.

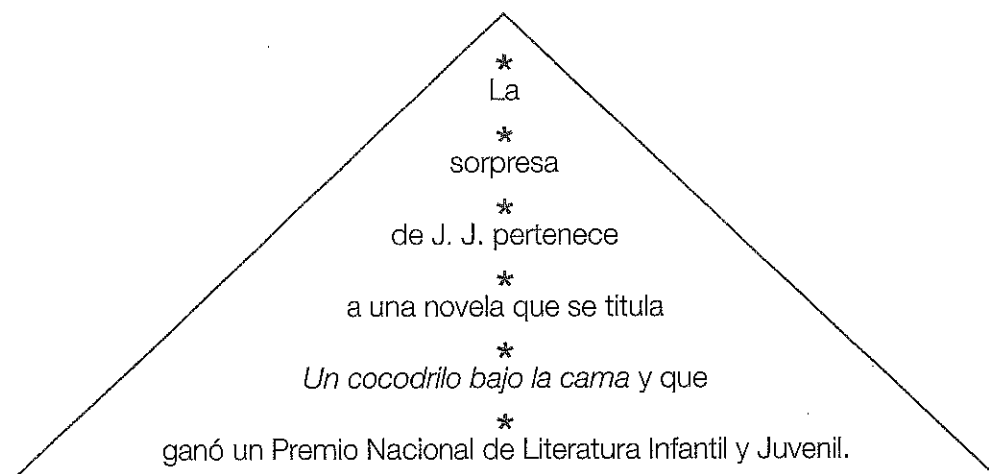

— Di hasta qué línea has sido capaz de leer sin mover los ojos horizontalmente.

→ Al leer, los ojos dan saltos fijándose en determinados puntos. La cantidad de palabras que abarca la vista en cada uno de estos saltos se denomina **campo visual**.

2. Lee horizontalmente este texto tal como indican las flechas. Fija tu mirada en las tres zonas que marcan los asteriscos y recuerda que no debes mover la cabeza.

*		*		*
Tenía, efectivamente, maleta que J. J. había Una maleta grande donde que le acompañó de encontrar, por fin, aquel sí tranquilo. Bueno, hasta parsimonioso debajo de cuerpo lleno de costras una especie de coraza	→	el tamaño de una maleta. traído la primera vez cabían todas sus pensión en pensión, de pisito donde vivía, el momento al menos, su misma cama. endurecidas, escamas de color gris verdusco	→	Por lo menos de la gran que vino a la ciudad. pertenencias, una maleta patrona a patrona, hasta no demasiado feliz pero hasta ver aquel cocodrilo Aquel reptil tenía el enormes petrificadas, y una alargada boca...

→ Actividades como ésta te ayudan a ampliar tu **campo visual** y, por tanto, a leer más rápido.

3. Cuenta mentalmente las veces que se repite la palabra «trozo» en esta serie de palabras.

tres, trece, trozo, terciopelo, terció, trozo, tronco, corzo, brazo, torso, trozo, brezo, potro, tropel, trepar, trincar, trozo, trébol, tuerca, trozo, trozo, trasto, trazo, trizas, treta, trozo, tren, tronchar, trufa, trozo, cuatro, traca, truco, treinta, pieza, pedazo, trozo, zorro

— Se repite veces.

4. Completa este texto con las palabras que tienes al lado.

Los primeros que fueron a casa de Julieta llegaron atraídos por el dulce y tibio olor a que salía de aquella vieja pero señorial mansión. Esta casa era el único bien que le dejaron a Julieta sus padres al

Aquellos ratones pioneros estaban muy, y habían pasado muchas calamidades en su corta vida. Así que el olorcillo a galleta, los restos de queso y las migajas de tierno les parecieron manjares exquisitos. Llenos de esperanza, se instalaron en un agujero de la amplia de Julieta. Enseguida se dieron cuenta de que su había sido acertada. Julieta se cuidaba la mar de requetebién, se preparaba con mucho mimo las y, además de ser una sibarita, era tremendamente

Mariasun Landa, *Julieta, Romeo y los ratones.*

- GOLOSA
- PAN
- TARTA
- RATONES
- DECISIÓN
- HAMBRIENTOS
- COMIDAS
- COCINA
- MORIR

5. Ordena las palabras, según el orden que marcan los números. Descubrirás otro fragmento adaptado de *Un cocodrilo bajo la cama.*

sobre ₁₇	uno ₄	inmóvil ₂₈	zapatos ₇	a ₃₈	se ₃₃
suelo ₂₁	El ₃₁	Aplastado ₁₆	que ₂₅	contempló ₃	tragarse ₃₉
algo ₂₇	bien ₈	zapato ₄₂	una ₁₁	su ₄₀	segundo ₄₁
dormido ₃₅	J. J. ₂	de ₁₃	cocodrilo ₃₂	hilera ₁₂	de ₅
del ₂₀	el ₁₈	empezaba ₃₇	afilados ₁₄	sus ₆	hubiera ₂₃
se ₂₂	había ₃₄	paralizado ₃₀	Y ₁	dientes ₁₅	atrapado ₉
dicho ₂₄	por ₁₀	era ₂₆	mortalmente ₂₉	mientras ₃₆	parqué ₁₉

6. Observa durante un minuto estas palabras.

URRACA

ÁGUILA
cotorra
b
ganso
cigüeña
HALCÓN
canario
jilguero

pato
h
cisne
loro
paloma
lechuga
saviota
cuervo

GOLONDRINA
oro
periquito

— Tapa el recuadro con un papel y escribe todas las palabras que recuerdes.

.....

.....

— Comprueba y corrige tu respuesta.

La ciudad de las bestias es la primera parte de una exitosa trilogía de aventuras escrita por Isabel Allende, una escritora chilena que sabe mezclar con eficacia realidad y fantasía. Dos de los principales personajes de esta aventura son Alexander Cold y Kate Cold. El fragmento que vas a leer forma parte de la introducción de la obra y narra el encuentro de ambos personajes.

Una abuela distinta

¿Qué relación crees que existe entre Alexander Cold y Kate Cold?

Había pasado la medianoche y empezaba a nevar cuando el muchacho llegó a la calle de su abuela. El barrio le pareció *decrépito*¹, sucio y feo, no había un árbol por ninguna parte y desde hacía un buen rato no se veía gente. Pensó que sólo un desesperado como él podía andar a esa hora por las peligrosas calles de Nueva York, sólo se había librado de ser víctima de un atraco porque ningún bandido tenía ánimo para salir con ese frío. El edificio era una torre gris en medio de muchas otras torres idénticas, rodeada de rejas de seguridad. Tocó el timbre y de inmediato la voz ronca y áspera de Kate Cold preguntó quién se atrevía a molestar a esa hora de la noche. Alex adivinó que ella lo estaba esperando, aunque por supuesto jamás lo admitiría. Estaba helado hasta los huesos y nunca en su vida había necesitado tanto echarse en los brazos de alguien, pero cuando por fin se abrió la puerta del ascensor en el piso once y se encontró ante su abuela, estaba determinado a no permitir que ella lo viera *flaquear*².

—Hola, abuela —saludó lo más claramente que pudo, dado lo mucho que *le castañeaban*³ los dientes.

—¡Te he dicho que no me llames abuela! —lo *increpó*⁴ ella.

—Hola, Kate.

—Llegas bastante tarde, Alexander.

—¿No quedamos en que me ibas a recoger en el aeropuerto? —replicó él procurando que no le saltaran las lágrimas.

—No quedamos en nada. Si no eres capaz de llegar del aeropuerto a mi casa, menos serás capaz de ir conmigo a la selva —dijo Kate Cold—. Quítate la chaqueta y las botas, voy a darte una taza de chocolate y a prepararte un baño caliente, pero conste que lo hago sólo para evitarme una pulmonía. Tienes que estar sano para el viaje. No esperes que te mime en el futuro, ¿entendido?

El pequeño apartamento de Kate Cold era oscuro, atiborrado y caótico. Dos de las ventanas —con vidrios *inmundos*⁵— daban a un patio de luz y la tercera a un muro de ladrillo con una escalera de incendio. Vio maletas, mochilas, bultos y cajas tirados por los rincones, libros y periódicos y revistas amontonados sobre las mesas. Había un par de cráneos humanos traídos del

¹**Decrépito:** muy viejo, decadente.

²**Flaquear:** mostrar debilidad.

³**Le castañeaban:** le sonaban los dientes, dando los de una mandíbula contra los de la otra.

⁴**Increpó:** reprendió con dureza y severidad.

⁵**Inmundos:** sucios y asquerosos.

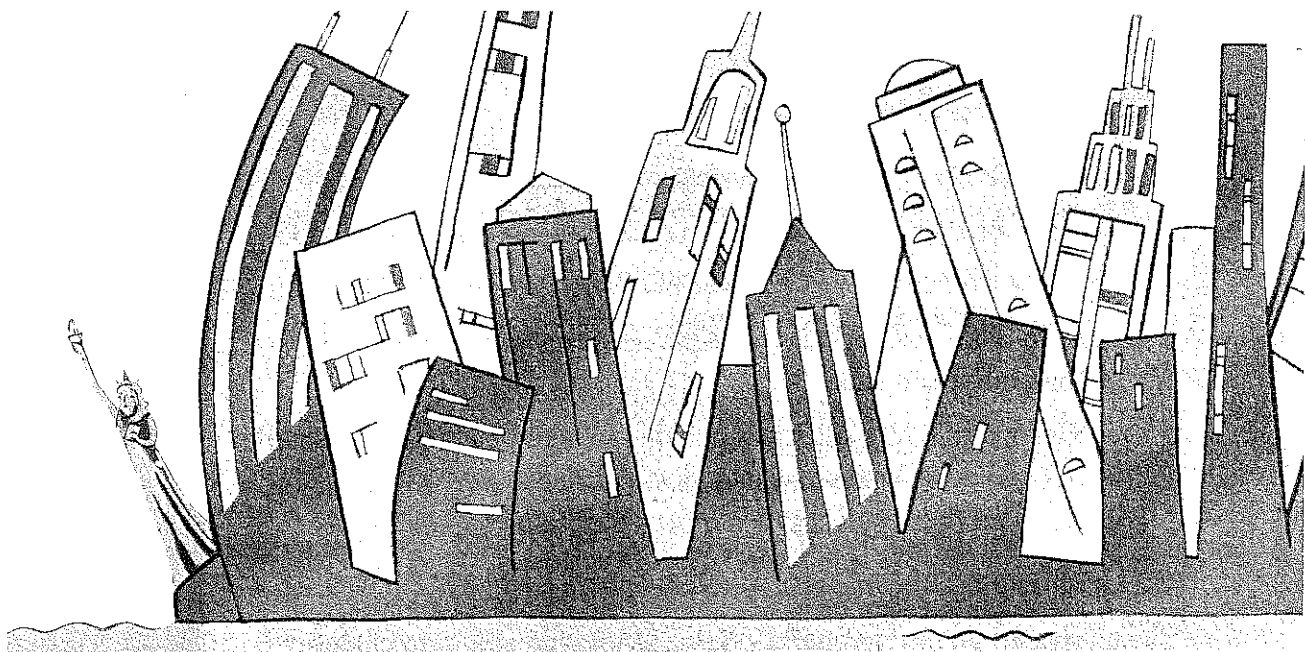

Tíbet, arcos y flechas de los pigmeos de África, cántaros funerarios del desierto de Atacama, escarabajos petrificados de Egipto y mil objetos más. Una
35 larga piel de culebra se extendía a lo largo de toda una pared. Había pertenecido a la famosa pitón que se tragó la cámara fotográfica en Malasia.

Hasta entonces Alex no había visto a su abuela en su ambiente y debió admitir que ahora, al verla rodeada de sus cosas, resultaba mucho más interesante. Kate Cold tenía sesenta y cuatro años, era flaca y musculosa, pura
40 fibra y piel curtida por la *intemperie*⁶; sus ojos azules, que habían visto mucho mundo, eran agudos como puñales. El cabello gris, que ella misma se cortaba a tijeretazos sin mirarse al espejo, se paraba en todas direcciones, como si jamás se lo hubiera peinado. *Se jactaba*⁷ de sus dientes, grandes y fuertes, capaces de partir nueces y destapar botellas; también
45 estaba orgullosa de no haberse *quebrado*⁸ nunca un hueso, no haber consultado jamás a un médico y haber sobrevivido desde a ataques de malaria hasta picaduras de escorpión. Invierno y verano se vestía con los mismos pantalones bolsudos y un chaleco sin mangas, con bolsillos por todos lados, donde llevaba lo indispensable para sobrevivir en caso de cataclismo. En
50 algunas ocasiones, cuando era necesario vestirse elegante, se quitaba el chaleco y se ponía un collar de colmillos de oso, regalo de un jefe apache.

Lisa, la madre de Alex, tenía terror de Kate, pero los niños esperaban sus visitas con ansia. Esa abuela *estrafalaria*⁹, protagonista de increíbles aventuras, les traía noticias de lugares tan exóticos que costaba imaginarlos. Los
55 tres nietos coleccionaban sus relatos de viajes, que aparecían en diversas revistas y periódicos, y las tarjetas postales y fotografías que ella les enviaba desde los cuatro puntos cardinales. Aunque a veces les daba vergüenza presentarla a sus amigos, en el fondo se sentían orgullosos de que un miembro de su familia fuera casi *una celebridad*¹⁰.

60 Media hora más tarde, Alex había entrado en calor con el baño y estaba envuelto en una bata, con calcetines de lana, devorando albóndigas de carne con puré de patatas, una de las pocas cosas que él comía con agrado y lo único que Kate sabía cocinar.

—Son las sobras de ayer —dijo ella, pero Alex calculó que lo había prepara-
65 do especialmente para él.

⁶**Intemperie:** cielo abierto, sin techo o resguardo.

⁷**Se jactaba:** presumía.

⁸**Quebrado:** roto.

⁹**Estrafalaria:** rara, excéntrica.

¹⁰**Una celebridad:** famosa.

1. Alexander Cold llega a casa de su abuela...
 - a. después de haberlo pasado un poco mal, asustado y cansado.
 - b. en perfecto estado, lleno de energía.
 - c. muy enfadado: odia a su abuela.
2. ¿Crees que Kate Cold...
 - a. no soporta a su nieto, pero no tiene más remedio que aguantarlo?
 - b. aunque por fuera lo disimule, quiere a Alexander?
 - c. mimra en exceso al chico, le otorga todos sus caprichos?
3. La abuela de Alexander...
 - a. vive en un piso pequeño y desordenado de una gran ciudad.
 - b. habita en una choza en medio de la selva.
 - c. reside en una casa demasiado grande para ella sola.
4. La vivienda de su abuela, a Alexander...
 - a. le causa escalofríos, no le gusta nada.
 - b. le hace sentirse como en su casa.
 - c. le sorprende, le atrae, más bien le gusta.
5. ¿Dirías que Kate Cold ha recorrido medio mundo debido a...
 - a. su trabajo de periodista y su espíritu aventurero?
 - b. su dinero, que le ha permitido costearse grandes y lujosos viajes?
 - c. los grandes negocios de su marido, directivo de una multinacional?
6. Alexander ha acudido a encontrarse con Kate para...
 - a. cuidar del precario estado de salud de su abuela.
 - b. empezar la carrera de Antropología en la ciudad.
 - c. emprender un viaje a la selva.
7. El protagonista, Alexander...
 - a. se ha quedado huérfano y no tiene hermanos.
 - b. tiene una única hermana bastante mayor que él.
 - c. tiene varios hermanos.
8. ¿Estarías de acuerdo con este resumen de la estructura del texto?
 - a. Diálogo introductorio + descripción del lugar + descripción de Kate.
 - b. Diálogo introductorio + descripción de Kate + descripción del lugar.
 - c. Descripción de Kate + descripción del lugar + diálogo final.
9. Si fueras Alexander, ¿a ti te parecería el mejor regalo para Kate...
 - a. unos prismáticos y un GPS?
 - b. un delantal y un libro de recetas?
 - c. un diccionario y una pluma estilográfica?

Solucionario

1. a/2/b/3/a/4/c/5/a/6/c/7/c/8/a/9.a



Comprende

UNA ABUELA DISTINTA

1. Te proponemos seis subtítulos para la lectura. Decide en qué orden deben aparecer y numera las casillas. Después, coloca ese número en el punto de la lectura donde introducirías cada subtítulo.

- ¡Vaya recibimiento!
 Menos dura de lo que parece.
 Lo que opina la familia.
 En plena forma.
 Pasándolo mal en Nueva York.
 Un piso como un museo.

2. La abuela de Alexander no se parece en nada a la típica abuelita. Completa la siguiente tabla a partir de la descripción de la lectura.

Una abuelita tradicional		Kate Cold
	complexión	
	piel	
	ojos	
	dientes	
	cabello	

3. Pon en marcha tu imaginación y completa esta ficha sobre Kate Cold en tu cuaderno.

Edad real y edad que le gustaría tener:
Una virtud y un defecto:
Posibles objetivos en la vida:
Objetos que no faltarán en sus bolsillos:
Un lugar de tu ciudad al que la llevarías:
Algo que no hace nunca:

4. Algunos de los objetos que se amontonan en el piso de Kate llaman especialmente la atención de Alexander. Sitúalos en el mapa según cuál sea su lugar de origen.

Había un par de cráneos humanos traídos del Tíbet, arcos y flechas de los pigmeos de África, cántaros funerarios del desierto de Atacama, escarabajos petrificados de Egipto y mil objetos más. Una larga piel de culebra que había pertenecido a la famosa pitón que se tragó la cámara fotográfica en Malasia.

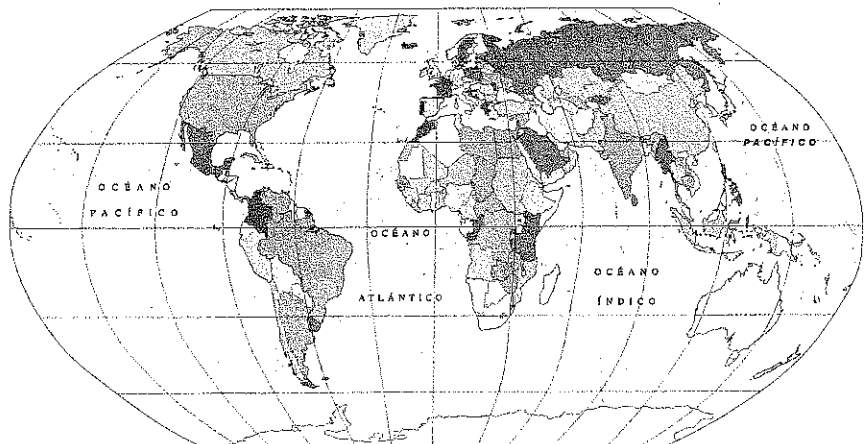

5. Completa la lista con cinco objetos exóticos más e indica cuál sería su procedencia geográfica.

Lectoentrénate

1. Lee este texto intentando leer cada vez más palabras con un solo golpe de vista y sin mover los ojos horizontalmente.

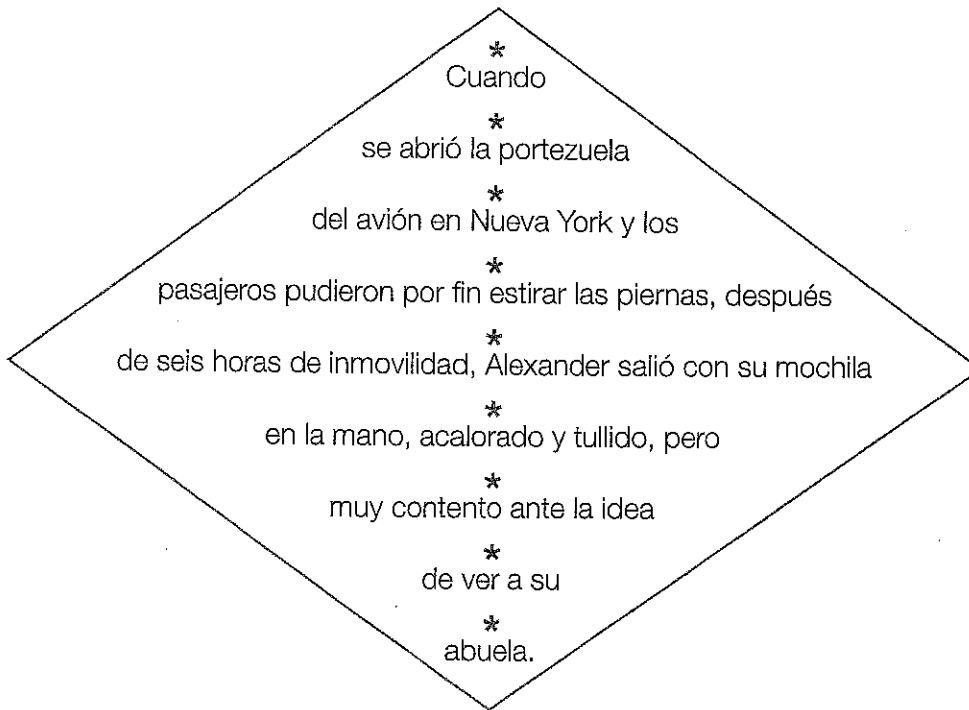

— ¿Cuántas palabras has sido capaz de leer con un solo golpe de vista?

→ Actividades como ésta te ayudan a **aumentar tu campo visual**.

2. Intenta leer este texto lo más rápido que puedas.

Apenas desembocó del largo *pasillo* en la sala, vio a Kate Cold. No había cambiado: los mismos *narrae* disparados, los mismos lentes rotos sujetos con cinta adhesiva, el mismo chaleco de mil *bolillos*, todos llenos de cosas, los mismos *mantalones* bolsudos hasta las *rodillas*, que revelaban sus *piernas* delgadas y musculosas, con la piel partida como corteza de *árbol*. Lo único inesperado resultó ser su expresión, que habitualmente era de furia concentrada y esta vez parecía alegre.

Isabel Allende, *El Reino del Dragón de Oro*

→ Como has podido comprobar, lo que caracteriza a una palabra escrita son los **rasgos superiores** de las **letras**. Por tanto, podemos leer más rápido concentrando los ojos en la parte superior de las palabras.

3. A partir de las letras de esta palabra forma otras que contengan como mínimo cuatro letras.

HABITUALMENTE: *mente*,

.....

4. Coloca cada palabra en su lugar correspondiente. Para ello tienes que contar el número de cuadritos y el de letras y comprobar que todo coincida.

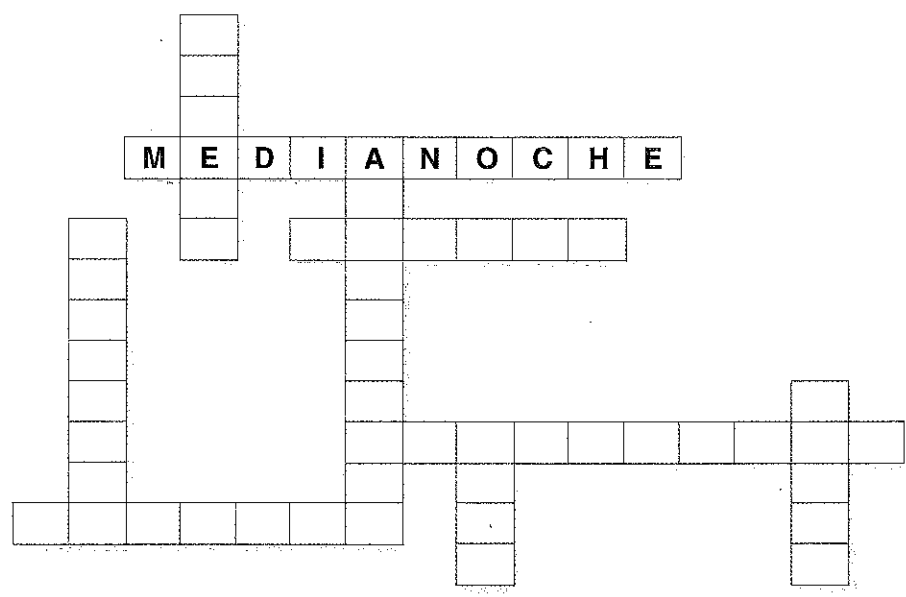

- ✓ MEDIANOCHE
- ATIBORRADO
- ALBÓNDIGAS
- CHAQUETA
- CAÓTICO
- ABUELA
- PIGMEO
- CARNE
- BATA

5. Completa el texto escogiendo una de las dos opciones posibles en cada caso.

El (1) en el que viajaba Alexander Cold aterrizó en Nueva York a las (2) cuarenta y cinco de la tarde. A esa hora aún no había disminuido el calor de aquel (3) de junio. El muchacho recordaba con buen humor su primer viaje solo a esa (4), cuando una chica de aspecto inofensivo le (5) todas sus posesiones apenas salió del aeropuerto. ¿Cómo se (6)? ¡Morgana! Era un nombre de hechicera medieval. Le parecía que habían transcurrido (7) desde entonces, aunque en verdad sólo habían transcurrido..... (8) meses. Se sentía como otra (9): había crecido, tenía más seguridad en sí mismo y no había vuelto a sufrir ataques de rabia o desesperación.

Isabel Allende, *El Reino del Dragón de Oro*.

- 1. BARCO/ AVIÓN
- 2. CINCO/HORAS
- 3. VERANO/DÍA
- 4. ÉPOCA/CIUDAD
- 5. CANTÓ/ROBÓ
- 6. LLAMABA/IBA
- 7. KILÓMETROS/AÑOS
- 8. AÑOS/SEIS
- 9. PERSONA/VIDA

6. Lee con atención estas palabras. Después, tápalas y completa el texto inferior con las palabras que recuerdes.



El viaje que recuerdo con más cariño fue hace un año, en el mes de Cogimos el y volamos hasta en Inglaterra. Allí nos alojamos en un porque es más barato que un Visitamos toda la: el Big Ben, el mercado de Portobello, los museos, los Estuvimos allí durante un, y después volvimos a casa. Desde entonces mi ha mejorado mucho. El próximo año viajaré a, Francia, a ver si aprendo

