

**LENGUA Y LITERATURA CASTELLANA 2**

**4ºB**

**Curso 2013-2014**



Julia, Andrés, Teresa, Carmen y David son un grupo de jóvenes de dieciséis años. Todos ellos viven en Sabadell menos Andrés, que vive en Sant Cugat. Este sábado, han pensado ir a Barcelona a visitar el Aquàrium. Para ello, deben organizar muy bien esta visita buscando información sobre dónde está, cómo ir, qué se puede hacer allí, etc. Ayúdalos a planificar esta salida, realizando las actividades que aparecen a continuación.



## ¿Qué es el Aquàrium?

### El Aquàrium de Barcelona

El Aquàrium de Barcelona es un centro marino que se encuentra en el Moll d'Espanya del Port Vell, junto al mar, y que está formado por un conjunto de 35 acuarios, 11.000 ejemplares de 450 especies diferentes, un túnel submarino de 80 metros, seis millones de litros de agua y un inmenso Oceanario, único en Europa, que ya han visitado más de catorce millones de personas.

El conjunto de las exposiciones que lo constituyen está formado, básicamente, por un recorrido por 21 acuarios que muestran las maravillas

de las diferentes comunidades marinas del mar Mediterráneo (entre los cuales está el inmenso Oceanario) y de los coloridos mares tropicales.

### Acuarios mediterráneos

El Aquàrium de Barcelona es el más importante del mundo en temática mediterránea. Para poder conocerlo sin tener que mojaros os proponemos hacer una inmersión, cada vez a mayor profundidad, a través de 14 acuarios representativos de las distintas comunidades mediterráneas. También encontraremos el fabuloso Oceanario.

### El Oceanario

El espectacular Oceanario, único en Europa, es el acuario más grande y con mayor número de especies del Aquàrium de Barcelona. Con 36 metros de diámetro y 5 de profundidad, contiene 4.500 m<sup>3</sup> de agua. Se encuentran especies tan diversas como doradas, morenas, peces luna, rayas y dos clases de tiburones: el tiburón toro (*Carcharias taurus*) y el jaquetón de Milberto (*Carcharhinus plumbeus*), las auténticas estrellas del Aquàrium.

El paseo por el Oceanario resulta espectacular. Un túnel transparente de más de 80 m de longitud lo atraviesa por debajo y permite al visitante recorrerlo con la misma sensación que tendría si estuviera por el fondo marino.

### Acuarios tropicales

Un mundo fascinante de colores se nos abre bajo el mar. Son los arrecifes de coral, creaciones arquitectónicas singulares y de espectacular belleza, edificadas por pequeños invertebrados coloniales, los corales. Para poder viajar por los mares tropicales sin tener que coger un avión, en el Aquàrium de Barcelona tenemos 7 acuarios que representan estos mares con sus especies más características.

Extraído del web [aquariumbcn](http://aquariumbcn.com) (adaptación)

**1** Contesta a las siguientes preguntas:

a) ¿Dónde se encuentra situado el Aquàrium?

\_\_\_\_\_

b) ¿Qué número de peces podemos observar? ¿De cuántas especies distintas?

\_\_\_\_\_

\_\_\_\_\_

c) ¿Cuáles son los dos tipos de acuarios que podremos visitar?

\_\_\_\_\_

d) ¿Qué es el Oceanario?

\_\_\_\_\_

\_\_\_\_\_

\_\_\_\_\_

e) ¿Por qué resulta espectacular su visita?

\_\_\_\_\_

\_\_\_\_\_

f) ¿Qué especie de peces constituye la estrella de esta visita?

\_\_\_\_\_

g) ¿Cuántos acuarios hay dedicados a los mares tropicales?

\_\_\_\_\_

h) ¿Dónde deberemos ir si queremos ver peces luna?

\_\_\_\_\_

i) ¿En qué acuario podremos ver corales?

\_\_\_\_\_

j) ¿Cuál de estos lugares es para ti más interesante? ¿Por qué?

\_\_\_\_\_

\_\_\_\_\_

\_\_\_\_\_

\_\_\_\_\_

¿Cómo ir a Barcelona?

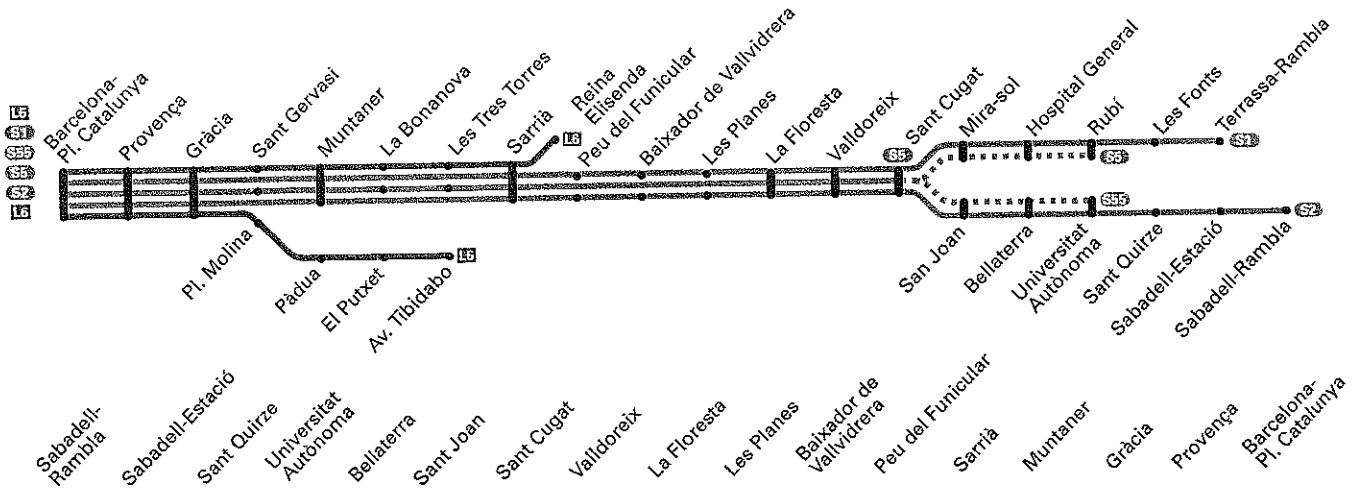

**S** Sábados de 7.27h a 8.34h y festivos, viglias de festivos

7.27	7.28	7.31	7.35	7.38	7.40	7.43	7.45	7.48	7.51	7.52	7.55	7.58	8.01	8.03	8.05	8.08
7.52	7.53	7.56	8.00	8.03	8.05	8.08	8.10	8.13	8.16	8.17	8.20	8.23	8.26	8.28	8.30	8.33
8.14	8.15	8.18	8.22	8.25	8.27	8.30	8.32	8.35	8.38	8.39	8.42	8.45	8.48	8.50	8.52	8.55
8.34	8.35	8.38	8.42	8.45	8.47	8.50	8.52	8.55	8.58	8.59	9.02	9.05	9.08	9.10	9.12	9.15

**S** De 8.54h a 20.54h, cada hora a los minutos

14	15	18	22	25	27	30	32	35	38	39	42	45	48	50	52	55
34	35	38	42	45	47	50	52	55	58	59	02	05	08	10	12	15
54	55	58	02	05	07	10	12	15	18	19	22	25	28	30	32	35

2 Fíjate en el esquema de la línea y en la tabla de horarios, y responde a las preguntas:

- a) ¿Qué línea deberán coger el grupo de jóvenes para ir a Barcelona? \_\_\_\_\_
- b) ¿Cuántas paradas hay entre el punto de origen y el de llegada? \_\_\_\_\_
- c) ¿En qué paradas no se detiene el tren los sábados? \_\_\_\_\_  
\_\_\_\_\_
- d) ¿A qué hora deberán coger el tren en Sabadell-Rambla para llegar a Plaza Catalunya a las 9.10? \_\_\_\_\_  
\_\_\_\_\_
- e) ¿Qué tren les permitiría llegar a Plaza Catalunya a las 9.55? \_\_\_\_\_
- f) ¿A qué hora deberá estar Andrés en la estación de Sant Cugat en cada uno de los casos anteriores? \_\_\_\_\_  
\_\_\_\_\_
- g) ¿Qué otras líneas puede coger Andrés para llegar a Plaza Catalunya? \_\_\_\_\_  
\_\_\_\_\_

## ¿Cómo llegar al Aquàrium?

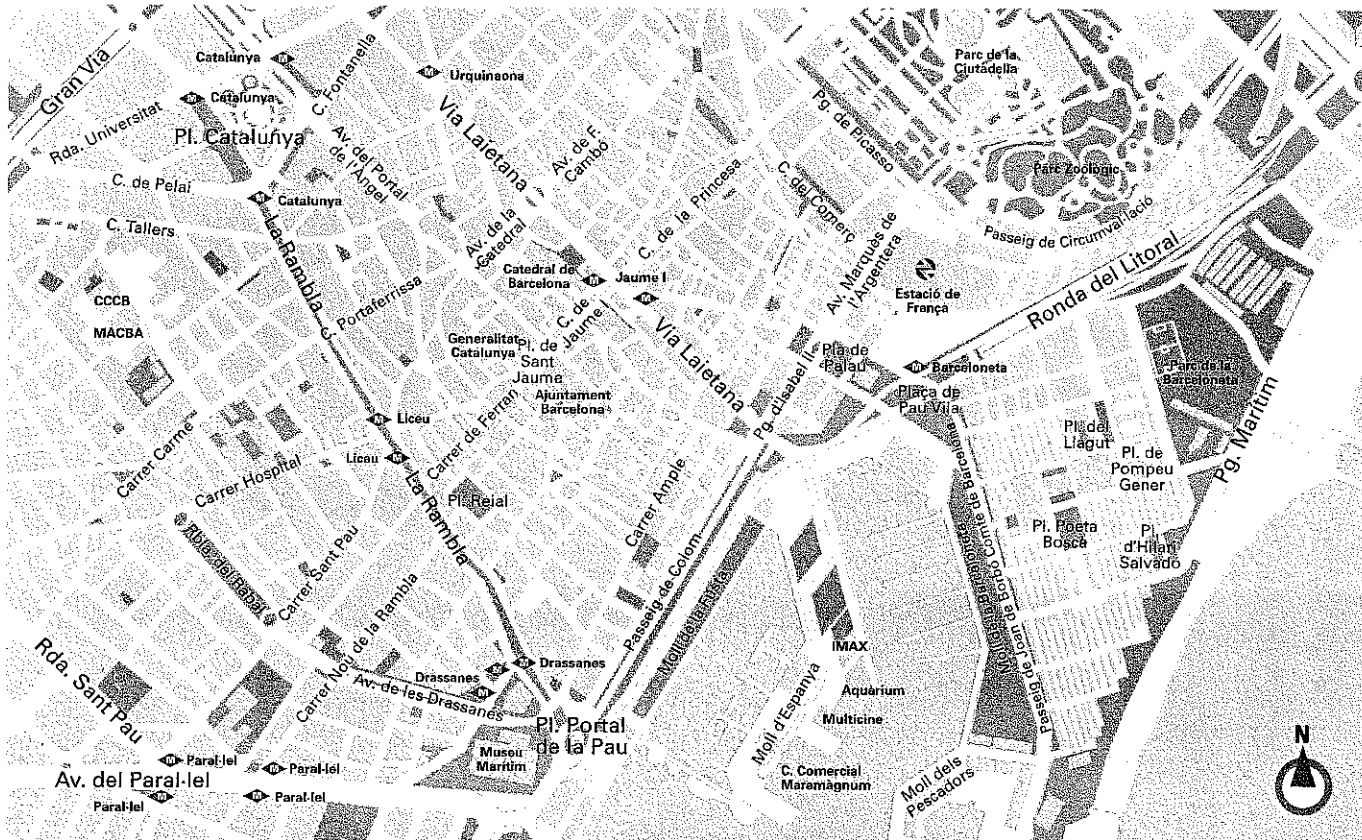

3 Observa el mapa de Barcelona y realiza las siguientes actividades:

- Señala la ruta que deberías hacer para llegar al Aquàrium, desde la Plaza Catalunya.
- Escribe las indicaciones que darías para llegar al Aquàrium por dos rutas diferentes:

Ruta 1: \_\_\_\_\_

\_\_\_\_\_

\_\_\_\_\_

Ruta 2: \_\_\_\_\_

\_\_\_\_\_

\_\_\_\_\_

- Di cuáles son las dos estaciones de metro más cercanas al Aquàrium.

\_\_\_\_\_

## 4 COMPETENCIAS LINGÜÍSTICAS

### Mapa del Aquàrium

#### Planta de acceso (0)

1. Información
2. Taquillas
3. La tienda del Aquàrium
4. Entrada y salida
5. Zona técnica

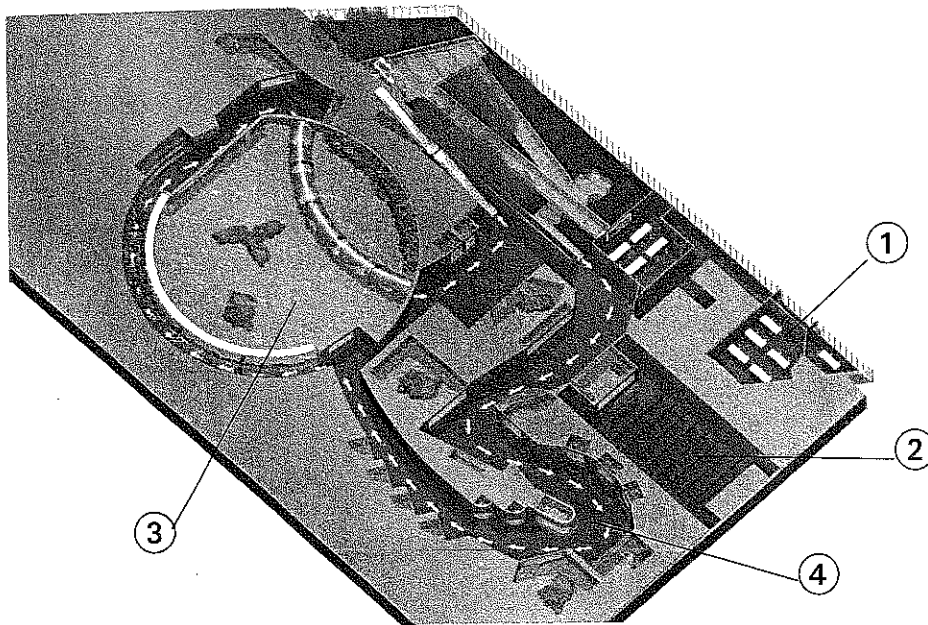
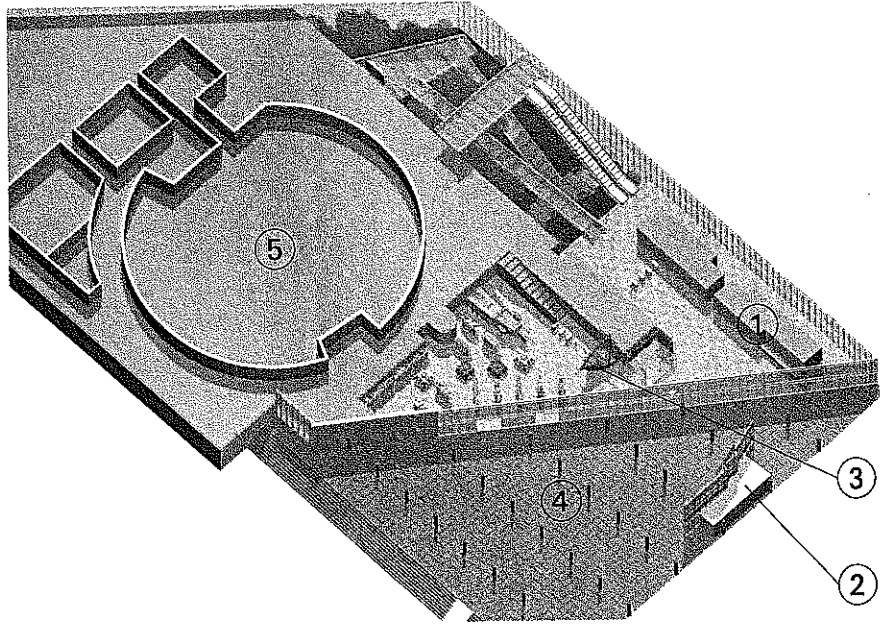

#### Planta inferior (-1)

1. Aulas taller «Antedon», «Bonellia» y «Cala»
2. Auditorio Barcelona
3. El Oceanario
4. Acuarios Mediterráneos y Tropicales

#### Planta superior (+1)

1. *Explora!*
2. Cafetería / self-service
3. Teatro del fondo del mar
4. *Planeta Aqua*
5. Terraza panorámica

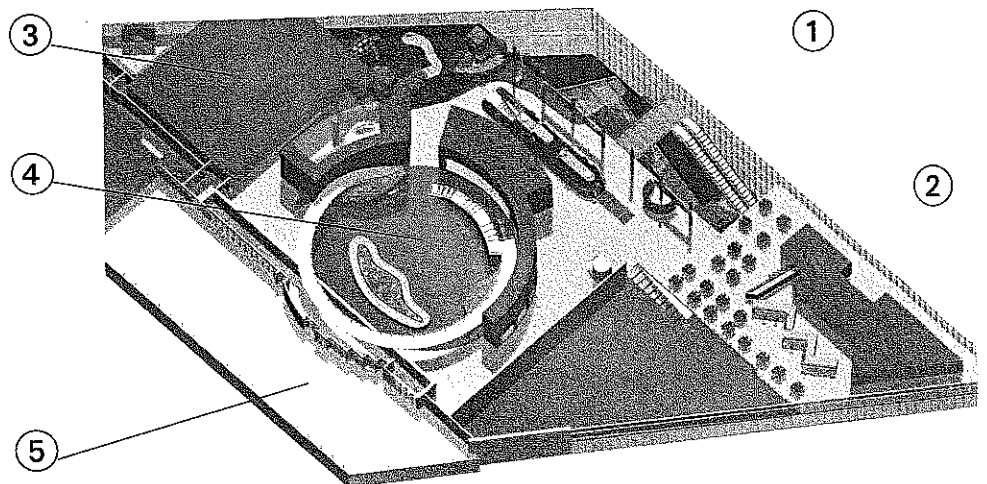

 Fíjate en los anteriores mapas del Aquàrium y responde a las preguntas:

a) ¿Dónde podemos comprar las entradas para realizar la visita? \_\_\_\_\_

b) ¿Cuántas plantas tiene el Aquàrium? \_\_\_\_\_

c) ¿Podemos desayunar en el Aquàrium? ¿En qué planta? \_\_\_\_\_  
\_\_\_\_\_

d) ¿Dónde podremos comprar algún recuerdo de nuestra visita?  
\_\_\_\_\_

e) ¿En qué planta se encuentran los acuarios más importantes? \_\_\_\_\_

f) ¿A qué lugar nos dirigiremos si queremos tener una buena vista del sitio donde nos encontramos?  
\_\_\_\_\_

g) ¿Dónde debemos ir para ver los peces de los mares tropicales?  
\_\_\_\_\_

h) ¿En qué lugar se encuentran los principales instrumentos y maquinaria para que el Aquàrium funcione?  
\_\_\_\_\_

i) ¿Existe algún lugar en el que se puedan dar clases prácticas sobre algunos aspectos del Aquàrium?  
¿Dónde?  
\_\_\_\_\_

j) Escribe un breve texto en el que expliques la ruta que realizarías para visitar el Aquàrium. Ten en cuenta que la entrada y la salida se encuentran en la misma planta.  
\_\_\_\_\_  
\_\_\_\_\_  
\_\_\_\_\_  
\_\_\_\_\_  
\_\_\_\_\_  
\_\_\_\_\_  
\_\_\_\_\_  
\_\_\_\_\_

### Otras actividades en el Aquàrium

Además de la visita normal, el Aquàrium de Barcelona también permite efectuar otras actividades si se solicitan con la suficiente antelación. Para realizarlas hay que pagar unas tarifas específicas.

#### Charla sobre los caballitos de mar

Hay peces con formas muy curiosas que superan cualquier fantasía. Con el rostro parecido al de un caballo y la cola, a la de un mono, los caballitos de mar son peces de formas fantásticas. Pero ¿sabes cuántas especies de caballitos de mar existen? ¿Cómo se reproducen? ¿Qué especies puedes encontrar en el Aquàrium?

Ven y participa en esta charla para conocer cómo son y cómo se comportan estos peces tan especiales, los caballitos de mar.

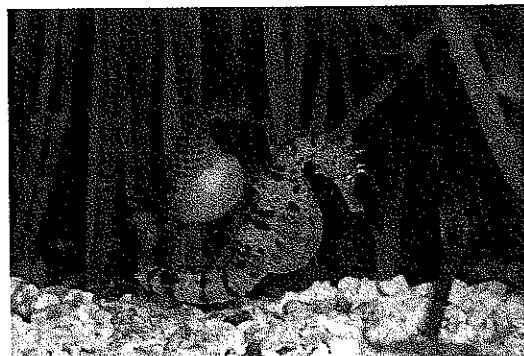

#### El pez Aleix, el pulpo Adolf y la embustera marinera

¿Conoces al pulpo Adolf, el animal más viejo del mar, y sus historias de cuando era joven? ¿O al egoísta pez Aleix? ¿Y a la medusa Truska, la embustera marinera, que nos engaña a todos convirtiéndonos en protagonistas de sus historias?

De la mano de todos ellos y de sus anécdotas, viviremos aventuras inolvidables en el fondo del mar.

#### Los tiburones vistos de cerca

¿Sabías que los primeros tiburones aparecieron hace unos 400 millones de años? ¿Y que algunos pueden llegar a tener hasta 20 hileras de dientes en la boca?

Ven y participa en este taller, donde podrás descubrir, a partir de observaciones, los aspectos más curiosos del fantástico mundo de los tiburones.

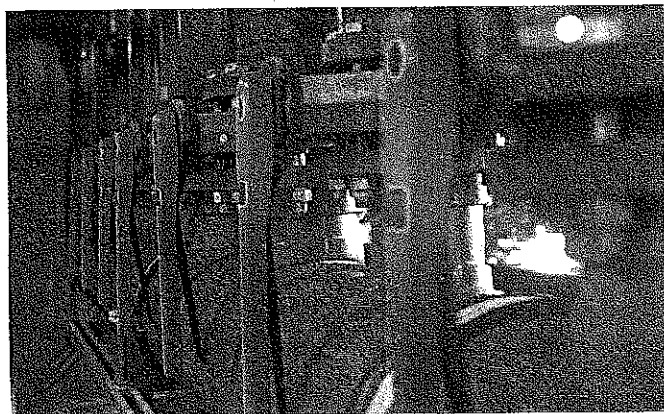
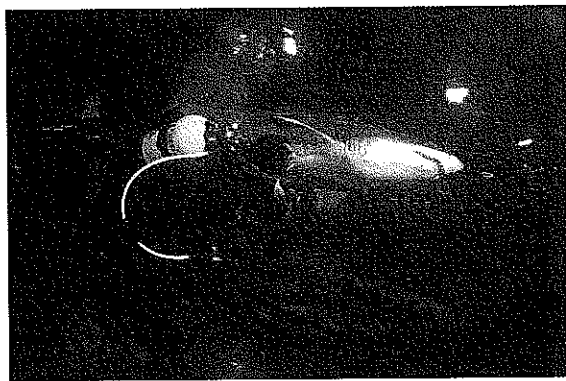

#### La zona técnica del Aquàrium de Barcelona

¿Te gustaría conocer cómo funciona el Aquàrium de Barcelona por dentro? ¿De dónde procede el agua que vemos en los acuarios? ¿Dónde se cuida a los animales cuando llegan? ¿Dónde se alojan las crías de los peces?

#### Fiestas de cumpleaños

¡Venid a celebrar vuestro aniversario rodeados de peces!

**5** Contesta a estas preguntas:

a) Di cuál es la actividad que te gustaría realizar y por qué.

---

---

---

---

b) Escribe las otras actividades por orden de preferencia (de mayor a menor interés).

---

---

---

---

---

---

---

---

c) Di cuáles de estas actividades serían interesantes para niños pequeños.

---

---

---

---

**6** Escribe un texto en el que expongas algunas razones por las que la visita al Aquàrium puede ser una actividad interesante.

---

---

---

---

---

---

---

---

Distribución del coral y tendencias en algunas poblaciones de especies marinas seleccionadas, 1970-2000

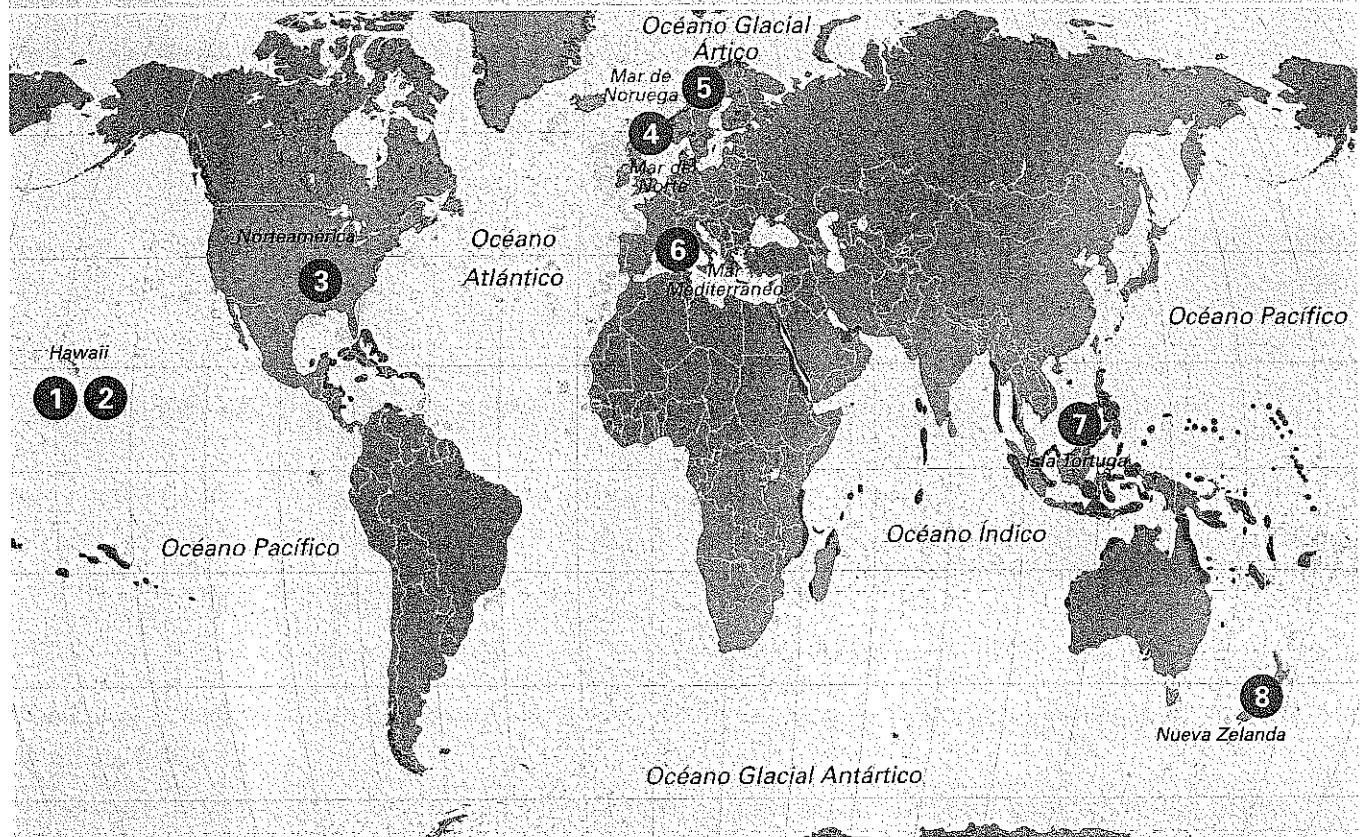

Distribución del coral

■ Coral de aguas cálidas □ Coral de aguas frías

Ubicación de la población bajo estudio

①

Los siguientes gráficos nos indican la evolución de la población de las especies estudiadas a partir de 1970 o del momento en que fueron declaradas especies en peligro de extinción.

① *Monachus schauinslandi*  
Foca monje hawaiana

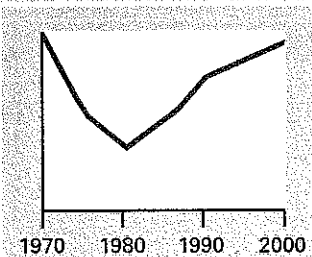

② *Chelonia mydas*  
Tortuga verde

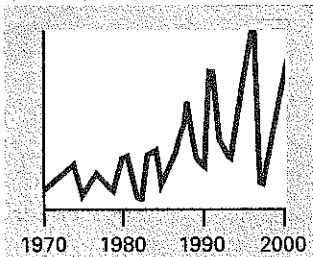

③ *Pelecanus occidentalis*  
Pelicano alcatraz

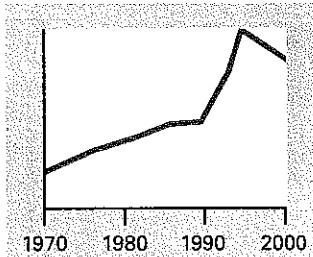

④ *Gadus Morhua*  
Bacalao atlántico

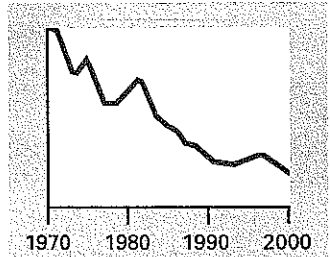

⑤ *Clupea harengus*  
Arenque

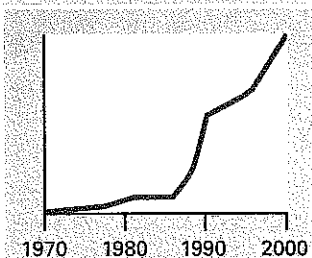

⑥ *Monachus monachus*  
Foca monje

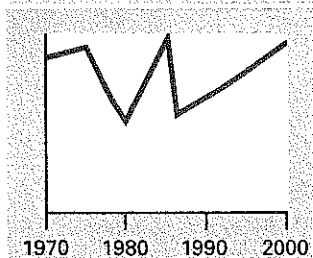

⑦ *Chelonia mydas*  
Tortuga verde

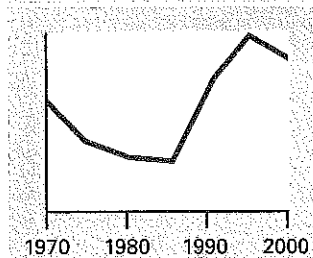

⑧ *Eudyptes pachyrhynchus*  
Pingüino de Fiordland

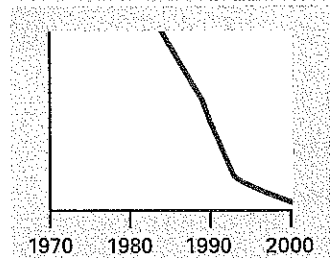

**1** Contesta a las preguntas:

a) ¿Qué especies se han estudiado en cada mar u océano?

Océano Pacífico	Océano Atlántico	Mar Mediterráneo	Océano Índico

b) ¿Qué especies han aumentado su población? ¿En qué mar u océano se encuentra cada una?

Especie	Mar u océano

c) ¿Qué especie ha perdido más población?

En el océano Pacífico	
En el océano Atlántico	
En el océano Índico	

d) ¿Qué dos especies se han mantenido más estables? ¿En qué océano o mar están?

Especie	Océano o mar

e) ¿Qué dos especies han sufrido más altibajos de población? ¿Dónde se encuentra cada una?

Especie	Océano o mar

### Las cadenas tróficas

Una **cadena alimenticia** es la ruta del alimento desde el productor hasta un consumidor final dado. Por ejemplo, una cadena alimenticia típica en un ecosistema de campo sería:

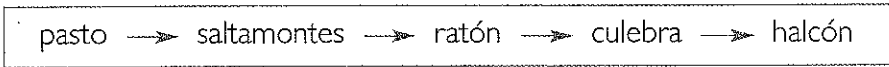

Desde luego, el mundo real es mucho más complicado que una simple cadena alimenticia. Aun cuando muchos organismos tienen dietas muy especializadas (como es el caso de los osos hormigueros), en la mayoría no sucede así. Los halcones no limitan sus dietas a culebras, las culebras comen otras cosas aparte de ratones, los ratones comen hierbas además de saltamontes, etc. Una representación más realista de quién come a quién se llama red alimenticia, como se muestra a continuación:

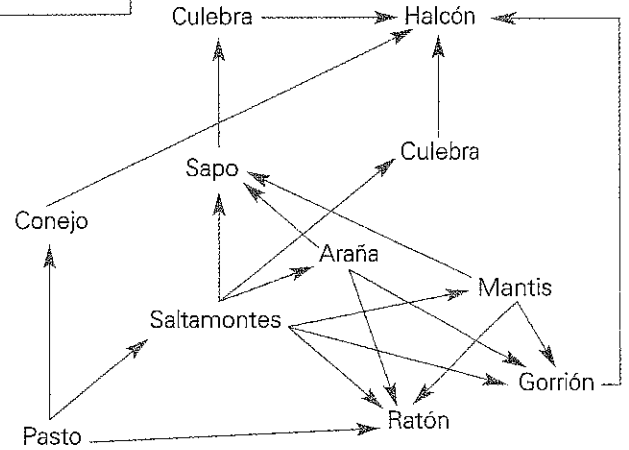

Extraído del web *jmarcano* (adaptación)

**Contesta a las preguntas:**

- 1 Imagina que desaparecen los saltamontes.
  - a) ¿Qué sucedería a los sapos y a las culebras? \_\_\_\_\_
  - b) ¿Qué sucedería con la hierba? \_\_\_\_\_
  - c) ¿Qué sucedería a los conejos y a los ratones? \_\_\_\_\_
- 2 Imagina que desaparecen los halcones.
  - a) ¿Qué sucedería a los conejos y a las culebras? \_\_\_\_\_
  - b) ¿Qué sucedería a la hierba y a los saltamontes? \_\_\_\_\_
- 3 Imagina que desaparecen las mantis.
  - a) ¿Qué especie aumentaría? \_\_\_\_\_
  - b) ¿Qué especies tendrían más dificultades para encontrar alimento? \_\_\_\_\_
- 4 Explica qué sucedería si el pasto del esquema anterior se contaminase.

---

---

---

---

---

---

---

---

## El oso



El oso es un animal plantígrado, es decir, que, al igual que los humanos, al andar, apoya el peso de su cuerpo sobre las plantas de sus pies. Es corpulento y musculoso, con una cabeza pequeña en relación con su gran cuerpo. Tiene el oído y el olfato excelentes, y su vista es defectuosa, sobre todo a ciertas distancias. Su peso medio es de 117 kg los machos y 93 kg las hembras. Sus dimensiones medias son: de hocico a cola, 1,7 a 2 metros; altura en cruz, 0,9 a 1 metro. Su pelaje es muy variable, va desde el negro a tonos amarillos claros, pasando por el marrón claro u oscuro, e incluso el gris en los individuos viejos. No es uniforme, sino con matices según la parte del cuerpo y la época del año. En libertad pueden llegar a vivir hasta veinticinco años.

Vive con preferencia en bosques de montaña, y también frecuenta áreas rocosas cubiertas con espeso matorral. En sus desplazamientos prefiere ir oculto



entre la densa vegetación, evitando caminar por espacios descubiertos. El oso vagabundea continuamente, con marcha lenta, la cabeza baja, mirando hacia el suelo o a los lados. Es un animal muy inquieto, que pasa de un monte a otro, dependiendo del alimento.



Los osos son omnívoros, aunque en su dieta hay un claro predominio de la materia vegetal. De forma ocasional pueden llegar a comer carroña de animales muertos que encuentren. Su afición por la miel no es una leyenda, busca colmenas, comiendo la miel y la cera, e incluso las larvas de las abejas, a pesar de que éstas se defienden picándolo en su punto más débil, el hocico.

El oso entra en hibernación a partir de las grandes nevadas. Antes de que esto suceda, hay un período de abundante ingestión de alimento, en

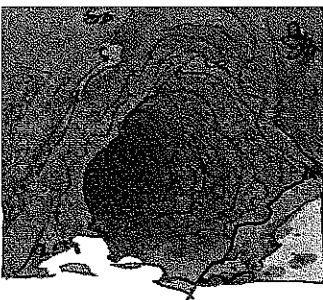

el que acumula gran cantidad de grasas. El oso hiberna en solitario en una cueva u osera que él mismo se prepara, forrándola con hierba seca y ramaje, casi siempre en un lugar pedregoso, abrupto, de difícil acceso. Suele sufrir un aletargamiento: su temperatura corporal descende cuatro o cinco grados y el ritmo cardíaco baja a unos diez latidos por minuto. Consigue así ahorrar hasta tres cuartas partes del consumo energético normal. Sus funciones fisiológicas pueden quedar interrumpidas durante meses.

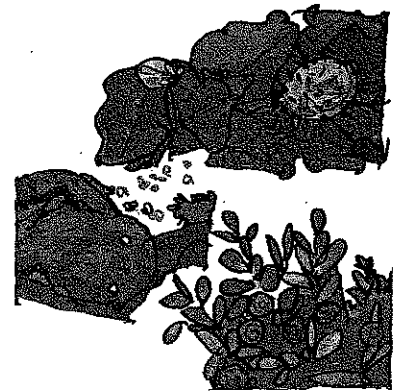

Los osos alcanzan la madurez sexual entre los tres y los cinco años. Son polígamos. Tienen el celo entre mayo y julio. El óvulo fecundado se implanta en el útero, pero no se desarrolla, y permanece así hasta noviembre, coincidiendo con la hibernación. El período de gestación dura aproximadamente dos meses. Los partos tienen lugar en enero. Nacen de una a tres crías, que pesan al nacer unos 350 g. Viven con la madre aproximadamente un año y medio. El intervalo entre dos partos es de, al menos, dos años.

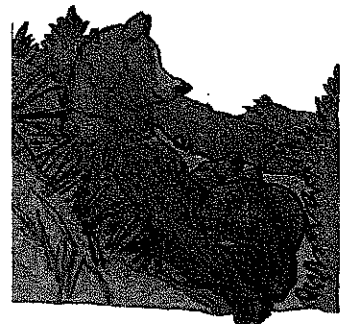

Extraído del web *Colosseum* (adaptación)

# COMPETENCIAS LINGÜÍSTICAS

## Contesta a las preguntas:

- a) ¿Qué característica comparte el oso con el ser humano? \_\_\_\_\_  
\_\_\_\_\_
- b) ¿Cuáles son las características más destacadas de su constitución física? \_\_\_\_\_  
\_\_\_\_\_
- c) ¿Qué sentidos tiene más desarrollados el oso? \_\_\_\_\_  
\_\_\_\_\_
- d) ¿Qué característica distingue a los machos de las hembras? \_\_\_\_\_  
\_\_\_\_\_
- e) ¿Cómo es su pelaje? \_\_\_\_\_  
\_\_\_\_\_
- f) ¿Cómo es su hábitat? \_\_\_\_\_  
\_\_\_\_\_
- g) ¿Cómo se desplaza? \_\_\_\_\_  
\_\_\_\_\_
- h) ¿Cuál es la dieta de un oso? \_\_\_\_\_  
\_\_\_\_\_
- i) ¿Qué es la hibernación? \_\_\_\_\_  
\_\_\_\_\_
- j) ¿Cómo se desarrolla la gestación y reproducción de los osos? \_\_\_\_\_  
\_\_\_\_\_

## Relaciona cada título con el párrafo del texto adecuado:

- |                            |             |
|----------------------------|-------------|
| a) La hibernación          | 1.º párrafo |
| b) Hábitat y costumbres    | 2.º párrafo |
| c) La reproducción         | 3.º párrafo |
| d) La alimentación         | 4.º párrafo |
| e) Características físicas | 5.º párrafo |

3. Recuperar información

4. Interpretar

## El tigre de Bengala



**3** Explica las costumbres del tigre de Bengala a partir de las imágenes. Sigue este esquema:

a) Zona en que habita: \_\_\_\_\_

\_\_\_\_\_

b) Características del hábitat: \_\_\_\_\_

\_\_\_\_\_

c) Características físicas: \_\_\_\_\_

\_\_\_\_\_

d) Alimentación y caza: \_\_\_\_\_

\_\_\_\_\_

e) Reproducción: \_\_\_\_\_

\_\_\_\_\_

## El lince ibérico, especie en peligro de extinción

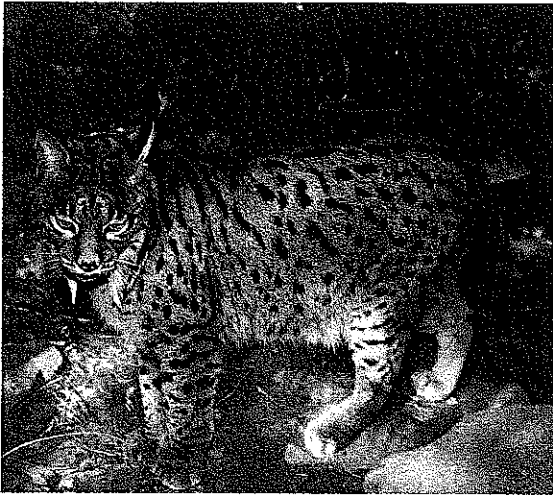

A finales de la década de los ochenta, Rodríguez y Delibes (1990) estimaban el tamaño de la población española de lince ibérico en unos 1.100 ejemplares, con menos de 350 hembras reproductoras. De las 48 áreas de presencia estable encontradas en España, sólo en ocho de ellas se estimó un número de lince superior a 25. Estas áreas de presencia estable se agrupaban en nueve poblaciones genéticamente aisladas, de mayor o menor tamaño, en el cuadrante suroccidental de la península Ibérica. Probablemente sólo dos de estas poblaciones, que incluían al 70% de la población total, eran viables a corto plazo: Sierra Morena y Montes de Toledo. En Portugal se desconocía el tamaño de la población, aunque probablemente no sobrepasara los 50 ejemplares.

Las amenazas principales que afectan a este felino son la escasez de su presa básica, el conejo, debido a las diferentes epidemias que ha sufrido este último animal desde los años cincuenta (mixomatosis y enfermedad hemorrágica vírica); la mortalidad producida por el ser humano de manera intencionada (caza furtiva) o accidental (trampeo destinado a otros animales, atropellos, etc.); la destrucción o alteración de su hábitat, el matorral y el bosque mediterráneo; y el aislamiento y la fragmentación de sus poblaciones, ya muy pequeñas y que debido a la construcción de obras públicas como carreteras o embalses no encuentran corredores por los que intercambiar individuos.

Extraído de wwf.es (adaptación)

### 6 Completa el siguiente esquema sobre la población del lince ibérico en la década de los ochenta:

- Número de individuos:
  - Hembras reproductoras: \_\_\_\_\_
  - Otros: \_\_\_\_\_
  - Total: \_\_\_\_\_
- Número de áreas de presencia estable:
  - Población superior a 25: \_\_\_\_\_
  - Población inferior a 25: \_\_\_\_\_
- Localización: \_\_\_\_\_
- Principales poblaciones: \_\_\_\_\_
- Principales amenazas: 1.<sup>a</sup> \_\_\_\_\_  
2.<sup>a</sup> \_\_\_\_\_  
3.<sup>a</sup> \_\_\_\_\_  
4.<sup>a</sup> \_\_\_\_\_

**7** Propón una medida para superar cada una de las amenazas:

1.<sup>a</sup> \_\_\_\_\_

\_\_\_\_\_

\_\_\_\_\_

2.<sup>a</sup> \_\_\_\_\_

\_\_\_\_\_

\_\_\_\_\_

3.<sup>a</sup> \_\_\_\_\_

\_\_\_\_\_

\_\_\_\_\_

4.<sup>a</sup> \_\_\_\_\_

\_\_\_\_\_

\_\_\_\_\_

**8** Escribe una carta a un cazador furtivo para convencerlo de que deje de cazar lince ibérico. Explicale los problemas que puede traer la extinción de una especie.

\_\_\_\_\_

\_\_\_\_\_

\_\_\_\_\_

\_\_\_\_\_

\_\_\_\_\_

\_\_\_\_\_

\_\_\_\_\_

\_\_\_\_\_

\_\_\_\_\_

\_\_\_\_\_

\_\_\_\_\_

## El esquema

---

### La biodiversidad

Muchas personas tienen un concepto intuitivo de la biodiversidad como la variedad de vida, es decir, la diversidad de organismos (diferentes plantas, animales y microorganismos) que hay, por ejemplo, en un desierto o en un arrecife de coral. Para los biólogos, la biodiversidad es la diversidad de poblaciones de organismos y especies; para los ecólogos, es también la diversidad de relaciones estables entre las especies. En cada ecosistema, los organismos vivos son parte de un todo; ellos actúan recíprocamente entre sí, pero también con el aire, el agua y el suelo que los rodean.

Los ecosistemas proporcionan medios de subsistencia (la fertilidad de la tierra, los polinizadores de plantas, los rapaces, la descomposición de basuras...) y beneficios como la purificación del aire y del agua, la estabilización y moderación del clima, la disminución de inundaciones, sequías y otros desastres medioambientales. Estas funciones son importantes para la supervivencia humana.

Las investigaciones científicas sugieren que un ecosistema más diverso puede resistir mejor a la tensión medioambiental y, por consiguiente, es más productivo. Es probable que la pérdida de una especie disminuya la capacidad del sistema para mantenerse o recuperarse de daños o perturbaciones. Un ecosistema con la biodiversidad alta puede tener más posibilidades de adaptarse al cambio medioambiental. En otros términos, cuantas más especies haya en un ecosistema, es más probable que el ecosistema se mantenga estable.

Se considera generalmente que la expansión demográfica y económica de la especie humana está poniendo en marcha una extinción masiva, de dimensiones incomparablemente mayores que las de cualquier extinción anterior. Las causas concretas están en la desaparición indiscriminada de ecosistemas, por la tala de bosques, la degradación de los suelos, la contaminación ambiental, la caza y la pesca excesivas, etc. La comunidad científica juzga, en general, que tal extinción representa una amenaza para la capacidad de la biosfera para sustentar la vida humana a través de diversos servicios naturales y recursos renovables.

Extraído del web *wikipedia* (adaptación)

**Fíjate en que un buen esquema debe reflejar las ideas más básicas de un texto. Para encontrar las del texto anterior, responde a las siguientes cuestiones:**

a) Di de qué tema trata cada párrafo: \_\_\_\_\_

\_\_\_\_\_

b) Copia las definiciones de los siguientes conceptos y subraya las palabras clave:

• Biodiversidad, según los biólogos: \_\_\_\_\_

\_\_\_\_\_

• Biodiversidad, según los ecólogos: \_\_\_\_\_

\_\_\_\_\_

• Ecosistema: \_\_\_\_\_

\_\_\_\_\_

- c) Haz una lista con las funciones de los ecosistemas: \_\_\_\_\_  
 \_\_\_\_\_
- d) Escribe la frase del tercer párrafo que resume el razonamiento expresado en él: \_\_\_\_\_  
 \_\_\_\_\_
- e) Haz una lista con las actividades humanas que causan la desaparición indiscriminada de ecosistemas: \_\_\_\_\_  
 \_\_\_\_\_

**2** Completa el siguiente esquema de las principales ideas del texto:

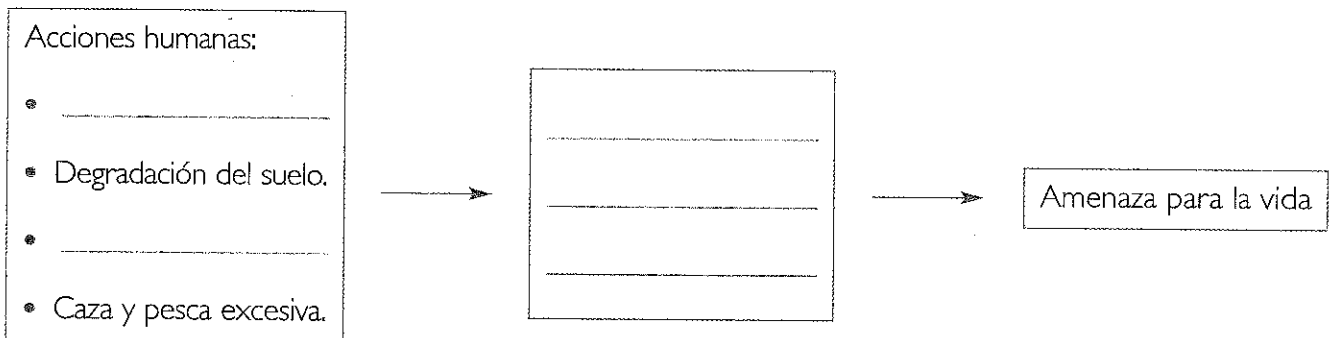
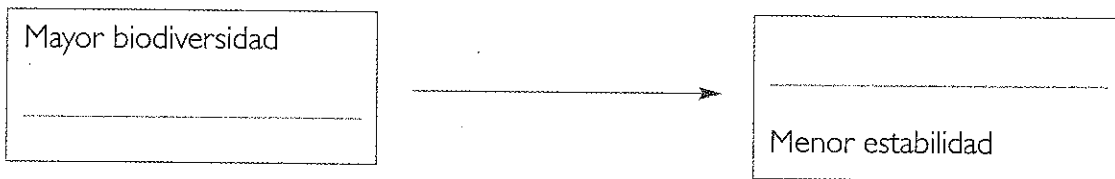
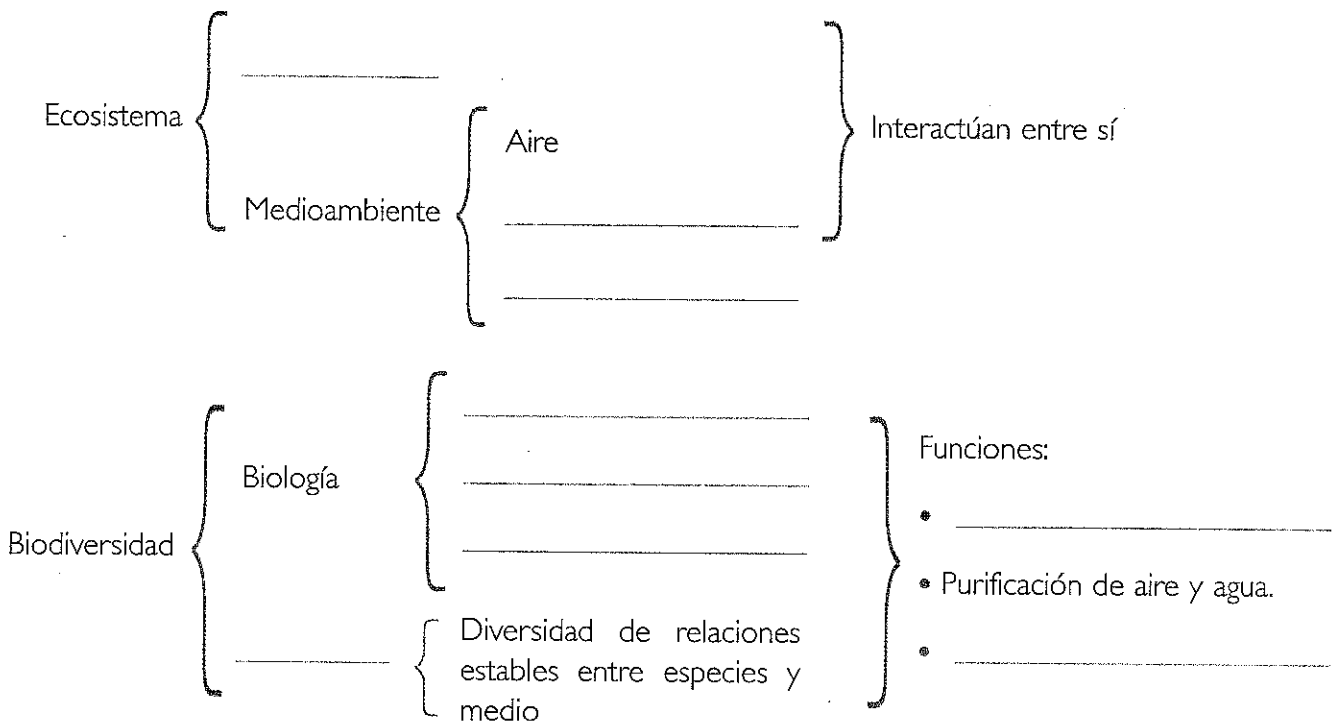

## ¿Qué es la arqueología?

Según una definición básica y bastante extendida, la arqueología es la ciencia que estudia las culturas del pasado a través de sus restos materiales.

El método arqueológico es amplio y complejo, porque, entre otras cosas, en principio no es sólo uno. Podemos diferenciar varias formas de hacer arqueología, y épocas muy distintas y distantes. La geografía del terreno, el objeto de la investigación o la simple preparación del arqueólogo van a ser esenciales en el método que se utilice.

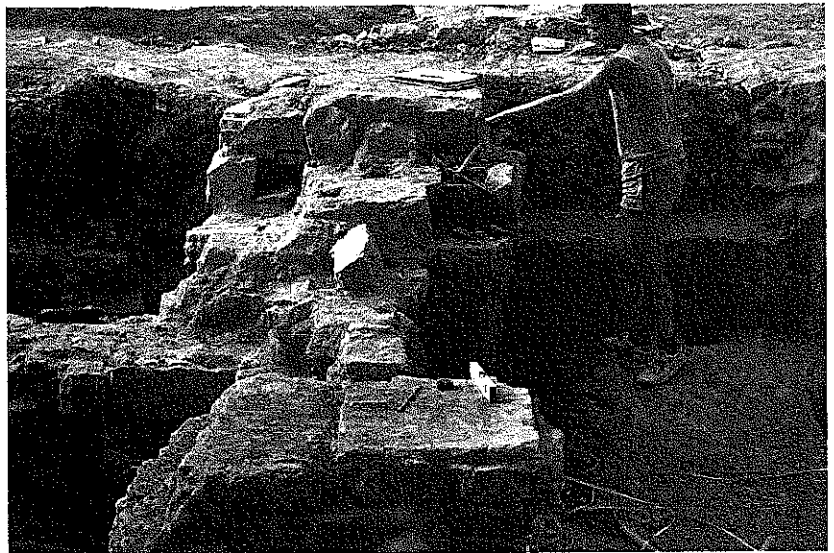

A grandes rasgos, las vías de actuación ante un yacimiento van encaminadas en cuatro campos: documentación, prospección, excavación y procesamiento de los datos (que incluye como colofón la interpretación).

La documentación se refiere a las fuentes escritas: fuentes contemporáneas, así como toda la bibliografía que existe al respecto. Esto es lo que permite actuar con una base teórica sobre el período y el lugar que vamos a estudiar.

La prospección es el estudio previo de un ámbito geográfico en busca de yacimientos, en definitiva, es un método de localización. Una vez localizado el yacimiento, el siguiente paso es excavarlo. La excavación podría explicarse como la recogida ordenada de materiales para su posterior estudio.

El trabajo de laboratorio se puede resumir como el estudio de los materiales y muestras que hemos obtenido de la prospección o la excavación. Si queremos reconstruir el modo de vida de nuestros antepasados, hay que tener en cuenta muchos factores, desde el medio en que vivían a cómo eran físicamente. Para este estudio nos servimos de otras ciencias auxiliares (qué bien suena), como la física, la química, la antropología física, la botánica...

Pero volvamos al laboratorio, donde tras estudiar los materiales y recibir los informes de las muestras que nos han analizado compañeros de otras disciplinas, tenemos una montaña de números, fechas, tipologías y dibujos que nos van a dar respuesta a las preguntas que nos hacíamos al empezar nuestra investigación. Aquí empieza la interpretación.

JAIME ALMANSA SÁNCHEZ . «La imagen popular de la arqueología en Madrid» (adaptación)

### ■ Contesta a estas preguntas:

- a) ¿Qué objetivo persigue la arqueología? .....
- b) ¿En qué se apoya para conseguirlo? .....
- c) ¿Qué elementos determinan los distintos métodos que se utilizan? .....

d) Cita algunas ciencias que puedan proporcionar datos útiles a la arqueología. \_\_\_\_\_

\_\_\_\_\_

e) ¿Cuál es el colofón de una investigación arqueológica? \_\_\_\_\_

\_\_\_\_\_

f) ¿Qué se debe analizar para poder llegar a ella? \_\_\_\_\_

\_\_\_\_\_

g) Haz un esquema en el que expongas las cuatro vías de actuación ante un yacimiento:

\_\_\_\_\_

• 1.ª vía: \_\_\_\_\_

\_\_\_\_\_

• 2.ª vía: \_\_\_\_\_

\_\_\_\_\_

• 3.ª vía: \_\_\_\_\_

\_\_\_\_\_

• 4.ª vía: \_\_\_\_\_

\_\_\_\_\_

**2** Seguramente has visitado algún museo arqueológico o algún monumento restaurado. Escribe una redacción explicando lo que viste.

\_\_\_\_\_  
\_\_\_\_\_  
\_\_\_\_\_  
\_\_\_\_\_  
\_\_\_\_\_  
\_\_\_\_\_  
\_\_\_\_\_  
\_\_\_\_\_  
\_\_\_\_\_

## Rutas arqueológicas por el Ripollès y la Garrotxa

### Beget

#### Conjunto urbano

Pintoresco pueblo de gran belleza, declarado en 1983 monumento histórico artístico en su conjunto. Está formado por viejas casas de piedra, algunas de ellas con balcones de madera, un puente y la iglesia románica de Sant Cristòfol. Se accede al pueblo por un desvío de la carretera que une Camprodon con Molió.

### Besalú

#### Conjunto urbano monumental

Núcleo medieval, declarado monumento histórico-artístico en 1966, que conserva su laberinto de callejuelas y plazas del medievo, así como numerosos edificios de piedra. Se accede a la población por la carretera de Girona a Olot.

#### Puente sobre el Fluvià

Puente medieval fortificado sobre el río Fluvià que, antiguamente, daba acceso a la villa de Besalú. Construido en el siglo XII, posee siete arcadas desiguales y una torre de defensa fortificada. En la actualidad se encuentra perfectamente restaurado.

### Camprodon

#### Monasterio de Sant Pere

Monasterio del que se conserva un macizo edificio de piedra románico, de planta de cruz latina con cinco ábsides cuadrados, bóveda de medio punto y una cúpula octogonal, sobre la que se levanta un campanario de dos pisos. Es monumento histórico-artístico desde 1931.

#### Pont Nou del siglo XIV

Puente situado sobre el Ter, que une las dos partes de la villa de Camprodon, construido entre los siglos XII y XIII. Está

formado por un gran arco de piedra acompañado por dos pequeñas arcadas que facilitan su doble pendiente. En un extremo puede verse el Portal de la Cerdanya, prolongación de una antigua muralla hoy desaparecida.

### Castellfollit de la Roca

#### Núcleo urbano antiguo

Pueblo situado sobre un gran peñasco rocoso que cae espectacularmente en un acantilado de 60 m sobre los ríos Fluvià y Turonell. La Vila Vella de Castellfollit o núcleo antiguo, situado en el punto más alto de la roca, es un conjunto de viejas casas muy pintorescas, presididas por la iglesia de Sant Salvador.

### Olot

#### Museu Comarcal y Museu Tresor Parroquial

Olot cuenta con varios museos de indudable interés para conocer la singular comarca de la Garrotxa: el Museu Comarcal muestra piezas arqueológicas, históricas, etnográficas y artísticas, y el Museu Tresor Parroquial, colecciones de arte sacro.

### Les Preses

#### Masia de la Mata

Antigua masía situada en el sector nordeste del municipio. Además de las estancias que le son propias, posee una pequeña capilla dedicada al Sant Crist.

### Queralbs

#### Conjunto urbano

El pueblo de Queralbs es un núcleo muy pintoresco con viejas casas con techos de licorella, puertas y ventanas de

madera y paredes de piedra que se escalonan por la ladera de la montaña. En un extremo de la población se encuentra la iglesia románica de Sant Jaume, con un nártex de seis arcadas apoyadas sobre columnas con bellos capiteles esculpidos.

### Ripoll

#### Monasterio de Santa Maria

Importante monasterio fundado por Guifré el Pelós, considerado una de las piezas maestras del románico en Cataluña, que es monumento histórico-artístico desde 1931.

#### Museu Arxiu Folkloric

Situado en la parte superior de la antigua iglesia de Sant Pere, el Museu Arxiu Folkloric, conocido también como Museu Pirinenc, muestra una colección de etnografía local y piezas extraídas del monasterio de Ripoll.

### Sant Joan de les Abadesses

#### Monasterio

Monasterio fundado por Guifré el Pelós, declarado monumento histórico-artístico en 1931. Conserva una iglesia románica con cinco ábsides, el mayor de los cuales, con una estructura de dos pisos, alberga el conjunto escultórico románico del *Davallament* o del *Santíssim Misteri*. También destaca el claustro, de estilo gótico.

### Segueró

#### Masia del Noguera

Edificio del siglo XVIII con una fachada llena de esgrafiados, en cuyo interior hay varias salas decoradas con pinturas y rico mobiliario. Posee una capilla neoclásica.

Catalunya sobre ruedas (adaptación)

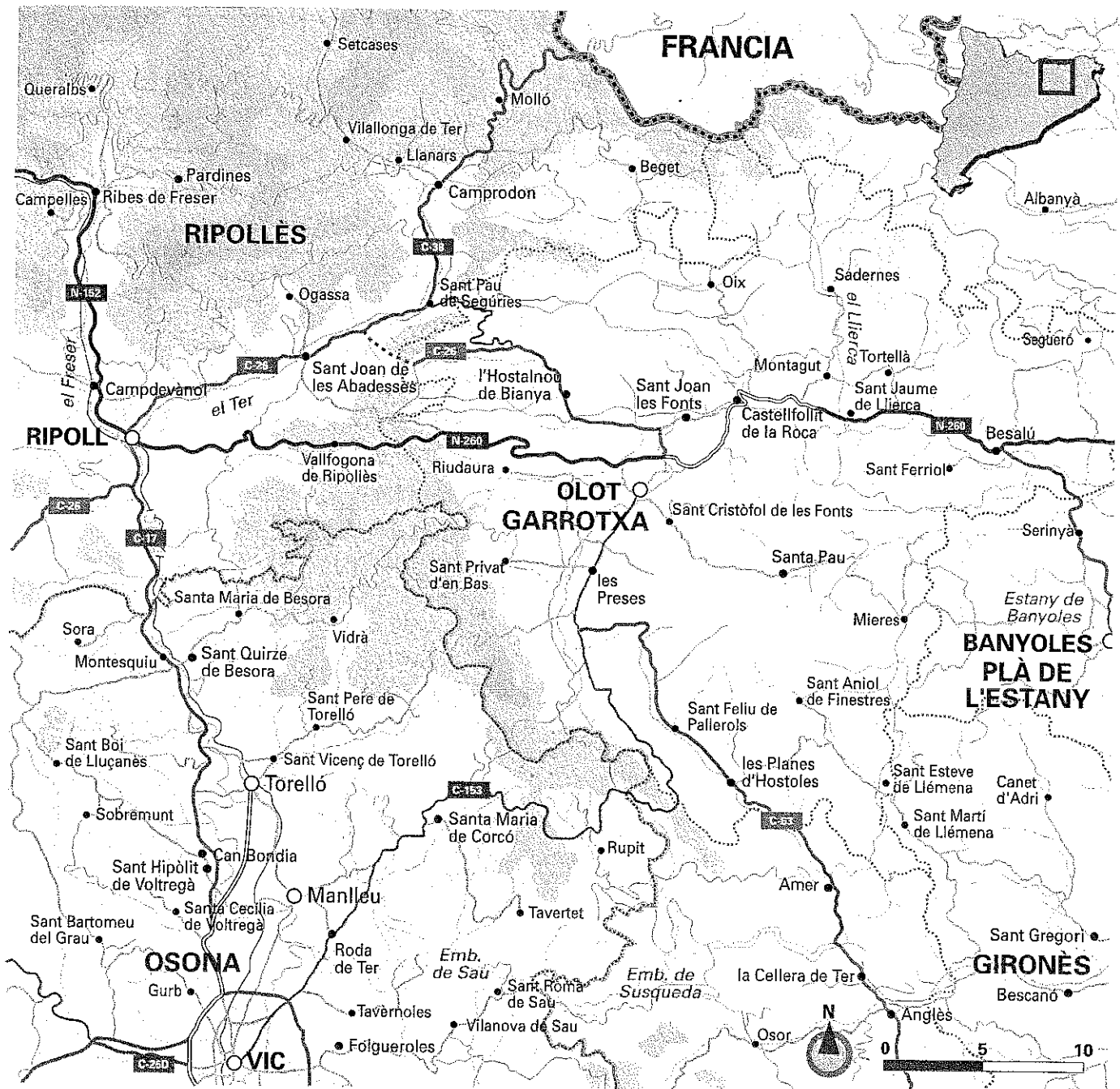

3 Marca en el plano con colores distintos las siguientes rutas:

- Una ruta que recorra núcleos urbanos antiguos.
- Una ruta que recorra monasterios románicos y santuarios.
- Una ruta que permita ver el modo de vida de las masías tradicionales.
- Una ruta que recorra los distintos museos con restos arqueológicos.
- Una ruta que recorra distintos puentes medievales.

4. Interpretar

### Las campañas de excavación en el Alcázar de Guadalajara

El Laboratorio de Arqueología de la Ciudad (LAC) está realizando un ambicioso proyecto que comprende la excavación, restauración y musealización del Alcázar Real, cuyas ruinas se ubican en el centro de la ciudad de Guadalajara.

En 1998, se realizaron una serie de zanjas y catas (11 en total) de reducidas dimensiones que permitieron poner de manifiesto la existencia de un monumento de categoría soterrado.

En el año 2000, se produjo la segunda intervención a cargo de este equipo. En ella se ampliaron algunas de las zanjas.

En la campaña de 2004, se realizó una limpieza general para dejar el monumento preparado para los trabajos de planimetría y diseño de alzados mediante fotogrametría digital.

En la I Campaña de Excavaciones (de agosto a diciembre de 2005) los trabajos consistieron básicamente en intervenciones puntuales en ciertos lugares estratégicos, con el fin de conocer la distribución general de la fase más importante del Alcázar, la correspondiente al palacio de la baja Edad Media.

En la II Campaña, iniciada en julio de 2006, se continúan los trabajos empezados en la anterior, con el objetivo añadido de la apertura del yacimiento al público y su musealización, al mismo tiempo que se realiza la intervención arqueológica.

Extraído del web *arqueologiamedieval* (adaptación)

#### Contesta a estas preguntas:

- a) ¿Qué fin persiguen estas campañas? \_\_\_\_\_  
\_\_\_\_\_
- b) ¿En qué año se iniciaron las primeras zanjas? \_\_\_\_\_
- c) ¿En qué campaña se llevó a cabo una limpieza general? \_\_\_\_\_
- d) ¿Qué permitió hacer esta limpieza? \_\_\_\_\_  
\_\_\_\_\_
- e) ¿Qué fin perseguía la campaña de 2005? \_\_\_\_\_  
\_\_\_\_\_
- f) ¿En qué año fue la segunda intervención? \_\_\_\_\_
- g) ¿Qué labores se llevaron a cabo en ella? \_\_\_\_\_  
\_\_\_\_\_
- h) ¿Qué institución está a cargo del proyecto? \_\_\_\_\_  
\_\_\_\_\_

## Pompeya y Herculano

Dentro de la península Italiana, en la región de Campania se situaban las ciudades romanas de **Pompeya y Herculano**, que fueron destruidas por una erupción del **Vesubio** durante el reinado del emperador Tito. La lava y las cenizas de un volcán como el Vesubio, que prácticamente las enterró y permitió su conservación, nos permiten conocer cómo eran esas ciudades en época romana. Este hecho se produjo en el mes de agosto del año 79 d. C., cuando un alud de fango enterró a la ciudad de Herculano, mientras que Pompeya recibía una lluvia de cenizas y trozos enormes de piedra pómez. Finalmente los vapores de azufre envolvieron a estas ciudades y asfixiaron a sus habitantes.



Ruinas de una basílica romana en Pompeya.

En la actualidad podemos pasear por los restos de Pompeya, en la que se conservan perfectamente el trazado de sus calles, las estructuras de sus tiendas y talleres, así como los importantes edificios públicos de esta ciudad como el Foro, el Templo de Isis o el Anfiteatro, junto a los restos de su sistema de amurallamiento. Numerosas casas particulares de esta ciudad han conservado sus estancias, atrios y jardines. En bastantes ocasiones estas viviendas también presentan importantes restos de pintura mural y de mosaicos. La ciudad de Herculano, de menores dimensiones que Pompeya, también ha conservado numerosas casas particulares, termas privadas y varios edificios públicos como el Teatro. Algunas villas suburbanas próximas a la ciudad de Pompeya también conservan junto a sus dependencias importantes frescos de pintura mural, que utilizan frecuentemente temas de inspiración griega. El hecho de permanecer sepultadas durante siglos por la lava y las cenizas ha permitido una buena conservación de los restos de estas ciudades antiguas.



Casa romana de Herculano.

El interés de Pompeya y de la cercana Herculano radica en el hecho de que podemos contemplar con bastante exactitud lo que constituía la vida cotidiana de una ciudad romana del Imperio tal como se desarrollaba hace dos mil años, con sus calles, y sus diversos espacios públicos y privados. El recorrido por la ciudad puede ser completado con una visita al Museo de Nápoles, donde se conservan numerosos restos de este núcleo urbano.

Extraído del web *arturosoria* (adaptación)

5. Haz una lista con diez aspectos de la vida cotidiana en el Imperio romano que se hayan conocido a partir de las excavaciones arqueológicas de Pompeya y Herculano.

---



---



---



---

## La casa romana

La vivienda señorial romana o *domus* era el domicilio de los personajes relevantes dentro de cada ciudad. Totalmente definida por los arquitectos, constaba de una estructura muy concreta, basada en la distribución mediante patios porticados: la entrada **—fauces—** da acceso a un pequeño pasillo **—vestibulum—**, tras el cual aparece un patio porticado **—atrium—** en cuyo centro se encuentra el *impluvium*, o depósito de recogida de agua que cae desde el *compluvium*. A ambos lados **—alae—** se despliegan varias cámaras que corresponden a las **habitaciones de los esclavos de servicio, las cocinas y las letrinas**. En su fondo está el **tablinum**, o salón de casa, y a su lado el *triclinium* o comedor. Además, este *atrium* da la luz suficiente a estas habitaciones circundantes. A los lados del *tablinum*, por unos pasillos, se accede a la parte noble de la *domus*. El segundo patio porticado, el **peristylum**, es más grande y tiene un jardín central. Está rodeado por habitaciones **—cubiculum—** y presidido por una **exedra** utilizada como sala de banquetes o de reuniones. Dependiendo del clima o del espacio disponible, estas construcciones tenían uno o dos pisos. También se realizaban *domus* con un solo patio porticado como eje de la vivienda. Además, en los laterales de la construcción se abrían puertas de acceso a cámaras **—tabernae—** que eran comercios, bien dependientes de la *domus* o alquiladas a comerciantes externos.

Extraído del web *spanisharts*

6. Marca en el dibujo los lugares correspondientes a las palabras destacadas del texto:

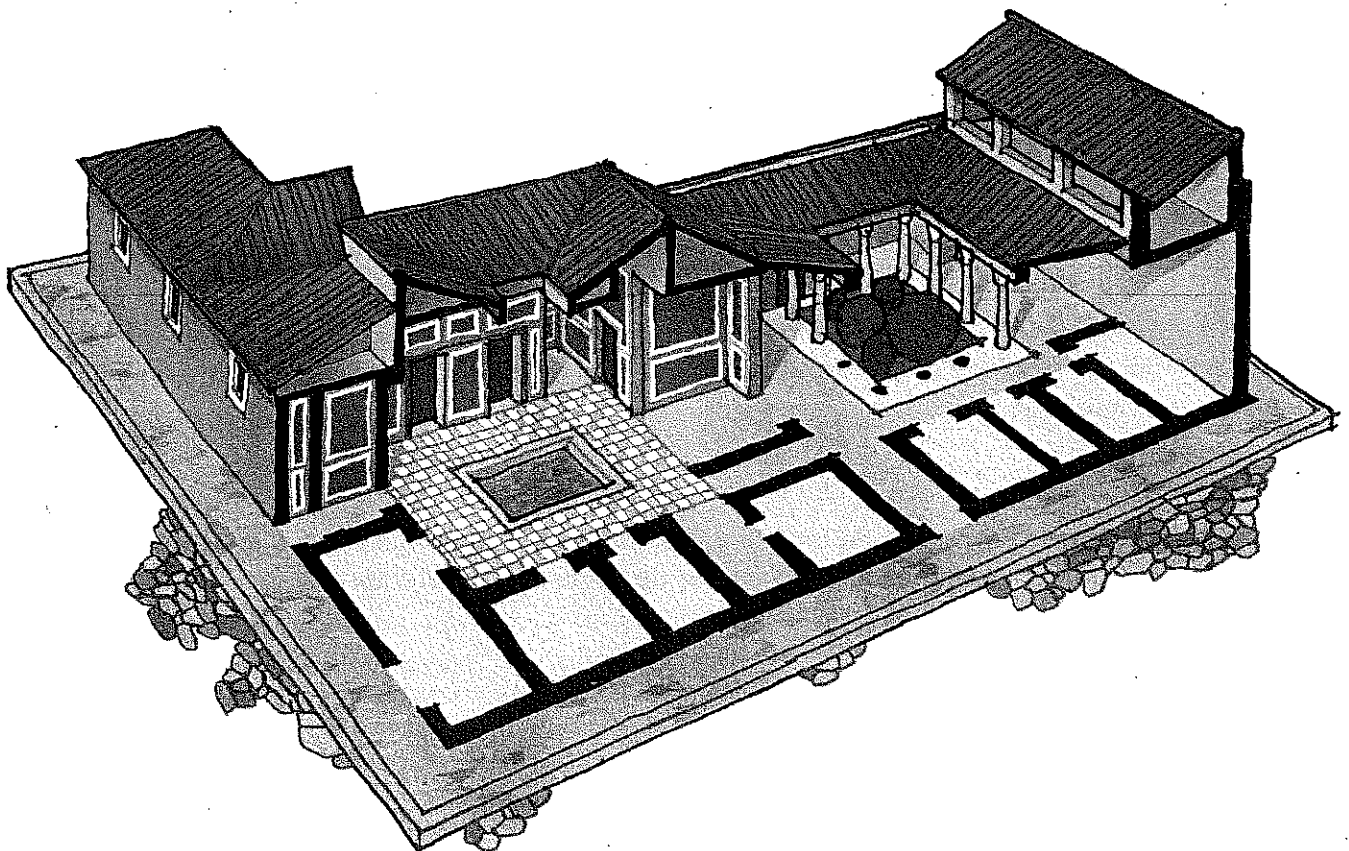

## El valle de los Reyes

Con este nombre se conoce el yacimiento arqueológico-funerario de la gran necrópolis tebana, situado en el Alto Egipto, en el lado occidental del Nilo, frente a la moderna ciudad de Luxor. Comenzó a ser considerado una gran necrópolis a partir de la dinastía XVIII, tiempo en el que fueron enterrados no sólo faraones sino también miembros de la familia real (reinas y príncipes) y grandes personalidades. Las excavaciones han descubierto un total de 62 tumbas, además de otras que quedaron inacabadas y de diferentes pozos, que constituyen más de 80 puntos de inhumación, aparte de los que todavía no se han localizado.

Todas las tumbas, aunque se parecen en su disposición (una puerta de acceso labrada en la roca, un largo corredor excavado en pendiente y dividido en compartimentos, con pozos, pasadizos, nichos, capillas laterales y cámara mortuoria con pilares), presentan rasgos singulares que hacen que no haya dos iguales. Las ilustraciones, primero pintadas y luego trabajadas sobre finos relieves, alcanzan cotas de obras maestras de la pintura.

Extraído del web terra (adaptación)

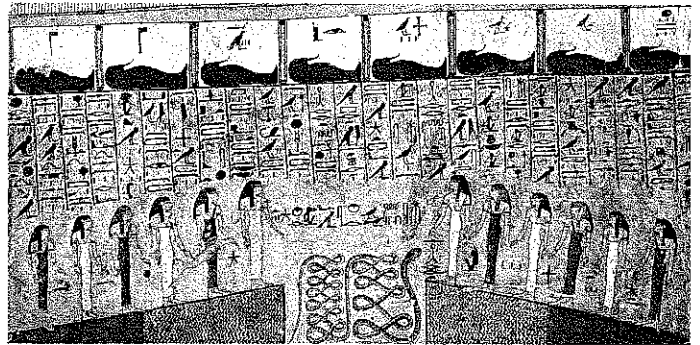
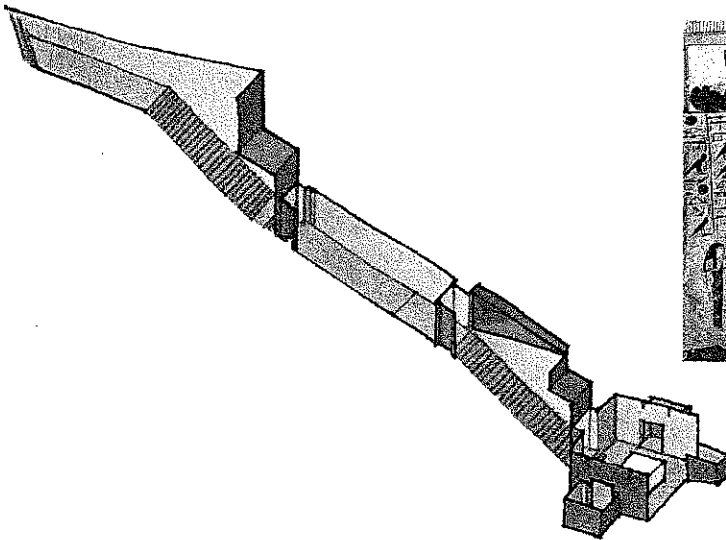

- 7** Observa el plano de la tumba de Ramsés I y un fragmento de la decoración de su interior. Después imagina que eres el primer arqueólogo que visita la tumba. Explica tu entrada y las sensaciones que te produce.

---

---

---

---

---

---

---

---

## Los juegos olímpicos en la Antigüedad

Los juegos olímpicos constituían una gran fiesta en la antigua Grecia. Dos meses antes se reunían en Élide los participantes y se dedicaban a intensos entrenamientos. Poco antes de la Parasceve (víspera de la primera jornada de competición), se trasladaban en procesión a Olimpia. Ésta, más que una ciudad, era un conglomerado de edificios públicos, recintos deportivos y templos (más de ochenta) que cobraba vida intensa en estas fechas. El templo de Zeus olímpico era el lugar central del *altis*. La gigantesca estatua representando al dios sentado de trece metros de altura (una de las famosas «siete maravillas del mundo») fue trasladada a Roma en el siglo I a. C. por orden del emperador romano Calígula y, posteriormente, se llevó a Constantinopla, donde quedó destruida en el siglo V por un terrible incendio que arrasó gran parte de la ciudad.

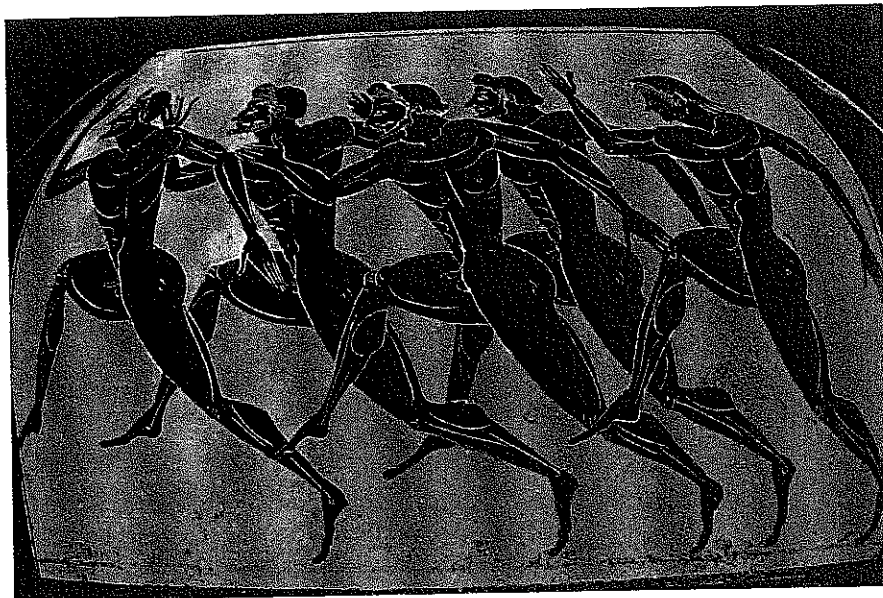

Los certámenes duraban siete días. En el primero, todos los que iban a participar de alguna manera en los juegos —atletas, aurigas (o conductores de carro), pugilistas (parecidos a los boxeadores de la actualidad), paidotribes (entrenadores), helanódicas (jueces) o guardias, funcionarios de cualquier rango— llegaban al templo en solemne procesión y, extendidas las manos ante la majestad de Zeus Orkios, conservador de los juramentos, prometían participar lealmente.

Llegar a ser vencedor olímpico era quizá la máxima aspiración de todo joven heleno. Su premio era la corona de laurel y la palma, pero luego, al regresar a su patria, no sólo recibía honores de triunfo, sino abundantes premios en especies, de los que algunos podían vivir el resto de sus días.

En las épocas de esplendor de los juegos, más de cien mil personas se concentraban en Olimpia. Junto a los participantes y espectadores se hacinaban los vendedores, saltimbanquis y oportunistas.

En sus cuatro últimos siglos los juegos olímpicos conocieron una notable decadencia. Cuando en el año 392 el emperador Teodosio I decretó su abolición, no estaba suprimiendo los antiguos juegos, con todo el esplendor de los juegos griegos, sino una pálida sombra de ellos.

JOSÉ M. CAGIGAL . *Deporte: espectáculo y acción* (adaptación)

### 1 Lee el texto y contesta a las preguntas:

- ¿Dónde se reunían los participantes de los juegos para entrenarse? \_\_\_\_\_
- ¿Cuánto tiempo duraban los entrenamientos? \_\_\_\_\_
- ¿Qué era la Parasceve? \_\_\_\_\_
- ¿Qué era Olimpia? \_\_\_\_\_
- ¿Qué ocurrió con la estatua gigante de Zeus? \_\_\_\_\_

- f) ¿Cuántos días duraban los juegos? \_\_\_\_\_
- g) ¿Qué sucedía el primer día de los juegos? \_\_\_\_\_
- h) ¿Cuál era el premio de los vencedores olímpicos? \_\_\_\_\_
- i) ¿Cuánta gente se concentraba en Olimpia durante los juegos? \_\_\_\_\_
- j) ¿Por qué se terminaron los juegos olímpicos? \_\_\_\_\_

## Las doce pruebas olímpicas de la Antigüedad

Doce fueron las pruebas que tenían lugar en los antiguos juegos olímpicos: el *stadion*, el *diaulos*, el dólico, la jabalina, el disco, el salto de longitud, la lucha, el pugilato, el pentatlón, el *pankration*, el hoplitódromo y las pruebas hípicas.

1. El *stadion* era una prueba de velocidad que dio origen a los juegos y única competición durante las primeras trece olimpiadas. Los atletas corrían durante cerca de 200 metros, la longitud del estadio, y el vencedor daba su nombre a la olimpiada.
2. El *diaulos*, comparable a los 400 metros actuales, era una carrera de ida y vuelta en el estadio. Se celebró por vez primera en la XIV Olimpiada.
3. El dólico era la carrera de resistencia. De los ocho estadios iniciales (1.500 metros) se fue incrementando hasta alcanzar los veinticuatro (4.500 metros). Surgió en los XV Juegos Olímpicos.
4. La jabalina, de pino, olivo o tejo, era una lanza con el extremo de hierro y una correa en el centro que servía para aumentar el impulso, llamada *amentum*.
5. El disco, un objeto redondeado más grueso en el centro que en los bordes, es una prueba que hemos heredado con pocas variaciones. El disco fue, en principio, de piedra y, más tarde, de cobre.
6. El salto de longitud, o *skamma*, se llevaba a cabo con la ayuda de unas pesas —*halteras*— que se asían con cada mano y permitían aumentar la distancia recorrida en el aire.
7. La lucha libre guarda grandes similitudes con la especialidad actualmente practicada. Para vencer había que tumbar de espaldas al adversario tres veces. Olímpicamente nació en la XVIII edición.
8. El pugilato, que se celebró primeramente con los puños desnudos, contemplaba varios asaltos y duraba hasta que uno de los contendientes se rendía o quedaba fuera de combate. Instaurado en la XXIII Olimpiada, no tardó en incorporar unas correas de cuero que se liaban entre los dedos.
9. El pentatlón, predecesor del moderno decatlón, constaba de cinco pruebas: *stadion*, salto de longitud, disco, jabalina y lucha libre. El título de *pentathlete* era sumamente ambicionado, ya que el campeón se acercaba al ideal griego de perfección.
10. El pancracio, o *pankration*, sólo contemplaba una prohibición: morder. Esta lucha, programada por primera vez en la XXXIII edición de los juegos, terminaba cuando el adversario se rendía o moría.
11. El hoplitódromo tenía lugar el último día, pues se competía con armas. Se trataba de una batalla en carrera.
12. Entre las pruebas hípicas más aceptadas estaban las carreras de caballos. Las primeras, introducidas en la XXV edición, consistían en una carrera de doce vueltas al hipódromo sobre un carro de dos ruedas tirado por cuatro caballos. En las carreras de caballos no era prescindible que el jinete llegase sobre su montura. El primer caballo en cruzar la meta era el vencedor.

## 7 COMPETENCIAS LINGÜÍSTICAS

### 2 Responde a las siguientes preguntas:

- a) ¿Cuántas especialidades había en los juegos olímpicos de la Antigüedad? \_\_\_\_\_
- b) ¿Cómo se llamaba la prueba de velocidad? \_\_\_\_\_
- c) ¿En qué consistía la carrera de resistencia, o dólico? \_\_\_\_\_
- d) ¿A qué prueba actual puede compararse el *diaulos*? \_\_\_\_\_
- e) ¿Cómo era el disco? \_\_\_\_\_
- f) ¿Cómo era la jabalina que utilizaban los atletas griegos? \_\_\_\_\_
- g) ¿En qué consistía el pugilato? \_\_\_\_\_
- h) ¿Cuál es el predecesor del decatlón? \_\_\_\_\_
- i) ¿Qué especialidades incluía? \_\_\_\_\_
- j) ¿Por qué era tan deseado el título de campeón de pentatlón? \_\_\_\_\_
- k) ¿Cuándo se celebraba el hoplitódromo? ¿Por qué? \_\_\_\_\_
- l) ¿Cuáles eran las pruebas hípicas más aceptadas? \_\_\_\_\_
- m) ¿En qué edición de las olimpiadas se introdujeron las primeras pruebas hípicas? \_\_\_\_\_

### 3 Escribe una breve redacción sobre las diferencias que encuentras entre los juegos de la Antigüedad y los modernos juegos olímpicos.

---

---

---

---

---

---

---

---

## Los primeros juegos olímpicos de la Era Moderna

Todos los sueños del barón Pierre de Coubertin se cumplieron el 6 de abril de 1896 con la celebración de la I Olimpiada de la era moderna, que tuvo lugar en Atenas. No se puede decir que aquéllos fueron unos juegos como los que conocemos en la última recta del siglo xx.

Atenas fue la primera de las dieciocho ciudades que han sido sede de los juegos olímpicos de verano —tres de ellas (París, Londres y Los Ángeles) lo han organizado en dos ocasiones—, aunque la capital griega estuvo a punto de no ser el primer escenario de las olimpiadas modernas.

El primer momento decisivo en la recuperación de las olimpiadas, tras su forzoso paréntesis de mil quinientos años, se produjo del 16 al 23 de junio de 1894 en el transcurso de la Conferencia de París. Coubertin logró en esta conferencia que 69 delegados de 12 países aprobaran por unanimidad la restauración de los juegos olímpicos, y el primer escenario del acontecimiento: Atenas.

París estuvo a punto de ser elegida sede de los juegos olímpicos de la Era Moderna, pues la monarquía reinante en Grecia se encontraba en crisis y la situación económica de este país era muy precaria. Trikoupis, primer ministro heleno, consideró que los gastos de este acontecimiento serían enormes e inútiles, y Grecia renunció a la organización. Ante esta situación, Coubertin reaccionó trasladándose a Atenas y una vez allí consiguió convencer, con la ayuda de Demetrius Bikelas, primer presidente del COI, a la familia real griega de la trascendencia de organizar aquel acontecimiento.

Otro hombre clave en la restauración olímpica fue el millonario griego George Averoff, ya que donó un millón de dracmas, que permitieron restaurar el antiguo estadio panatenaico en mármol blanco del monte Pentélico. En la víspera de la ceremonia de apertura, que presidió el rey Jorge I, se descubrió una estatua en memoria de aquel millonario griego que vivía habitualmente en Egipto.

Uno de los primeros problemas que surgieron y que sigue vigente todavía hoy fue el del estatus *amateur* de los competidores. Coubertin deseaba que no existiera ningún síntoma de profesionalismo y presionó para que sólo se repartieran medallas de plata y bronce al primero y segundo de cada prueba, pero no de oro por su connotación lucrativa. Las primeras medallas de oro se entregarían en Londres, en 1908.

Coubertin quiso que los juegos incluyeran pruebas de gimnasia, algunas de ciclismo, esgrima y tiro, pero puso toda su atención en la competición de atletismo, que se celebró en un estadio con capacidad para 90.000 personas. Coubertin añadió al programa una prueba que nunca se había disputado en los antiguos juegos olímpicos: el maratón. Una carrera que empezaría a disputarse en el mismo lugar donde se desarrolló la célebre batalla del mismo nombre para dirigirse en dirección oeste hacia Atenas, hasta la línea de llegada en el mismo estadio, a unos 42 kilómetros de distancia.

El clímax de los juegos se produjo precisamente en la carrera de maratón, celebrada el domingo 10 de abril. Spiridon Louis, un joven griego de dieciocho años, se impuso a sus veinticuatro rivales de la prueba, consiguiendo la única victoria olímpica del país anfitrión.



## COMPETENCIAS LINGÜÍSTICAS

### 1 Responde a las siguientes preguntas:

- a) ¿Quién fue el barón de Coubertin? \_\_\_\_\_
- b) ¿Qué sucedió el 6 de abril de 1896? \_\_\_\_\_  
\_\_\_\_\_
- c) ¿Qué ciudades han organizado los juegos olímpicos en dos ocasiones? \_\_\_\_\_  
\_\_\_\_\_
- d) ¿Cuántas ciudades han sido sede de los juegos olímpicos de verano? \_\_\_\_\_
- e) ¿Qué sucedió en la Conferencia de París de junio de 1894? \_\_\_\_\_  
\_\_\_\_\_
- f) ¿Por qué razón Grecia estuvo a punto de no ser la primera organizadora de los juegos olímpicos de la Era Moderna? \_\_\_\_\_  
\_\_\_\_\_
- g) ¿Quién ayudó a Coubertin a convencer a la familia real griega de que organizaran los juegos olímpicos? \_\_\_\_\_
- h) ¿Qué importancia tuvo George Averoff? \_\_\_\_\_  
\_\_\_\_\_
- i) ¿Por qué no se entregaron medallas de oro en los Juegos Olímpicos de Atenas? \_\_\_\_\_  
\_\_\_\_\_
- j) ¿En qué juegos olímpicos empezaron a entregarse medallas de oro a los ganadores? \_\_\_\_\_  
\_\_\_\_\_
- k) ¿Cuáles eran las pruebas olímpicas que más interesaron a Coubertin? \_\_\_\_\_  
\_\_\_\_\_
- l) ¿Qué capacidad de espectadores tenía el estadio donde se celebraron las pruebas? \_\_\_\_\_  
\_\_\_\_\_
- m) ¿Qué prueba añadió Coubertin que no se había celebrado nunca en los juegos de la Antigüedad clásica? \_\_\_\_\_
- n) ¿Quién fue el vencedor de esta prueba? \_\_\_\_\_
- ñ) ¿Qué nacionalidad tenía? \_\_\_\_\_

## Los juegos olímpicos actuales

5 Determina a qué deporte olímpico corresponde cada uno de los siguientes iconos:

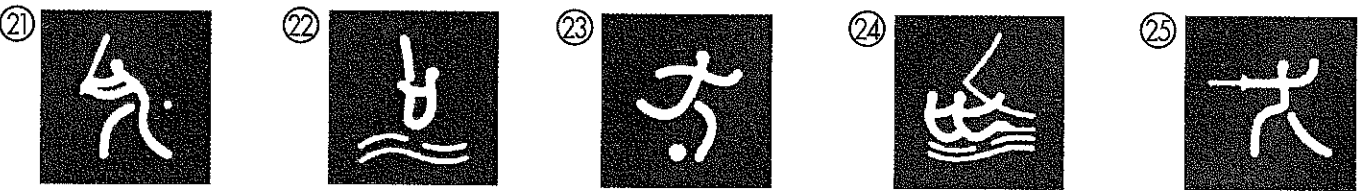
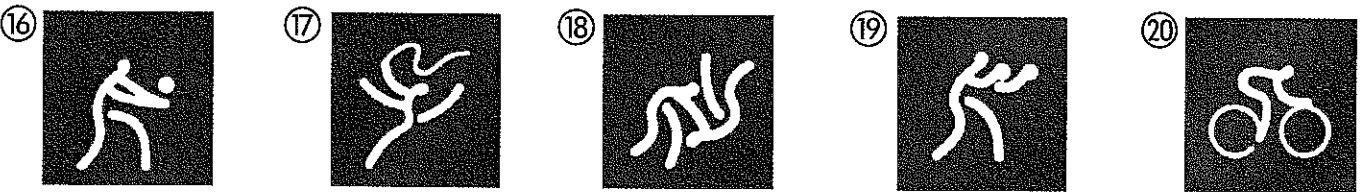
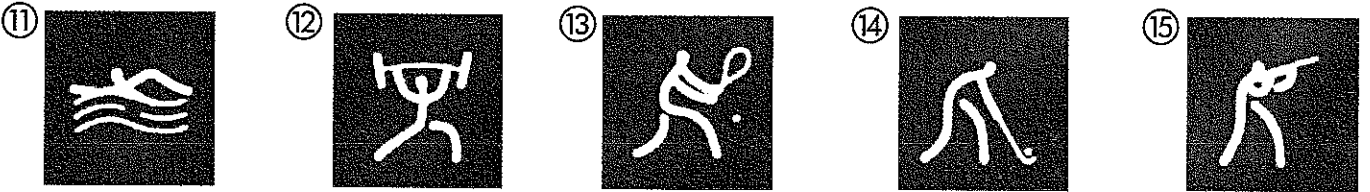
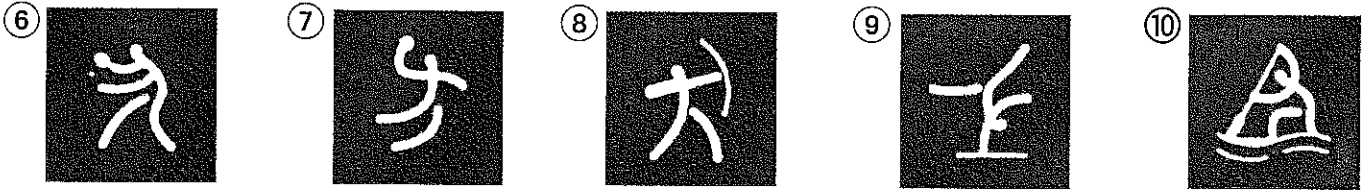
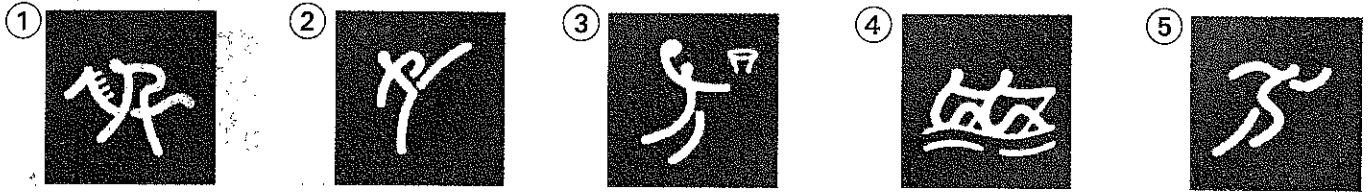

---



---



---



---



---

### Juegos que han hecho historia

#### Berlín, 1936, los nazis y una olimpiada que nunca llegó a ser

El carácter racialmente integrador, cosmopolita y democrático de los juegos olímpicos se oponía a la ideología nazi, que abogaba por una estricta separación entre los alemanes y las razas consideradas inferiores, especialmente los negros y los judíos. Ahora bien, la celebración de la olimpiada había sido concedida a Berlín antes de que los nazis accedieran al poder.



Mientras las instalaciones se construían, el antisemitismo alcanzaba el poder. El ministro de Educación excluyó a los judíos de las organizaciones de gimnasia juveniles y les prohibió el acceso a sus instalaciones; se amplió esta prohibición a todos los terrenos de juego y entrenamiento; estableciéndose la imposibilidad de competiciones entre arios y judíos.

Todas estas medidas fueron muy criticadas. En Europa surgió un movimiento socialista que se negó a aceptar esas garantías y pretendió realizar una «Olimpiada popular» paralela y democrática con un alto contenido internacionalista, en Barcelona. Su inauguración estaba prevista para el 19 de julio de 1936. Un día antes estalló la guerra civil española, lo que impidió su celebración.

En una Alemania que se encontraba en plena euforia nacionalsocialista, los juegos olímpicos de verano de 1936 pretendían ser el mejor espectáculo deportivo de todos los tiempos. Y los alemanes consiguieron una excelente organización, con un desarrollo casi perfecto de las pruebas, pero eso no fue lo más importante...

Adolf Hitler pretendió que Berlín-1936 fuera un claro intento de comprobar en la práctica la teoría de la superioridad de la raza aria, mostrando al mismo tiempo las excelencias del sistema nazi, pero se encontró con un hombre de color, Jesse Owens, que derribó en parte las ideas del Führer plantando cara al sueño ario. Los Juegos de 1936 acabaron siendo los Juegos de Jesse Owens.

*La gran enciclopedia de los deportes olímpicos (adaptación)*

#### 6 Responde a las preguntas:

- a) ¿Qué problema se planteó en los Juegos Olímpicos de Berlín? \_\_\_\_\_  
\_\_\_\_\_
- b) ¿Qué era la Olimpiada popular? \_\_\_\_\_  
\_\_\_\_\_
- c) ¿Por qué no se celebró? \_\_\_\_\_
- d) ¿Qué pretendió demostrar Hitler en estos juegos? \_\_\_\_\_  
\_\_\_\_\_
- e) ¿Qué o quién se lo impidió? \_\_\_\_\_

## Los juegos paralímpicos

Para conocer el origen de los juegos paralímpicos, hay que remontarse a 1948. Los primeros juegos para atletas con una discapacidad se organizaron en esta fecha en Inglaterra, y estaban enfocados a discapacitados en silla de ruedas. Cuatro años más tarde, los atletas de los Países Bajos se unieron a esta competición y así nacieron los juegos paralímpicos.

Los primeros juegos olímpicos oficiales para deportistas con discapacidad se organizaron por primera vez en Roma en 1960, inmediatamente después de los juegos olímpicos, y se bautizaron con el nombre de juegos paralímpicos. Aproximadamente 400 atletas de 23 países compitieron en ocho deportes, seis de los cuales aún están incluidos actualmente en el programa de competición de estos juegos (el tiro con arco, la natación, la esgrima, el baloncesto, el tenis de mesa y el atletismo).

En la década de los sesenta, Roma (Italia), Tokyo (Japón) y Tel Aviv (Israel) fueron las ciudades organizadoras de los juegos que se celebraban en lugares distintos de los Olímpicos. Aunque en 1972 los juegos paralímpicos debían darse en Munich, Heidelberg (Alemania) acogió ese año la celebración.

Toronto (Canadá) hace historia en el 1976 porque por primera vez participan deportistas amputados y con deficiencia visual, reconociéndose así su minusvalía. Tras el rechazo de la URSS a la celebración de los juegos en 1980, Anhem (Holanda) es la ciudad organizadora de los VI Juegos Paralímpicos. En 1984 dos ciudades estadounidenses, Stoke Mandeville y Nueva York, son las organizadoras.

Les siguen Seúl'88 y Barcelona'92. Ese mismo año en Madrid se organiza la parolimpiada para personas con discapacidad intelectual, donde participaron cerca de 1.000 deportistas. Atlanta y Sydney han sido las últimas ciudades organizadoras de estos juegos en 1996 y 2000, respectivamente.

Los juegos paralímpicos han sido organizados cada cuatro años, después de los juegos olímpicos. Al principio se sucedieron ambos en lugares distintos, pero en 1988 se dio un cambio significativo. Desde los juegos olímpicos de Seúl, las ciudades organizadoras de ambos eventos han sido las mismas.

Actualmente, los juegos paralímpicos son considerados un acontecimiento deportivo paralelo a los juegos olímpicos.



Nota informativa, 19 de septiembre de 2004 (adaptación)

### 7 Responde a las preguntas:

- ¿Qué son los juegos paralímpicos? \_\_\_\_\_
- ¿Cuándo y dónde se organizaron por primera vez? \_\_\_\_\_
- ¿En qué deportes hubo competición? \_\_\_\_\_
- Indica por orden cuáles han sido las diferentes sedes paralímpicas y el año. \_\_\_\_\_  
\_\_\_\_\_
- ¿En qué ciudad se unificaron las sedes de los juegos olímpicos y de los paralímpicos? \_\_\_\_\_

### Los Special Olympics

Special Olympics fue fundado en 1968 en Estados Unidos. Su filosofía se basa en que las personas con discapacidad psíquica pueden aprender, disfrutar y beneficiarse de su participación activa tanto en deportes individuales como colectivos. Brindarles apoyo, junto a la adaptación de cada uno de los deportes a las necesidades y capacidades propias, es el principal fundamento que asegura la consecución de dicha filosofía.

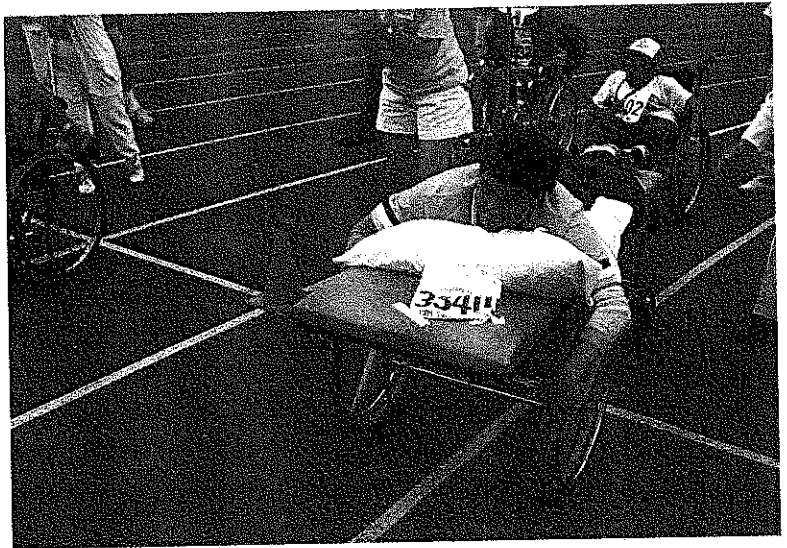

En España el primer gran reto fue la realización de los Juegos Nacionales Special Olympics '92 que se llevaron a cabo en las ciudades de Barcelona y Vilanova y la Geltrú. El resultado fue entusiasta, reuniendo a 3.000 deportistas de toda Europa.

Animados por el éxito se realizaron tres nuevas convocatorias, Granollers '94, Reus '96 y Figueres '00, donde se reafirmaron la implicación, la alegría y la solidaridad que despiertan estos eventos y la necesidad de posibilitarles un lugar de encuentro y nuevos ámbitos de participación.

En 2004 la organización asumió un nuevo reto, llevar los juegos fuera de Cataluña y realizarlos en Sevilla. La iniciativa fue acogida con gran entusiasmo, tanto por los protagonistas como por las instituciones de la ciudad, que se implicaron en el desarrollo desde el primer momento.

Hoy debemos hablar del magnífico resultado de la convocatoria: 1.500 deportistas (55 delegaciones nacionales e internacionales), 370 entrenadores y delegados, 500 voluntarios y 50 técnicos provenientes de todo el país se dieron cita en la capital hispalense para vivir cuatro intensos días.

Special Olympics ofrece oportunidades deportivas únicas para personas con cualquier grado de discapacidad intelectual, independientemente de la habilidad o destreza. Para ello ha diseñado y adaptado pruebas en los diferentes deportes que van desde caminar en una piscina con o sin asistencia hasta realizar una carrera de 25 m, entre muchas otras.

Special Olympics organiza sus propios juegos mundiales de verano y de invierno. Lo hace de forma alternativa cada dos años, anterior y posteriormente a los juegos olímpicos.

Extraído del web [specialolympics](http://specialolympics) (adaptación)

#### 3 Responde a las preguntas:

- ¿Dónde se fundó Special Olympics? \_\_\_\_\_
- ¿Con qué objetivo se fundó? \_\_\_\_\_
- ¿Cuándo se fundó en España? \_\_\_\_\_
- ¿Dónde se celebraron los juegos en 2004? \_\_\_\_\_
- ¿Cada cuántos años se celebran los Special Olympics? \_\_\_\_\_

## Pautas lingüísticas que deben seguir los periodistas al informar sobre las noticias de Special Olympics

Las siguientes pautas lingüísticas permitirán que cualquier persona que escriba o hable sobre personas con disminución psíquica lo haga de forma individualizada y garantizando su dignidad:

- En lugar de referirse a ellos como «retrasados mentales» o «personas con retraso mental», utilizaremos el término de «personas con disminución psíquica» o «persona con discapacidad intelectual».
- Una persona tiene una disminución psíquica, no la «padece» ni la «sufre», ni es «víctima» de ella.
- Se debe hablar de los participantes de los juegos olímpicos especiales como atletas o deportistas. En ningún caso estas palabras deberán aparecer entre comillas.
- Los participantes de las olimpiadas especiales son atletas o deportistas de los juegos olímpicos especiales, no «olímpicos especiales» o «atletas olímpicos especiales».

A la hora de redactar un texto, debemos referirnos a las personas con disminución psíquica de la misma forma que lo hacemos con una persona que no la tuviera:

- Al nombrarla por primera vez, se puede especificar su nombre y apellido, y en las siguientes veces basta con nombrar su apellido.
- Es recomendable no caer en el error de referirse a una persona con disminución psíquica por su nombre, como por ejemplo «Pepe», y se debe seguir las pautas periodísticas correctas: «Pepe García» o «García».

### Terminología que se debe evitar

- No se debe mencionar a los atletas de las olimpiadas especiales como «niños». La mayor parte de los atletas son adultos.
- No hay que generalizar a los atletas de las olimpiadas especiales tratándolos como «los» olímpicos especiales.
- No se debe usar el adjetivo «desafortunado» al hablar de personas con disminución psíquica. Una discapacidad no tiene por qué condicionar negativamente una vida.

Hay que utilizar la palabra «especial» con mucho cuidado al hablar de personas con discapacidad intelectual. Si se usa demasiado, puede convertirse en un cliché dadas las continuas referencias a las olimpiadas especiales.

Extraído del web *specialolympics* (adaptación)

**Escribe, siguiendo las pautas lingüísticas anteriores, un comentario sobre el día de la inauguración de los Special Olympics: la entrada en el estadio, la ilusión por la competición...**

---



---



---



---



---



La discriminación de género tiene lugar cuando una persona, o un grupo de personas, reciben un trato menos favorable debido a su sexo. En el lugar de trabajo, la discriminación ilegal puede ocurrir con las personas que vienen a solicitar un trabajo o con los trabajadores. La ley distingue entre discriminación directa y discriminación indirecta.

La discriminación directa tiene lugar cuando una persona trata peor a otra debido a su sexo.

La discriminación indirecta ocurre cuando un empleador aplica el mismo tratamiento, las mismas reglas o el mismo criterio a todo el mundo, pero como resultado las personas de un sexo en particular están en desventaja.

Según la ley es ilegal discriminar por razones de sexo. Hay algunas excepciones a esto, los llamados requisitos genuinos

para ocupar un puesto de trabajo; por ejemplo, puede ser un requisito genuino que para trabajar en una residencia femenina o masculina se contrate a alguien del mismo sexo.

Desafortunadamente, todavía se da el caso, muchas veces, de mujeres que hacen el mismo trabajo que sus compañeros masculinos y reciben mucho menos dinero. Esto es ilegal y es posible hacer averiguaciones sobre cuánto ganan los compañeros que realizan un trabajo similar.

Cualquier tratamiento desfavorable a una mujer por estar embarazada o con el permiso por maternidad sería automáticamente discriminación de género. Igualmente, cualquier empleada que sea despedida por estar embarazada probablemente sea víctima de un despido improcedente.

Extraído del web *multikulti* (adaptación)

### 1 Responde a las siguientes preguntas:

a) ¿Qué es la discriminación de género? \_\_\_\_\_

\_\_\_\_\_

b) ¿Quiénes pueden sufrir discriminación de género en el puesto de trabajo? \_\_\_\_\_

\_\_\_\_\_

c) ¿Qué tipos de discriminación de género hay en el puesto de trabajo? Explica los. \_\_\_\_\_

\_\_\_\_\_

d) Cita tres ejemplos frecuentes de discriminación de género. \_\_\_\_\_

\_\_\_\_\_

\_\_\_\_\_

2 Imagina tres ejemplos en que sea justificable la discriminación de género.

---

---

---

## Discriminación de género y educación

Un informe de UNICEF sostiene que si durante los próximos dos años no se toman medidas urgentes para aumentar la matriculación de las niñas en la escuela, no se alcanzarán los objetivos mundiales para reducir la pobreza y mejorar la condición humana. Y a la inversa: la eliminación de las barreras que mantienen a las niñas fuera de la escuela puede beneficiar por igual a las niñas y a los niños, y también a sus países.

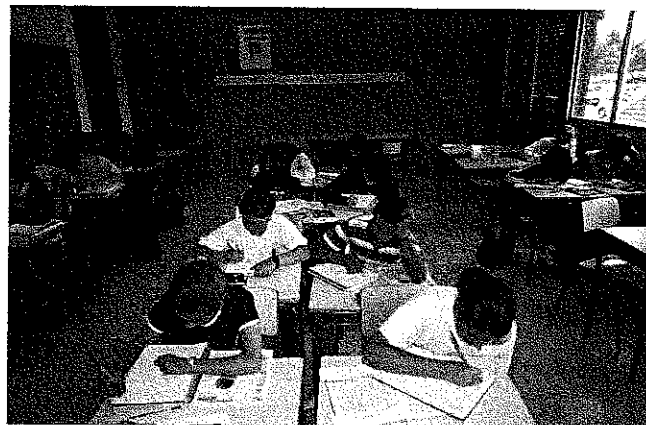

La directora ejecutiva de UNICEF, Carol Bellamy, durante la presentación del informe más importante de la organización, el *Estado Mundial de la Infancia*, dijo: «En el informe, las conclusiones son claras: la discriminación de género está menoscabando las actividades para el desarrollo, empezando por el derecho fundamental de todos los niños y las niñas a ir a la escuela».

UNICEF señaló que las tasas de analfabetismo son todavía más elevadas entre las mujeres que entre los hombres, y todos los años hay por lo menos 9 millones de niñas más que de niños sin escolarizar; una estadística que tiene repercusiones duraderas no solamente sobre las niñas y las mujeres, sino también sobre sus hijos y sus familias.

El informe demuestra que conseguir que las niñas reciban una educación básica de buena calidad mejoraría otros indicadores del bienestar humano. Por ejemplo, revela que la mayoría de los países con las tasas más bajas de matriculación de las niñas en la enseñanza secundaria también presentan las tasas más elevadas de mortalidad infantil, con más de un 15 % de los niños que mueren antes de cumplir cinco años.

El informe demuestra que las niñas sin escolarizar son más vulnerables a la pobreza, el hambre, la violencia, el maltrato, la explotación y la trata de seres humanos. También corren un mayor peligro de morir durante el alumbramiento y de contraer enfermedades.

Pero según el *Estado Mundial de la Infancia*, las consecuencias positivas de la educación de las niñas son igualmente considerables: como madres, las mujeres que han recibido una educación tienen más posibilidades de procrear hijos sanos y de asegurar que tanto sus hijos como sus hijas terminen la escuela.

«La falta de escolarización de un niño o una niña no solamente limita su potencial individual, sino que reduce de manera considerable la esperanza de que sus hijos tengan la posibilidad de escapar a toda una vida de pobreza y privaciones», dijo Bellamy. «Por eso, UNICEF reconoce que este tema tiene una importancia crucial para todo el programa de desarrollo. La educación de las niñas puede evitar la pérdida de un vasto potencial humano».

Extraído del web *ahoraus* (adaptación)



**Mujeres y hombres en distintos puestos de trabajo**

Comparación entre el año 2000 y el 2005

		2000	2005
Ambos sexos (datos en miles)	<b>Total población ocupada</b>	<b>15.782,3</b>	<b>19.314,3</b>
	Dirección de las empresas y de la Administración pública	1.238,4	1.386,4
	Gerencia de empresas con menos de 10 trabajadoras/es	413,4	528,9
	Gerencia de empresas sin asalariadas/os	489,0	426,9
% Mujeres	<b>Total población ocupada</b>	<b>36,87</b>	<b>40,20</b>
	Dirección de las empresas y de la Administración pública	31,07	32,49
	Gerencia de empresas con menos de 10 trabajadoras/es	23,80	28,85
	Gerencia de empresas sin asalariadas/os	47,59	49,10

**5** Contesta a las siguientes preguntas sobre la tabla:

- a) ¿En qué año había más población activa?, ¿en el 2000 o en el 2005? \_\_\_\_\_
- b) Marca con una cruz el ámbito laboral en que ha habido más aumento de población activa:
- Dirección de las empresas y de la Administración pública.
  - Gerencia de empresas con menos de 10 trabajadoras/es.
  - Gerencia de empresas sin asalariadas/os.
- c) ¿En qué ámbito se ha reducido la población activa? \_\_\_\_\_
- d) El porcentaje de mujeres en la población activa en el 2005, ¿ha aumentado o se ha reducido?  
\_\_\_\_\_
- e) ¿En qué ámbito ha aumentado más ese porcentaje? \_\_\_\_\_
- f) ¿En cuál ha aumentado menos? \_\_\_\_\_

**6** Compara el porcentaje de mujeres dedicadas a cada ámbito con el de hombres. ¿Crees que la proporción es justa? ¿Por qué?

---



---



---



## La lucha contra la discriminación: el sufragismo

Los cambios políticos, económicos y sociales de la década de 1870 provocaron una clara aceleración del movimiento feminista en el último tercio del siglo XIX. El mayor protagonismo y seguimiento del feminismo estuvo condicionado por claros cambios sociales en los países más desarrollados. En Gran Bretaña, por ejemplo, a principios del siglo XX el 70,8 % de las mujeres solteras, entre 20 y 45 años, tenían un trabajo remunerado. También en el Reino Unido, en 1850 se observaba como el número absoluto de mujeres solteras mayores de 45 años había crecido entre las clases medias. La «carrera del matrimonio» registraba así un cierto retroceso para muchas mujeres, no sólo como proyecto de vida, sino también como opción económica.

Otro elemento clave lo constituyó la incorporación de la mujer al trabajo durante la Primera Guerra Mundial para sustituir a los hombres que habían marchado al frente. La conciencia de su valor social alentó sus demandas del derecho de sufragio. Los principales objetivos del movimiento feminista eran: el derecho de voto, la mejora de la educación, la capacitación profesional y la apertura de nuevos horizontes laborales, así como la equiparación de sexos en la familia como medio de evitar la subordinación de la mujer. La gran novedad vino de la amplia movilización colectiva que supo dirigir el movimiento sufragista en los países anglosajones.

Extraído del web [dio.rediris](http://dio.rediris)

### 7. Contesta a las siguientes preguntas:

- ¿Qué sucedió en la década de 1870? \_\_\_\_\_  
\_\_\_\_\_
- ¿Cómo influyó esto en el movimiento feminista? \_\_\_\_\_  
\_\_\_\_\_
- ¿Qué porcentaje de mujeres entre 20 y 45 años trabajaban en Gran Bretaña a principios del siglo XX? \_\_\_\_\_  
\_\_\_\_\_
- ¿En qué sentidos «la carrera del matrimonio» registró un cierto retroceso? \_\_\_\_\_  
\_\_\_\_\_
- ¿Cómo influyó la Primera Guerra Mundial en el avance del feminismo? \_\_\_\_\_  
\_\_\_\_\_
- ¿Cuáles eran los principales objetivos del feminismo? \_\_\_\_\_  
\_\_\_\_\_
- ¿En qué países hubo una gran movilización colectiva a favor del sufragismo? \_\_\_\_\_  
\_\_\_\_\_





**10** Contesta a las siguientes preguntas sobre la encuesta:

- a) ¿Crees que la edad del encuestado es significativa sobre este tema? ¿En qué edad se encontrará más discriminación de género? \_\_\_\_\_
- b) ¿Crees que el sexo del encuestado es significativo? ¿En qué sexo se encontrarán más posturas discriminatorias? \_\_\_\_\_
- c) En la pregunta 1, ¿qué respondería una persona que cometiese discriminación de género?  
\_\_\_\_\_
- d) En la pregunta 2, ¿qué respondería una persona que no cometiese discriminación de género?  
\_\_\_\_\_
- e) Una persona que en la pregunta 3 respondiese «Sí», «Porque la sociedad es injusta», ¿cometería o no discriminación de género? Justifica tu respuesta.  
\_\_\_\_\_  
\_\_\_\_\_
- f) En la pregunta 4, una persona que contestase «Mujer», ¿cometería discriminación de género? Justifica tu respuesta.  
\_\_\_\_\_
- g) ¿Qué respondería, en la pregunta 4, una persona que no cometiese discriminación de género?  
\_\_\_\_\_
- h) Referido a la pregunta 5, imagina una razón por la que una persona puede preferir tener un niño y otra por la que alguien puede preferir tener una niña:  
Tener un niño: \_\_\_\_\_  
Tener una niña: \_\_\_\_\_
- i) Di cuál es la respuesta más discriminatoria de la pregunta 6. Justifica tu respuesta.  
\_\_\_\_\_

**11** Explica en cuál de los ámbitos tratados en la encuesta crees que es más frecuente la discriminación de género. Justifica tu respuesta.

---

---

---

---

## El teatro romano

El teatro romano, inspirado en el teatro griego, tenía una forma diferente de la actual. Observa su particular forma:

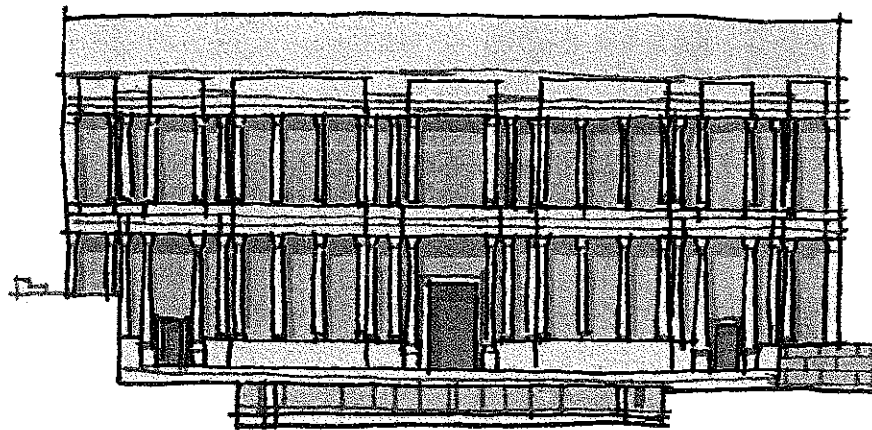
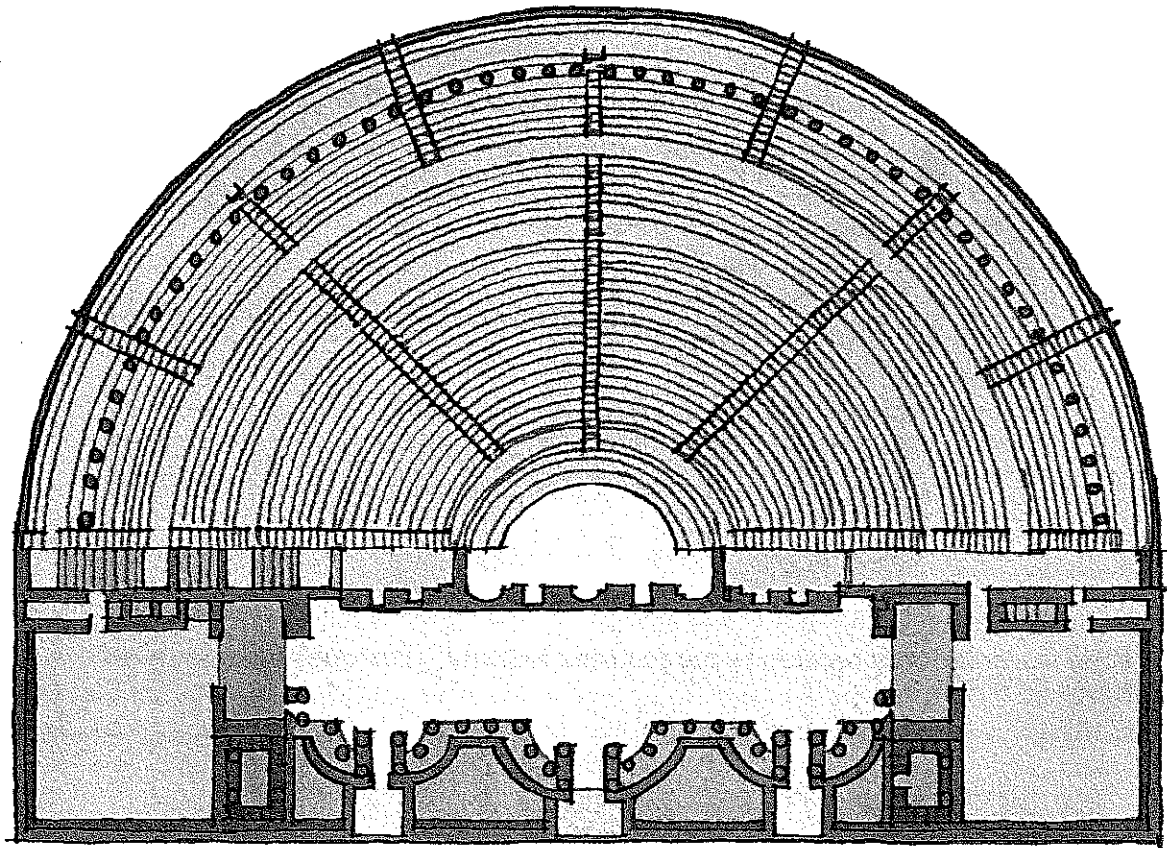

El teatro romano se divide en tres partes fundamentales: la **scaenae**, la **orchestra** y la **cavea**.

La **scaenae**: es el conjunto del escenario y todos los elementos y salas necesarias para el funcionamiento correcto de las representaciones. Estaba sobre un **podium** que la elevaba de la **orchestra**. Se divide en:

- El **proscenium**, donde actuaban los actores, situado sobre el **podium** entre la **orchestra** y la **scaenae frons**. La parte más cercana a la **orchestra** y, en ocasiones, algo más elevada se denominaba **pulpitum**.
- La **orchestra**, espacio semicircular situado entre la **scaenae** y la **cavea**. Era el lugar donde se colocaba el coro que acompañaba las representaciones.

- La **cavea**, que eran las gradas para el público asistente. Se dividía en tres partes:
  - La **ima cavea** es la zona situada más abajo, la más cercana al escenario. El público de esta zona era de la alta sociedad de la época y, por lo general, sólo hombres.
  - La **media cavea** estaba dedicada al público en general. Normalmente sólo se admitían hombres.
  - La **summa cavea** era la parte superior del escenario y albergaba a las mujeres y los niños.
- Estas zonas solían separarse entre sí con unos muretes perimetrales de 1,20 m de altura llamados **baltei**, que limitaban los pasillos horizontales o **praecinctios** que comunicaban las escaleras y las puertas. Sobre la última de las zonas de las gradas, la *summa* o *media cavea* según el caso, se construían pasillos porticados o **porticus** al interior que remataban el conjunto del graderío.
- Se llegaba a las diferentes gradas (*cavea*) mediante la **scalaria** o escaleras.

Extraído del web *spanisharts* (adaptación)

**1** Lee atentamente el texto y realiza las siguientes actividades:

- Colorea de amarillo la parte de la *scaenae*.
  - Colorea de azul la parte de la *orchestra*.
  - Colorea de rojo la parte de la *cavea*.
  - Señala con una flecha el lugar en el que actuaban los actores y escribe el nombre.
  - Explica qué era el *pulpitum* y señálalo en la ilustración.
  - Indica dónde se situaba el coro.
  - ¿Qué diferencia había entre la *ima cavea* y la *media cavea*? ¿Cuál estaba destinada a la clase social media?
- .....
- ¿En qué *cavea* podían asistir las mujeres?
- .....
- Indica cómo han evolucionado los siguientes términos latinos en castellano:
    - *scaenae*: .....
    - *orchestra*: .....
    - *pulpitum*: .....
    - *praecinctios*: .....
    - *scalaria*: .....

## 0 COMPETENCIAS LINGÜÍSTICAS

### El teatro en el Siglo de Oro

En el siglo XVII el teatro se convirtió en una actividad muy popular entre la gente: era uno de los pocos entretenimientos que existían, variaban a menudo de obra y su entrada era muy barata y asequible para todos los públicos. Sin embargo, el espacio en el que se representaba la obra se diferenciaba mucho de lo que hoy en día entendemos por un teatro. Por eso tenía otro nombre: **corral de comedias**.

2 Observa las siguientes ilustraciones y haz las actividades correspondientes:

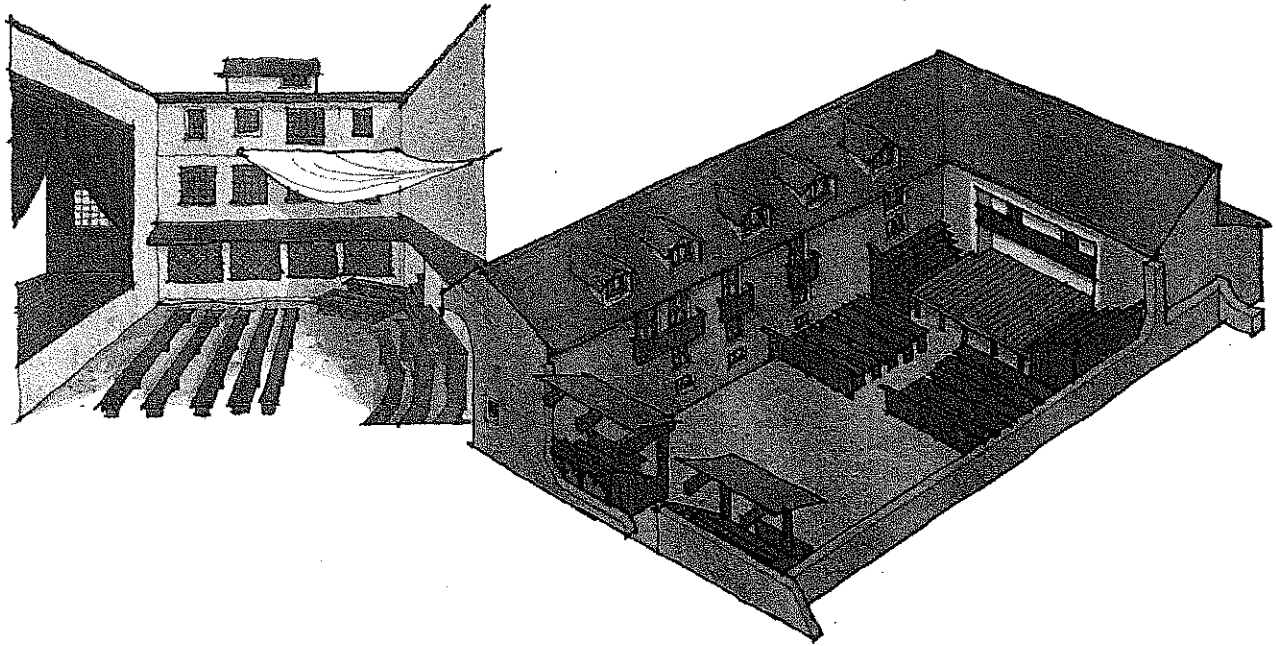

a) ¿Qué diferencias hay con el teatro romano?

---

---

b) ¿Qué elementos tiene en común con el teatro actual?

---

---

c) ¿Dónde se sitúa la escena?, ¿y los actores?

---

---

d) ¿Qué crees que sucedía en el corral los días de lluvia?

---

En los siglos XVI y XVII no todas las compañías representaban en los teatros. Muchas de ellas viajaban de pueblo en pueblo ofreciendo su espectáculo. Cada una tenía un nombre según el número de actores que intervenía en ella.

### Las compañías teatrales

Pues sabed que hay ocho maneras de compañías y representantes, y todas diferentes. Hay bululú, ñaque, gangarilla, cambaleo, garnacha, bojiganga, farándula y compañía.

- El **bululú** es un representante solo, que camina a pie y pasa su camino, y entra en el pueblo, y súbese sobre un arca y va diciendo: «agora sale la dama» y dice esto y esto; y va representando.
- El **ñaque** es dos hombres; éstos hacen un entremés, algún poco de un auto, dicen unas octavas, dos o tres loas; viven contentos, duermen vestidos, caminan desnudos, comen hambrientos y espúlganse el verano entre los trigos y en el invierno no sienten con el frío los piojos.
- La **gangarilla** es compañía más gruesa; ya van aquí tres o cuatro hombres, uno que sabe tocar una locura; llevan un muchacho que hace la dama, hacen algún auto, hacen dos entremeses de bobo; éstos comen asado, duermen en el suelo, beben su trago de vino, caminan a menudo, representan en cualquier cortijo y traen siempre los brazos cruzados.
- El **cambaleo** es una mujer que canta y cinco hombres que lloran; éstos traen una comedia, dos autos, tres o cuatro entremeses; representan en los cortijos; están en los lugares cuatro o seis días, alquilan para la mujer una cama y el que tiene amistad con la huéspeda dale un costal de paja, una manta y duerme en la cocina, y en el invierno el pajar es su habitación eterna. Éstos, a mediodía, comen su olla de vaca y cada uno seis escudillas de caldo; siéntanse todos a una mesa y otras veces sobre la cama.
- La **compañía de garnacha** son cinco o seis hombres, una mujer que hace la dama primera y un muchacho, la segunda. Éstos llevan cuatro comedias, tres autos y otros tantos entremeses. Están ocho días en un pueblo, duermen en una cama cuatro, comen olla de vaca y carnero, y algunas noches su menudo muy bien aderezado.
- En la **bojiganga**, van dos mujeres y un muchacho, seis o siete compañeros. Éstos traen seis comedias, tres o cuatro autos, cinco entremeses, dos arcas, una con hato de la comedia y otra de las mujeres. Éstos comen bien, duermen todos en cuatro camas, representan de noche, y las fiestas de día, cenan las más veces ensalada, porque como acaban tarde la comedia, hallan siempre la cena fría.
- La **farándula** es víspera de compañía; traen tres mujeres, ocho y diez comedias, dos arcas de hato. Entran en buenos pueblos, comen apartados y tienen buenos vestidos.

AGUSTÍN DE ROJAS VILLANDRANDO . *El viaje entretenido* (adaptación)

### Contesta a las preguntas:

- a) ¿Cuántos tipos de compañía existían? Enuméralos.

---



---

- b) ¿Cuál es la compañía más pequeña?

---

- c) ¿En qué compañías no participaba ninguna mujer? \_\_\_\_\_
- d) ¿Qué compañía está integrada por dos mujeres, aparte de hombres? \_\_\_\_\_
- e) ¿Cuál tiene tres? \_\_\_\_\_
- f) ¿Cuál es la compañía que debe dormir sobre el suelo? \_\_\_\_\_
- g) En el siglo xvii la palabra «huésped» designaba a la dueña de una casa. ¿Qué compañía podía servirse de la amistad con ella para que le dejase paja para dormir?  
\_\_\_\_\_
- h) ¿Dónde duerme, en cambio, la mujer? \_\_\_\_\_
- i) ¿Qué tipo de papeles representaba el muchacho en la gangarilla? \_\_\_\_\_

**4** Resume cómo vivían las compañías teatrales itinerantes.

\_\_\_\_\_

\_\_\_\_\_

\_\_\_\_\_

\_\_\_\_\_

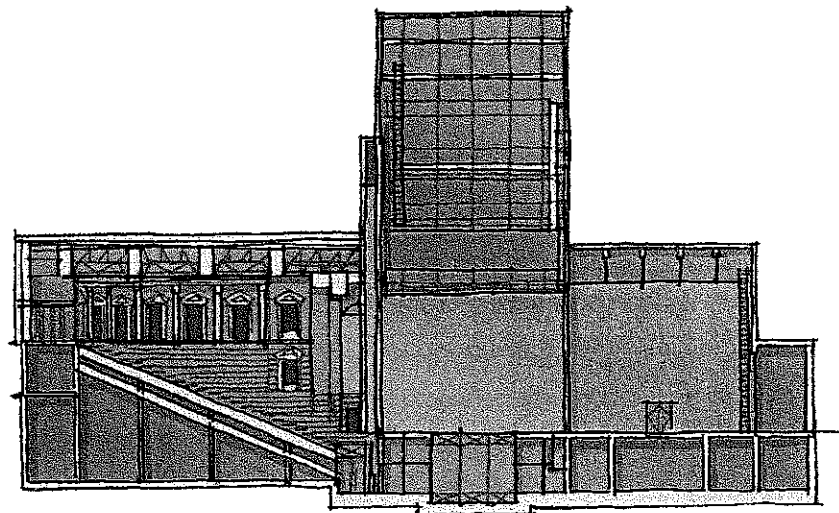

**5** Observa la ilustración y contesta a las siguientes preguntas:

- a) Indica dónde se sitúan los espectadores y escribe el nombre. \_\_\_\_\_
- b) Señala y escribe el nombre del lugar donde se realiza la representación. \_\_\_\_\_
- c) Indica dónde se cambian y maquillan los actores. Escribe el nombre. \_\_\_\_\_
- d) ¿Qué se utiliza para indicar el fin de los actos y de la obra? \_\_\_\_\_

e) ¿Has asistido alguna vez a una representación teatral? Expón en cuatro líneas tú experiencia.

---



---



---



---

## Otros géneros teatrales

**Ballet:** drama sin palabras; arte de la narración por medio de la danza, la pantomima y la música. Nacido en la antigua pantomima romana, fue renovado (al principio con canciones) en la ópera italiana, cultivado en las fiestas de los grandes familias de Florencia. Posteriormente, pasó a Francia. Allí, para divertirse, el rey y los nobles interpretaban papeles en estos ballets, hasta que Luis XIV engordó demasiado; entonces se introdujo en el espectáculo bailarinas y ritmos más vivos. Durante el siglo XVIII, como el teatro en general, el ballet era un rico espectáculo con argumento, decoraciones y trajes muy elaborados. Con la Revolución Francesa, las actividades se desarrollaron principalmente en el Ballet Imperial ruso, de San Petersburgo, donde el ballet clásico desarrolló durante el siglo XIX su forma característica. El ballet durante el siglo XX se ha movido en varias direcciones. El compromiso ruso, que conserva en su esencia las formas tradicionales, fue barrido por el ballet moderno, que se viste de acuerdo con el tema y que raras veces usa el baile de puntas, pues intenta captar el ritmo de nuestra época.

*Diccionario de la literatura mundial*

**Ópera:** como forma moderna de arte, un drama cuyo texto es cantado. Se representó por primera vez en 1594, como una tragedia cantada con recitado solemne. Si el Renacimiento creó la ópera, el barroco la desarrolló, en Roma, Nápoles y especialmente Venecia, donde entre 1637 y 1700 se representaron más de trescientas obras diferentes. Esta ópera barroca es un espectáculo muy vistoso y recargado que buscaba los efectos decorativos por medio de la música, la pintura, la canción, el ballet, etc. En la segunda mitad del siglo XVIII aparece en Italia la ópera *buffa*, es decir, cómica, mientras que en Alemania se crea el *singspiel*, la ópera de origen popular cantada en alemán. En Italia la ópera progresó desde Rossini a Bellini y Donizetti, hasta que Wagner en Alemania y Verdi en Italia fundieron todos los recursos de la ópera romántica.

*Diccionario de retórica, crítica y terminología literaria*

**6** Explica brevemente qué tienen en común y en qué se distinguen la ópera y el ballet.

---



---



---



---



---

## El resumen

### Los teatros y su público

Hacia 1580 Madrid tenía tres tipos de teatros: el eclesiástico, el de corte y el teatro público urbano. Los dos primeros montaban, con gran riqueza escenográfica, obras para celebrar festividades o ceremonias religiosas. La obra teatral formaba parte de la fiesta como un espectáculo más.

A diferencia de estos dos, el teatro público urbano montaba piezas teatrales con bastante regularidad, aunque no todos los días del año. En 1579 se fundó el teatro o «corral» de la Cruz, al que en 1582 vino a añadirse el teatro del Príncipe. Ambos locales superaron, en capacidad, ya que no en comodidad, a los ya existentes en Madrid desde 1574. Pertenecían todos ellos a cofradías religiosas, que alquilaban sus «corrales» a las compañías de representantes.

La estructura física del teatro era muy primitiva. Construido en un patio, cerrado por casas en tres de sus lados, a cielo raso, constaba de escenario, cubierto con un tejadillo, del patio donde se amontonaban de pie los hombres, llamados *mosqueteros*, de cuyo gusto, expresado siempre ruidosamente, dependía el éxito o el fracaso de la comedia; los balcones y ventanas de las casas que daban sobre el «corral» servían a manera de palcos desde donde veía el espectáculo un público más selecto. El alquiler de estos aposentos llegó a constituir un pequeño negocio. Las mujeres tenían su sitio en la cazuela, situada al final del patio. Más adelante, cuando el teatro fue prosperando como negocio, se construyó un anfiteatro. Finalmente, había también los desvanes, situados encima de los balcones o aposentos.

Las funciones eran por la tarde y terminaban una hora antes de la puesta del sol. Solían durar dos horas como mínimo y tres como máximo. Generalmente, había representación todos los días festivos y dos o tres veces entre semana. Los precios de las entradas eran relativamente baratos, y el control no muy severo.

La escenografía, que irá complicándose a lo largo del siglo XVII, era, al principio, bastante simple. El autor confiaba la descripción de la escena donde transcurre la acción a los personajes, o se limita a sugerirlo. El público colaboraba con la imaginación en los bruscos cambios de lugar o de tiempo.

FRANCISCO RUIZ RAMÓN . *Historia del teatro español* (adaptación)

#### Realiza las siguientes actividades:

a) ¿Cuántos tipos de teatro había en Madrid? Especificalos.

---



---

b) ¿Qué dos teatros principales hubo en Madrid?

---

c) ¿En qué años se fundaron?

---

d) ¿Cómo era la estructura física de los teatros?

---

e) Completa el texto:

El teatro se construía en un \_\_\_\_\_, constaba de \_\_\_\_\_, cubierto con un tejadillo, del patio donde se amontonaban de pie los hombres, llamados \_\_\_\_\_; los balcones y \_\_\_\_\_ de las casas que daban sobre el «corral» servían de \_\_\_\_\_, para un público más \_\_\_\_\_. Las mujeres tenían su sitio en la \_\_\_\_\_, situada al final del \_\_\_\_\_. Posteriormente se construyó un \_\_\_\_\_. Finalmente, había también los \_\_\_\_\_, en la parte superior.

f) ¿A qué hora se hacía la representación?

\_\_\_\_\_

g) ¿Cuánto duraban las funciones?

\_\_\_\_\_

h) ¿Cómo era al principio la escenografía?

\_\_\_\_\_

i) ¿Había acotaciones para explicar la escena o se utilizaban otros sistemas? ¿Cuáles?

\_\_\_\_\_

\_\_\_\_\_

**2** A partir de las actividades anteriores, escribe un resumen del texto con tan sólo la información esencial.

\_\_\_\_\_

\_\_\_\_\_

\_\_\_\_\_

\_\_\_\_\_

\_\_\_\_\_

\_\_\_\_\_

\_\_\_\_\_

\_\_\_\_\_

\_\_\_\_\_

\_\_\_\_\_

\_\_\_\_\_

\_\_\_\_\_

\_\_\_\_\_

\_\_\_\_\_

\_\_\_\_\_

\_\_\_\_\_

\_\_\_\_\_

\_\_\_\_\_

\_\_\_\_\_

\_\_\_\_\_

\_\_\_\_\_

\_\_\_\_\_

\_\_\_\_\_

## Pies en el suelo

Con un mercado laboral en el que es difícil abrirse hueco, la formación profesional gana puntos: el 70% se coloca en pocos meses. Medio millón de jóvenes la han elegido. Pocos todavía.

Cuando envejecemos, muchas cosas cambian, y para mal, en nuestro cuerpo. También en nuestra boca. Las encías sufren su propia transformación: con los años tienden a contraerse. Y eso, para los españoles que lucen una dentadura postiza, se convierte en un problema muy molesto. Miles de dentaduras llegan cada año a los laboratorios para sufrir el dichoso retoque.

Eso que da un poco de grima tiene un nombre técnico: hacer un rebase. Y es precisamente lo que esta mañana de mayo están aprendiendo a hacer 15 chicos vestidos con batas blancas y grandes gafas de laboratorio armados de resina, polvo de piedra pómez y unas máquinas de pulir que hacen el mismo ruido inquietante que sale de las consultas de los dentistas. Son los alumnos de primer curso de prótesis dental, uno de los ciclos formativos de formación profesional superior del instituto Los Viveros, en Sevilla.

A esa hora, en el mismo centro, Francisco Berrocal, profesor de sistemas electrónicos y automáticos, muestra a los alumnos de mantenimiento qué cables no hay que tocar si no quieren sufrir una descarga mientras instalan un aire acondicionado, algo que, tratándose de Sevilla, harán a menudo. Entre los aspirantes, ni una chica. Para encontrarlas hay que subir dos plantas, hasta las aulas de dietética. Allí, entre



probetas, líquidos misteriosos y tubos de ensayo, están aprendiendo a medir el pH de la leche y del aceite. Les será muy útil cuando, dentro de un año, entren a trabajar en el departamento de calidad de alguna empresa de alimentación o en la cocina de un hospital, elaborando las dietas –sin sal, para niños, diabéticos– de los pacientes.

Así es la FP. Real como la vida misma, exenta de los aires de grandeza de la universidad. Aquí se va al grano. Entre 1300 y 2000 horas de clase y un objetivo: servir al sistema productivo. Y funciona. Un 70% de los alumnos se coloca en pocos meses. En algunas titulaciones de la rama de mecánica o de comercio, los empresarios llaman

a su puerta antes incluso de que hayan terminado. Lo nunca visto. Y estas condiciones atraen a un tipo de alumnado con los pies en el suelo, menos en Babia, con ganas de empezar a ganar un sueldo. ¿Por qué elegiste formación profesional? En las respuestas de 20 alumnos, la frase «porque tiene salidas» se repite y se repite como un disco rayado.

A pesar de los avances y las campañas publicitarias –«Formación profesional. Ponle título a tu futuro», dice la de este año–, siguen faltando alumnos y medios: una buena FP es cara.

Este año, la formación profesional se ha fijado un nuevo objetivo: repescar a toda esa gente que se pierde por el camino de la educación y nunca accede a un título. No son pocos, un 60% de la población activa española, y para ellos están diseñando toda una nueva rama. «La formación profesional tiene siempre un doble reto de signo diferente», dice José Luis Pérez Iriarte, director general de Educación, Formación Profesional e Innovación Educativa. «Por un lado, debe ser competitiva y, por otro, tiene que ser la solución para los alumnos más débiles, los que se quedan descolgados del sistema. Llevar en paralelo ambos objetivos es difícil. Pero esa es su servidumbre y su grandeza.»

CARMEN PÉREZ-LANZAC  
El País Semanal (Adaptación)

### ACTIVIDADES

#### COMPRENSIÓN GLOBAL

1. Indica cuál es el tema del texto.
2. En el cuerpo del texto –desde *Cuando envejecemos, muchas cosas cambian...* hasta el final– se pueden distinguir una introducción, que presenta una serie de casos prácticos, y una parte central, en la que se expone qué es la formación profesional y cuáles son sus objetivos.

Delimita en el texto una y otra parte citando las palabras iniciales y finales de cada una.

- Identifica el enunciado que funciona como «bisagra» entre ambas partes. ¿Qué palabra en ese enunciado remite a la primera parte?

3. Explica la relación que guarda el título del texto con el contenido de este.

#### OBTENER INFORMACIÓN

4. Responde. ¿Cuántas horas de clase se dan en FP? ¿Qué porcentaje de alumnos de FP consigue encontrar trabajo en pocos meses?

INTERPRETAR EL TEXTO

5. Explica el significado que tienen en el texto las siguientes palabras y expresiones:

- abrirse hueco
- diabéticos
- piedra pómez
- exenta
- dietética
- en Babia
- probetas
- en paralelo

6. En el texto se da una visión indirecta y veladamente negativa de la universidad.

Localiza el pasaje en que la autora se refiere a la universidad y explica cuál es la crítica que se insinúa en él.

7. El director general de Educación, Formación Profesional e Innovación Educativa afirma que *la formación profesional tiene siempre un doble reto de signo diferente*.

Explica cuál es ese *doble reto*.

- El *doble reto* que ha de afrontar la formación profesional se plantea en el texto como algo contradictorio o, hasta cierto punto, paradójico. Explica en qué consiste esa paradoja. Si no recuerdas lo que es una paradoja, puedes consultar un diccionario.
- Comenta la relación que hay entre el *doble reto* del que se habla en el texto y las expresiones *por un lado...*, *por otro...* que se emplean a continuación.

REFLEXIONAR SOBRE LA FORMA

8. Responde.

- ¿Por qué van entrecorillados los tres últimos enunciados del texto?
- ¿Quién emite esos enunciados?
- ¿Se introducen esos enunciados en el texto por medio de un verbo de habla (*decir, afirmar...*) que tenga por sujeto al emisor? ¿Cómo sabemos entonces quién los emite?

9. En los siguientes fragmentos se han destacado los demostrativos *este* y *eso*.

Indica cuál de esos demostrativos se refiere a una parte o elemento anterior del texto y cuál no hace referencia a ningún elemento textual.

- *Este* año, la formación profesional se ha fijado un nuevo objetivo.
- Las encías sufren su propia transformación: con los años tienden a contraerse. Y *eso*, para los españoles que lucen una dentadura postiza, se convierte en un problema muy molesto.

10. En el enunciado *Ponle título a tu futuro* se da un juego de palabras que se basa en la polisemia del vocablo *título*.

Indica las acepciones de la palabra *título* con las que se está jugando en este caso.

11. La expresión destacada en el siguiente fragmento constituye una metáfora.

Explica qué es una metáfora y cuál es el significado de esta.

*Este año, la formación profesional se ha fijado un nuevo objetivo: repescar a toda esa gente que se pierde por el camino de la educación y nunca accede a un título.*

REFLEXIONAR SOBRE EL CONTENIDO

12. Al hablar de los alicientes o ventajas que presenta la formación profesional, la autora se refiere únicamente a consideraciones de orden práctico, que parecen ser las mismas en las que piensan los alumnos que han optado por estas enseñanzas.

Reflexiona y responde de forma razonada.

¿Crees que ese tipo de consideraciones son las únicas que han de tenerse en cuenta a la hora de elegir un camino educativo u otro? ¿Debe ser la vocación un factor importante en esa toma de decisiones?

13. En la parte final del texto se plantea la formación profesional como una especie de «último refugio» capaz de acoger y redimir a los «descolgados» del sistema educativo.

Expresa tu opinión acerca de ese planteamiento.

- ¿Te parece normal que un alumno «no débil» o «no descolgado» opte por la formación profesional? Justifica tu respuesta.

14. A veces, la formación profesional se ha visto a sí misma como una «hermana pobre» de los estudios universitarios.

¿Crees que ese complejo de inferioridad está justificado? ¿Por qué?

PRODUCCIÓN DE TEXTOS

15. Los lectores pueden expresar sus opiniones acerca de las noticias o artículos que leen en los periódicos por medio de una carta al director.

Escribe una carta al director en la que comentes algún aspecto concreto del texto que, para bien o para mal, te haya llamado la atención.

## CARTAS AL DIRECTOR

En la final del Campeonato Mundial de Fútbol de Alemania 2006, disputada entre los equipos de Italia y Francia, el jugador francés Zinedine Zidane respondió con un cabezazo a las palabras ofensivas dirigidas contra él por el italiano Materazzi. Este hecho dio lugar a una controversia que se reflejó en las páginas de la prensa.

### Premio devaluado

Antonio Enrique Bethencourt Pérez – Canarias

La concesión a Zinedine Zidane del premio que le reconoce como el mejor jugador del Mundial de Alemania me genera muchas dudas.

No voy a discutir las excelencias futbolísticas de uno de los mejores jugadores de la historia. Pero su impresentable acción violenta le descalifica para merecer tan alto honor.

¿Qué le voy a decir a mi hijo de 10 años cuando me pregunte por qué se premió a un futbolista que, a treinta metros del balón, practicó algo parecido a la lucha libre americana? ¿No está entre los valores del deporte el juego limpio?

Y todavía algunos dicen que el árbitro se cebó con Zizou o que el colegiado no debió actuar al no ser testigo di-

recto de la acción del astro francés. La roja fue más que merecida y, si continuara en activo, debería caerle una docena de partidos. Porque con su popularidad y relevancia es aún más grave el penoso ejemplo que dio en la final. Espero que, al menos, sepa pedir perdón públicamente.

EL PAÍS

### Zidane, lógica del honor contra lógica profesional

José Vidal-Beneyto

El PAÍS, que no nos ha dado una versión suficiente de lo sucedido, se ha alineado con la posición prácticamente unánime de los medios de comunicación europeos, incluidos los franceses, en la condena, sin atenuantes ni calificaciones, del cabezazo de Zidane a Materazzi en la final del Mundial de fútbol del pasado domingo.

La razón más esgrimida para esa inapelable reprobación es la falta de profesionalidad de Zidane, ya que su conducta, dictada por razones personales, disminuyó las posibilidades de victoria de su equipo e infringió las reglas de su profe-

sión de futbolista. También el mal ejemplo –la violencia como recurso– que ha dado a una juventud que lo consideraba como su héroe. Sin que hayan faltado los posmodernos mofándose de una reacción medieval basada en una antigüalla como el honor que nadie sabe ya en qué consiste. Ahora bien, si lo que aconteció durante un partido de fútbol hubiese acaecido en la calle o en un café, una buena parte de la opinión pública habría aprobado que se defendiera la honra de la madre y de la familia recurriendo a medios tan menores como un cabezazo. Que no se considere aceptable en este

caso supone hacer prevalecer los intereses profesional-corporativos, de condición reglamentaria, sobre los valores ético-familiares vinculados a la persona. ¿Por qué nadie ha elogiado que Zidane haya sacrificado la gloria de su despedida, el punto cenital de su carrera y su imagen de marca a la lealtad a unos principios y a unos afectos para él innegociables? En cualquier caso, la FIFA tiene la obligación de restablecer el *fair play*, esencia de cualquier actividad deportiva, en el mundo del fútbol. Comenzando por darnos una versión real de lo acontecido y tomando las medidas que de ello se deriven.

EL PAÍS

## ACTIVIDADES

### COMPRENSIÓN GLOBAL

1. Señala el propósito comunicativo de los textos.

- Informar.     Opinar.     Entretener.

2. Expresa de forma resumida las tesis que sostienen los autores de los textos.

■ ¿Qué argumentos emplea cada autor para defender su opinión?

3. Explica la relación que mantienen entre sí, desde el punto de vista del contenido, las dos cartas al director.

OBTENER INFORMACIÓN

4. Escribe verdadero (V) o falso (F).

- Zinedine Zidane recibió el premio al mejor jugador del Mundial de Alemania.
- El periódico *El País* condenó la acción de Zidane.
- La mayoría de los medios de comunicación europeos defendieron a Zidane.

INTERPRETAR EL TEXTO

5. Explica el significado que tienen en los textos las siguientes palabras o expresiones:

- excelencias
- esgrimida
- antigualla
- relevancia
- reprobación
- prevalecer
- unánime
- infringir
- cenital
- atenuantes
- posmodernos
- *fair play*

6. José Vidal-Beneyto basa su texto en una contraposición de los valores o intereses profesionales y los valores éticos o generales.

Explica en qué consisten unos valores y otros.

- Responde.
  - Según el autor, ¿qué tipo de valores se han tenido sobre todo en cuenta al criticar de forma unánime la acción de Zidane?
  - ¿Qué valores da a entender el autor que son más importantes? Según esos valores, ¿sería defendible o comprensible la actitud de Zidane? ¿Por qué?

7. El autor del segundo texto enumera los argumentos aportados por quienes han censurado sin paliativos la acción de Zidane.

Reproduce de forma resumida esos argumentos.

- Tras la mencionada relación de argumentos, el autor emplea el marcador textual *ahora bien*. Explica el valor que tiene dicho marcador.

8. Explica qué relación conceptual (causa, consecuencia, condición...) se da entre los dos enunciados de cada fragmento.

- a) *No voy a discutir las excelencias futbolísticas de uno de los mejores jugadores de la historia. Pero su impresentable acción violenta le descalifica para merecer tan alto honor.*
- b) *La roja fue más que merecida y, si continuara en activo, debería caerle una docena de partidos. Porque con su popularidad y relevancia es aún más grave el penoso ejemplo que dio en la final.*

- Identifica en cada pareja de enunciados el conector que expresa la relación entre uno y otro.

REFLEXIONAR SOBRE LA FORMA

9. Determina qué tienen en común los elementos destacados en el siguiente fragmento:

*Y todavía algunos dicen que el árbitro se cebó con Zizou o que el colegiado no debió actuar al no ser testigo directo de la acción del astro francés. La roja fue más que merecida y, si continuara en activo, debería caerle una docena de partidos. Porque con su popularidad y relevancia es aún más grave el penoso ejemplo que dio en la final.*

10. Analiza el siguiente enunciado y contesta de forma razonada. ¿Puede considerarse la pregunta como una interrogación retórica?

*¿Por qué nadie ha elogiado que Zidane haya sacrificado la gloria de su despedida, el punto cenital de su carrera y su imagen de marca a la lealtad a unos principios y a unos afectos para él innegociables?*

11. La expresión *fair play* es un extranjerismo que significa «juego limpio».

Reflexiona y responde. ¿Crees justificado el uso de esta expresión en español? ¿Por qué?

REFLEXIONAR SOBRE EL CONTENIDO

12. Expresa tu propia opinión acerca de la acción que llevó a cabo Zidane.

Procura ser imparcial y analizar el hecho desde todos los puntos de vista posibles.

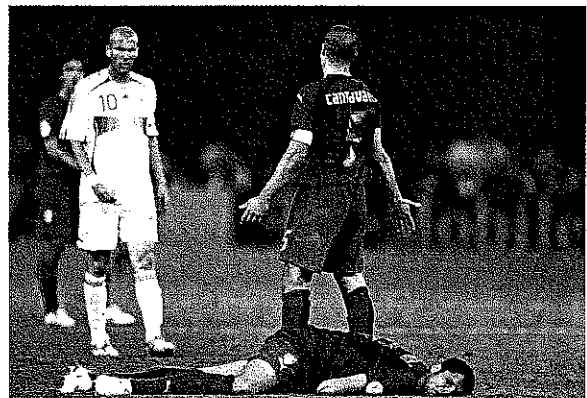

PRODUCCIÓN DE TEXTOS

13. Escribe una carta al director de un periódico en la que manifiestes tu parecer a propósito de algún suceso reciente que haya tenido resonancia pública.



Praga

Toda Encarta Mapas Diccionario Multimedia Vínculos Web

## Praga



Mostrar todos los elementos multimedia

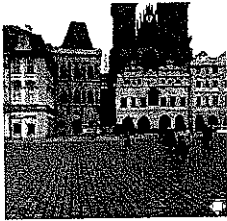

Plaza de la Ciudad Vieja, Praga

### 1 INTRODUCCIÓN

Praga (en checo, *Praha*), ciudad y capital de la República Checa, situada en el centro-oeste del país –dentro de la zona central de la región de Bohemia–, que se extiende por ambas orillas del río Moldava (en checo, *Vltava*; en alemán, *Moldau*).

### 2 ECONOMÍA

Praga, la ciudad más grande de la República Checa, es también el principal centro comercial, industrial y cultural del país. La maquinaria eléctrica, los vehículos de motor, los productos químicos, los tejidos, los productos de cuero y piel, los alimentos preparados, las bebidas alcohólicas y los artículos de vidrio son algunos de los productos industriales que se fabrican en la ciudad. También es el centro editorial del país.



Praga

### 3 PAISAJE URBANO

Praga, una de las ciudades más bellas de Europa, a menudo recibe el nombre de «la ciudad de los cien chapiteles». Se construyó en un ancho valle paralelo a las terrazas del río Moldava. Numerosos puentes cruzan el río; el más famoso de ellos es el puente de Carlos IV (Karlův Most; Karlsbrücke), construido en el siglo XIV y más tarde embellecido con imágenes de santos en sus laterales. En la orilla oriental del río se ubica la Ciudad Vieja (*Staré Město*), que data del siglo XIII, y la Ciudad Nueva (*Nové Město*), construida un siglo más tarde.

En la Ciudad Vieja, atravesada por sinuosas calles que contienen reliquias arquitectónicas de la época de esplendor de Bohemia, se encuentran la iglesia de Nuestra Señora de Týn (siglo XIV), la Universidad de Carlos IV de Praga y la *Staroměstská Radnice* (plaza de la Ciudad Vieja), construida en el siglo XIV y sede del Ayuntamiento. La Ciudad Nueva, en principio una zona industrial y comercial, cuenta con muchos edificios públicos, museos y bancos. En la parte occidental del río se ubica la llamada Ciudad Menor (*Malá Strana*), donde se levantan varios palacios barrocos. Sobre este distrito, y dominando toda la ciudad, se encuentra el castillo de Praga (Hradčany), antigua residencia de los reyes de Bohemia y en la actualidad residencia del presidente de la República Checa. Al lado de esta extensa estructura se sitúa la catedral de San Vito (Chrám sv. Víta), de estilo gótico, que alberga las tumbas de numerosos reyes bohemios.

Entre las instituciones de enseñanza superior de Praga se encuentran la Universidad de Carlos IV (1348), que es la institución de enseñanza superior más antigua de Europa central, y la Universidad Técnica de Praga (1707). También hay numerosas escuelas profesionales de arte y de música, así como museos, bibliotecas y teatros. Con la caída del régimen comunista se ha convertido en un popular destino turístico, lo cual ha impulsado la economía de la ciudad, cuyo centro histórico (formado por los tres sectores citados) fue declarado Patrimonio de la Humanidad por la UNESCO en 1992.

### 4 HISTORIA

Praga se fundó en el siglo IX como emplazamiento de varios castillos bohemios. La ciudad floreció en el siglo XIII, cuando Wenceslao I, rey de Bohemia, estableció comunidades con colonos de origen alemán, los cuales contribuyeron a su rápido desarrollo al construir la Ciudad Vieja como centro comercial en 1232 y, un siglo más tarde, en su expansión hacia el sureste, la Ciudad Nueva. Praga, capital de la poderosa región de Bohemia, prosperó y durante el siglo XIV se convirtió en la ciudad europea más grande después de París. En 1442 fue conquistada por los husitas, aunque su riqueza y poder continuaron creciendo. Sufrió graves daños a causa de varias guerras, en especial durante la guerra de los Treinta Años (1618-1648), y conflictos de carácter étnico y religioso. En 1744 la ciudad se rindió a Federico II el Grande, rey de Prusia, que derrotó a las fuerzas austriacas que ocupaban la ciudad.

Con el establecimiento de la República de Checoslovaquia en 1918, Praga se convirtió en su capital. Durante la II Guerra Mundial fue ocupada por las tropas alemanas, pero no sufrió importantes daños. De nuevo sirvió de marco a enfrentamientos cuando, en agosto de 1968, las tropas del Pacto de Varsovia invadieron Praga poniendo fin a los intentos de reforma democrática del régimen comunista llevados a cabo por los dirigentes checoslovacos (proceso conocido como primavera de Praga). También fue escenario de las enormes manifestaciones no violentas que provocaron la caída del régimen comunista de Checoslovaquia en 1989. Cuando el país se dividió en dos repúblicas el 1 de enero de 1993, la ciudad se convirtió en la capital de la República Checa independiente. Población (2003): 1 169 106 habitantes.



Mapa completo

Enciclopedia Encarta (Adaptación)

Microsoft © Encarta © 2006. © 1993-2005

Microsoft Corporation. Reservados todos los derechos.

**ACTIVIDADES**

**COMPRENSIÓN GLOBAL**

1. Escribe verdadero (V) o falso (F).
  - En el apartado que lleva por título *Paisaje urbano* se hace una descripción de la ciudad.
  - El propósito del texto es hacer una alabanza de la ciudad de Praga.
  - El texto es un artículo de una enciclopedia impresa.
  - Las palabras o expresiones que van en color y subrayadas son enlaces o vínculos que permiten al usuario de la enciclopedia acceder a la información de los artículos correspondientes.
2. Redacta un resumen del texto.
3. Explica cómo buscarías el artículo *Praga* en un diccionario impreso y en un diccionario en soporte digital.

**OBTENER INFORMACIÓN**

4. Responde.
  - ¿En qué siglo se fundó Praga?
  - ¿Qué población tenía Praga en el año 2003?
5. Indica el enlace en el que deberías pinchar para obtener información acerca de cada uno de los siguientes aspectos:
  - El país cuya capital es Praga.
  - El estado al que pertenecía Praga antes de 1993.
  - Los sucesos que tuvieron lugar en Praga en 1968.

**INTERPRETAR EL TEXTO**

6. Explica el significado que tienen en el texto las siguientes palabras:
  - chapiteles    • ubicarse    • reliquias    • husitas
  - terrazas    • sinuosas    • albergar    • étnico
7. En el primer enunciado del texto el uso del relativo *que* es ambiguo y entorpece, por tanto, la lectura. Esa ambigüedad se debe a que el relativo puede tener varios antecedentes.

Identifica esos antecedentes posibles y elige el que te parezca que favorece una interpretación más adecuada del texto.

*Praga (en checo, Praha), ciudad y capital de la República Checa, situada en el centro-oeste del país —dentro de la zona central de la región de Bohemia—, que se extiende por ambas orillas del río Moldava (en checo, Vltava; en alemán, Moldau).*

**REFLEXIONAR SOBRE LA FORMA**

8. El siguiente fragmento empieza con la palabra *Praga*, ciudad a la que se hace referencia después sin emplear ese nombre propio. Identifica el sintagma que se refiere a Praga.

*Praga se fundó en el siglo IX como emplazamiento de varios castillos bohemios. La ciudad floreció en el siglo XIII.*

9. Transforma este enunciado de manera que se evite la repetición de *la ciudad*:

*En 1744 la ciudad se rindió a Federico II el Grande, rey de Prusia, que derrotó a las fuerzas austriacas que ocupaban la ciudad.*

**REFLEXIONAR SOBRE EL CONTENIDO**

10. Responde.
  - ¿Te parece suficiente la información que se da acerca de Praga?
  - ¿Hay algún dato que te gustaría conocer y que el texto no ofrece? ¿De qué dato se trata?



**PRODUCCIÓN DE TEXTOS**

11. Elige una ciudad que te guste, infórmate sobre ella y redacta luego un texto que pudiera integrarse como un artículo en un diccionario enciclopédico digital.

Recuerda que tienes que dar una información objetiva, concisa y lo más completa posible. Puedes organizar tu texto en varios apartados, siguiendo el ejemplo del artículo dedicado a Praga. No olvides, por otra parte, marcar las palabras o expresiones que figurarían como enlaces.