

ACOTACIÓ

PER A QUE SERVEIX ACOTAR ?

- Quan es dissenya un objecte, per exemple l'estuig de la fotografia, es fa un dibuix en el que representam la forma que volem que tingui, normalment un croquis o un plano. Si l'hem de construir, a part de definir la forma que tindrà, és molt important posar també les mides. Amb aquesta informació podrem anar al taller i construir-lo tal i com ho hem dissenyat o donar-li el dibuix a una altra persona per a que el construexi. L'operació d'indicar en el dibuix d'un objecte les mides que aquest té s'anomena acotar. Cada una de les mides individuals (per exemple, d'un dels costats) s'anomena cota.

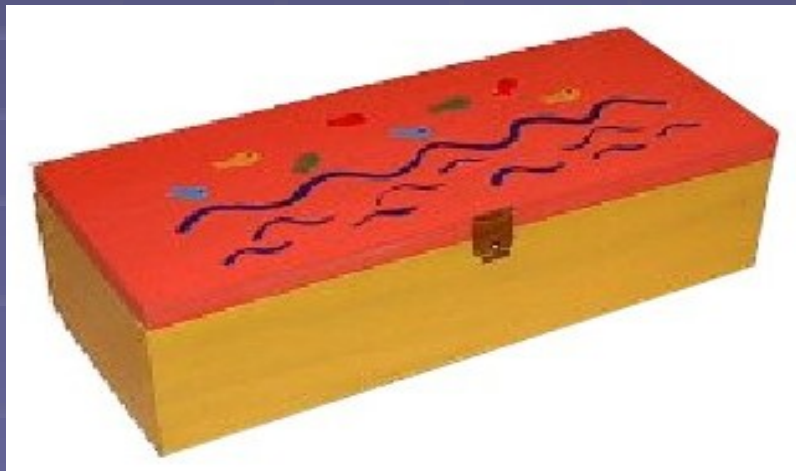

QUÈ ÉS ACOTAR ?

- ACOTAR ÉS INDICAR LES MIDES QUE TÉ O TINDRÀ UN OBJECTE EN UN DIBUIX QUE EL REPRESENTA

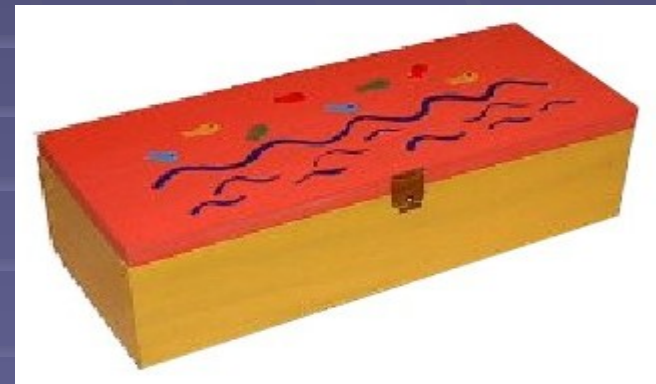
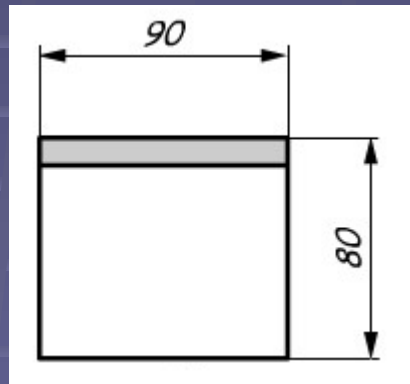
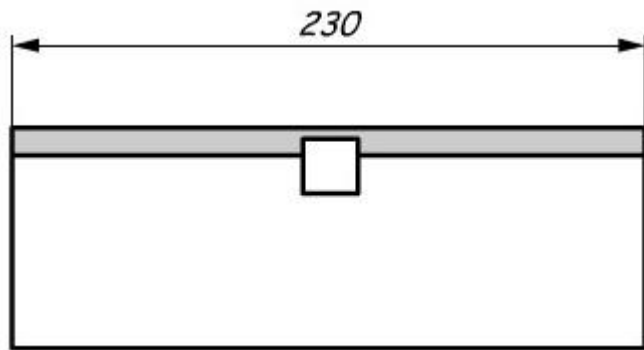

COM S'ACOTA UN DIBUIX ? (1)

- ANEM A REPRESENTAR LA COTA DEL COSTAT SUPERIOR DEL RECTANGLE.

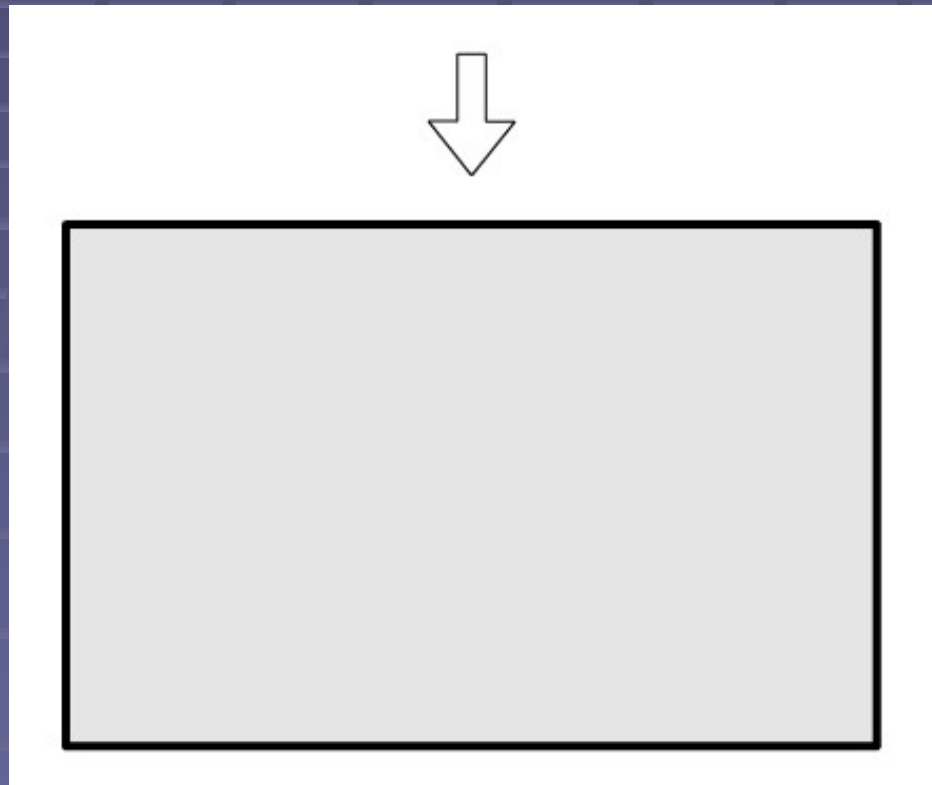

COM S'ACOTA UN DIBUIX ? (2)

- PRIMER S'HA DE TRAÇAR DUES LÍNIES A CADA COSTAT DEL DIBUIX QUE VOLEM ACOTAR, SÓN LES LÍNIES AUXILIARS DE COTA. AQUESTES LÍNIES HAN DE SER MOLT FINES.

PRIMER PAS :

DIBUIXAR LES LÍNIES
AUXILIAR DE COTA

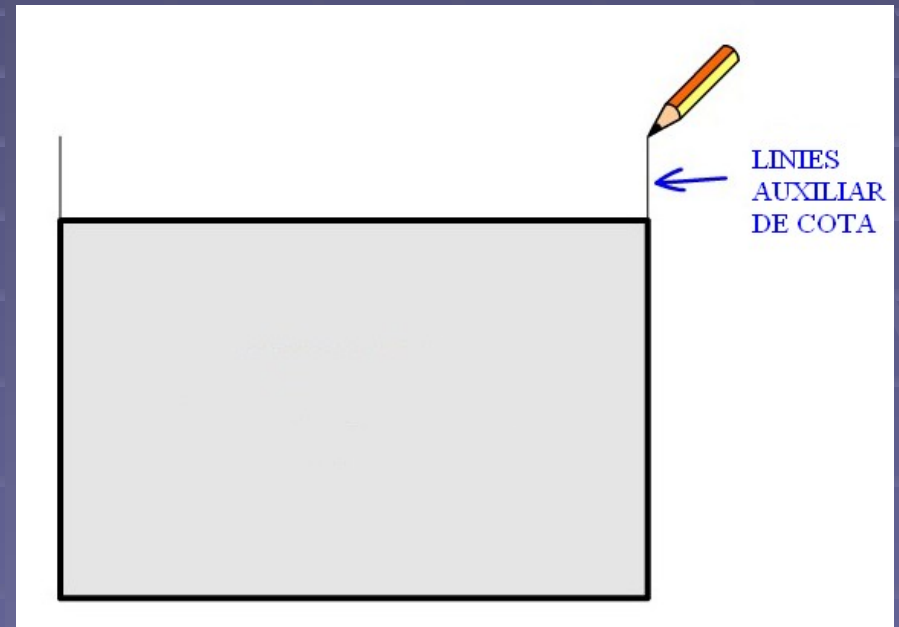

COM S'ACOTA UN DIBUIX? (3)

- DESPRÉS ES DIBUIXA UNA LÍNIA, TAMBÉ MOLT FINA, QUE UNEIX LES DUES LÍNIES AUXILIARS DE COTA, ÉS LA **LÍNIA DE COTA**.

SEGON PAS:

DIBUIXAR LA
LÍNIA DE COTA

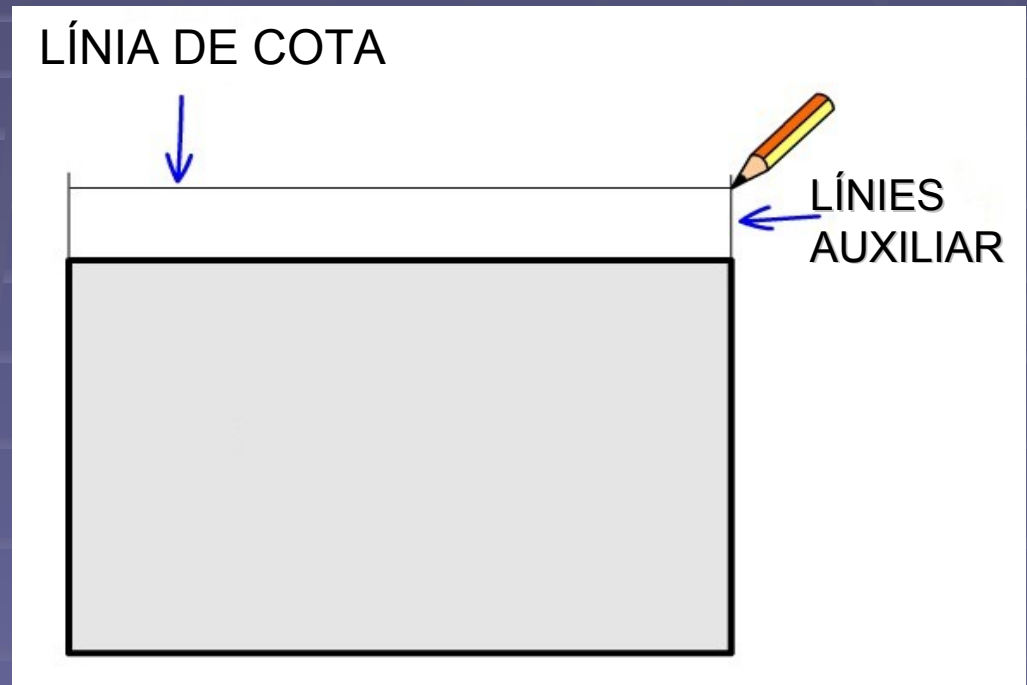

COM S'ACOTA UN DIBUIX ? (4)

- A CONTINUACIÓ, EN ELS EXTREMS DE LA LÍNIA DE COTA, ES DIBUIXEN DUES PETITES FLETXES, LES **FLETXES DE COTA**.

TERCER PAS:

DIBUIXAR FLETXES DE COTA

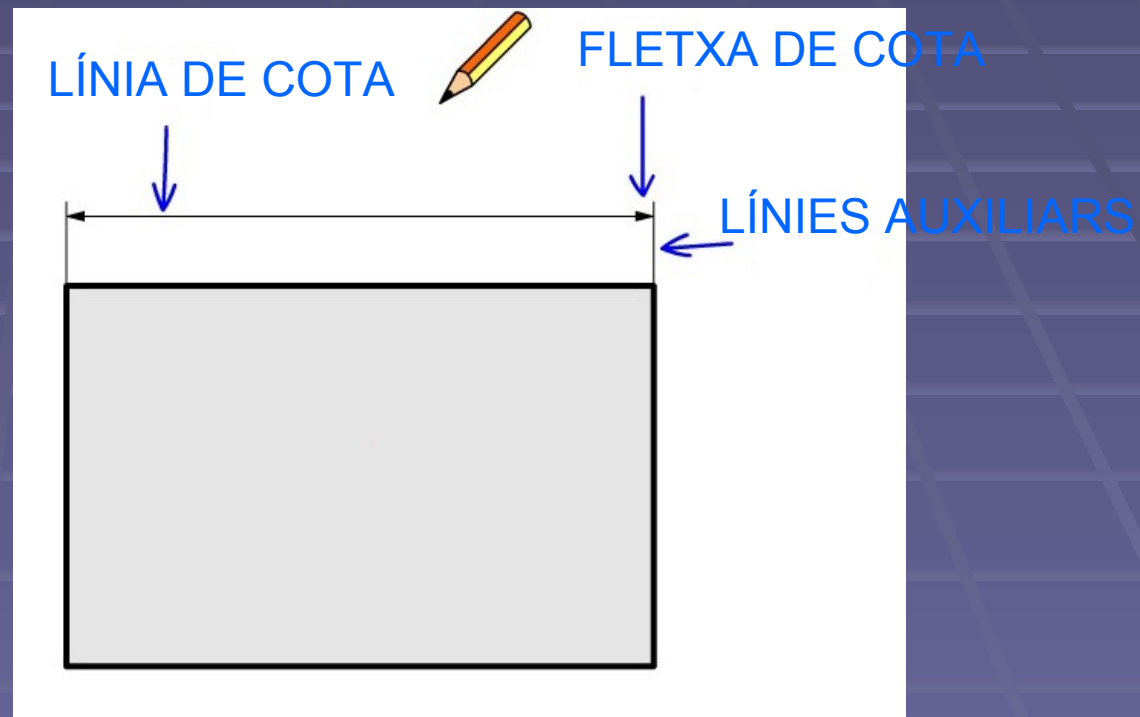

COM S'ACOTA UN DIBUIX ? (5)

- FINALMENT ES COL·LOCA UN NÚMERO QUE INDICA LA MIDA (**LA REAL**, NO LA DEL DIBUIX) QUE TÉ L'OBJECTE DIBUIXAT, ÉS L'ANOMENADA **XIFRA DE COTA**.

QUART PAS:

XIFRA DE COTA

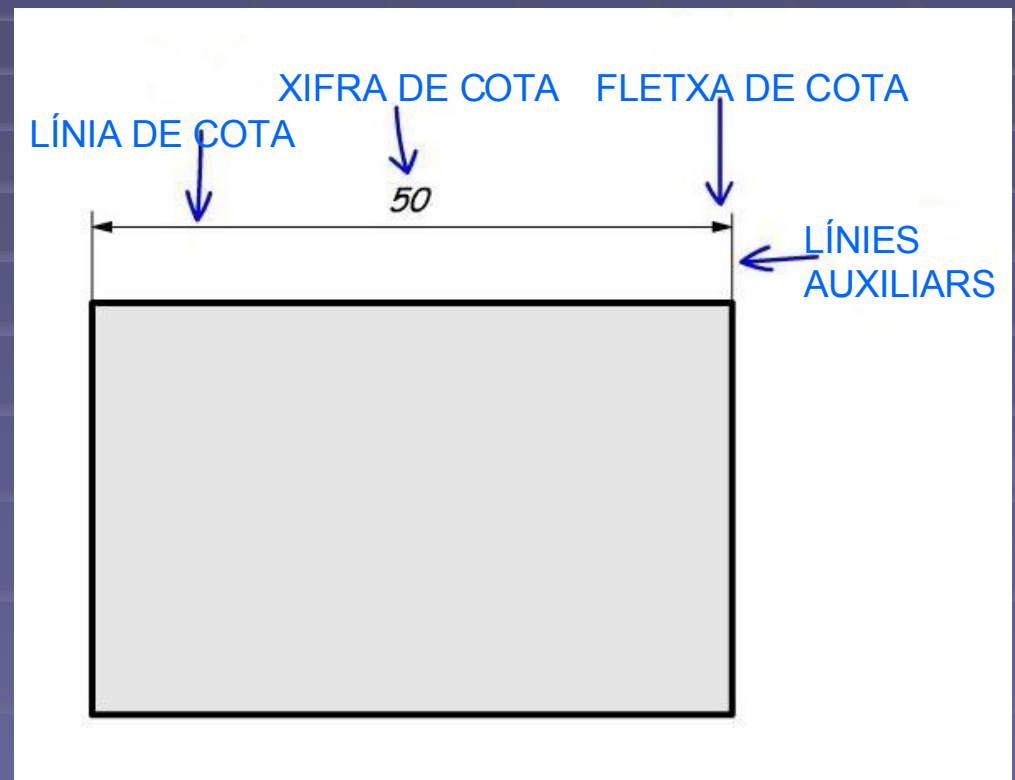

COM S'ACOTA UN DIBUIX ?(6)

- COM ES POT VEURE EN EL DIBUIX, L'ALTRE COSTAT S'ACOTA DE LA MATEIXA MANERA.

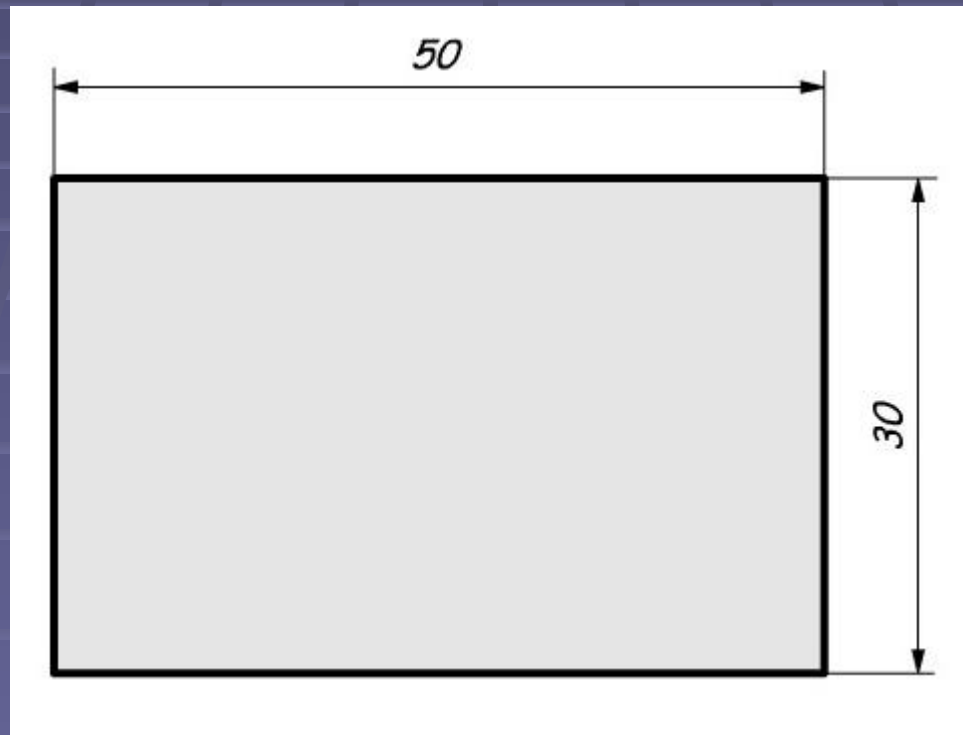

NORMES D'ACOTACIÓ (1)

- LES XIFRES DE COTA S'EXPRESSEN NORMALMENT EN MILÍMETRES (NO S'HAN DE POSAR LES UNITATS).
- SI S'UTILITZEN ALTRES UNITATS S'HA D'INDICAR EN L'ACOTACIÓ, PER EXEMPLE: 40 CM

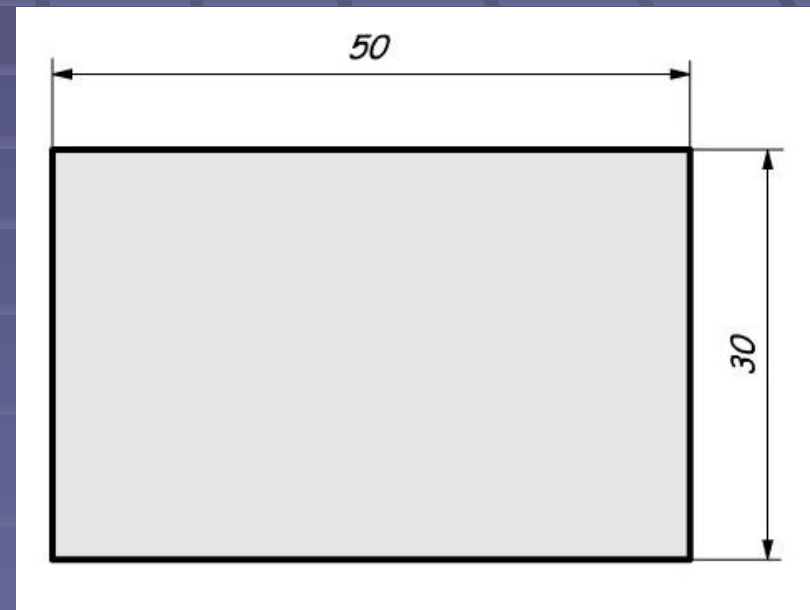

NORMES D'ACOTACIÓ (2)

- SI HI HA DOS COSTATS OPOSATS IGUALS, NOMÉS S'ACOTA UN.

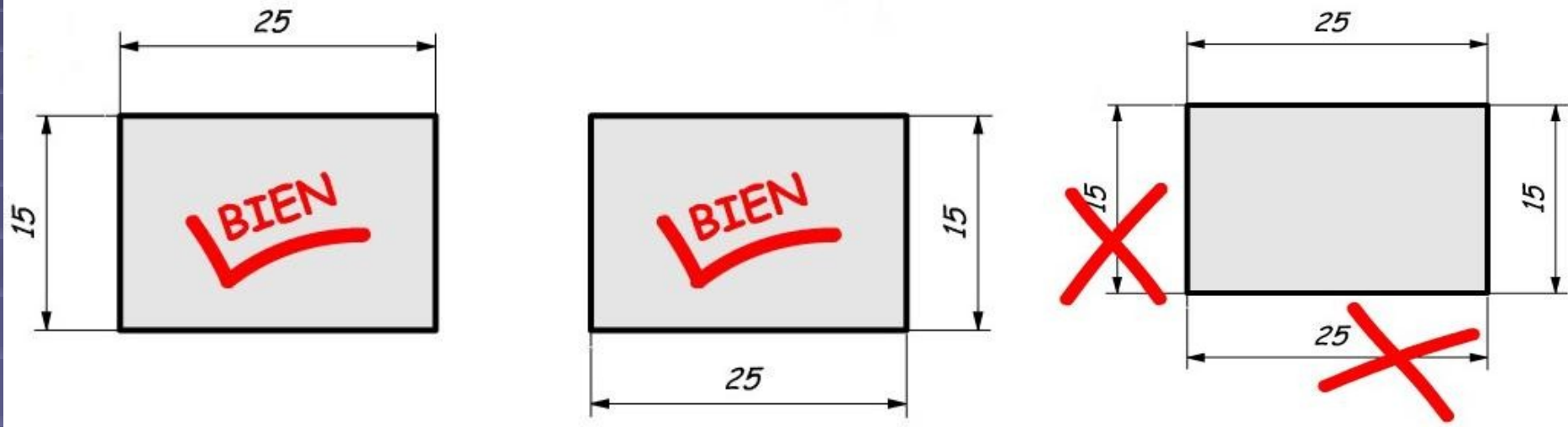

LES COTES NO ES REPETEIXEN !!!

NORMES D'ACOTACIÓ (3)

- LA LÍNIA DE COTA NO HA D'ESTAR NI MOLT ENFORA NI MOLT APROP DEL DIBUIX.

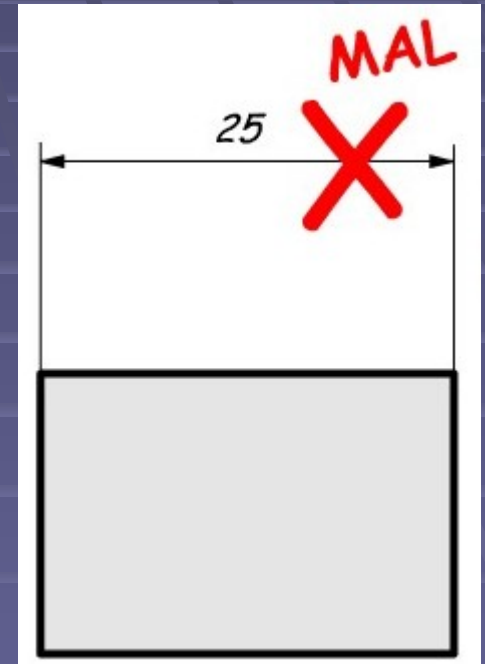
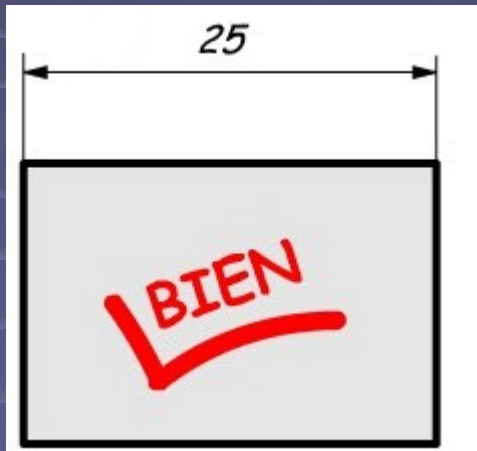

LA LÍNIA DE COTA HA D'ESTAR DE 8 A 10 MILÍMETRES DE DISTÀNCIA.

NORMES D'ACOTACIÓ (4)

- LES FLETXES DE COTA HAN DE SER DE PETIT TAMANY I PROPORCIONALS AL DIBUIX.

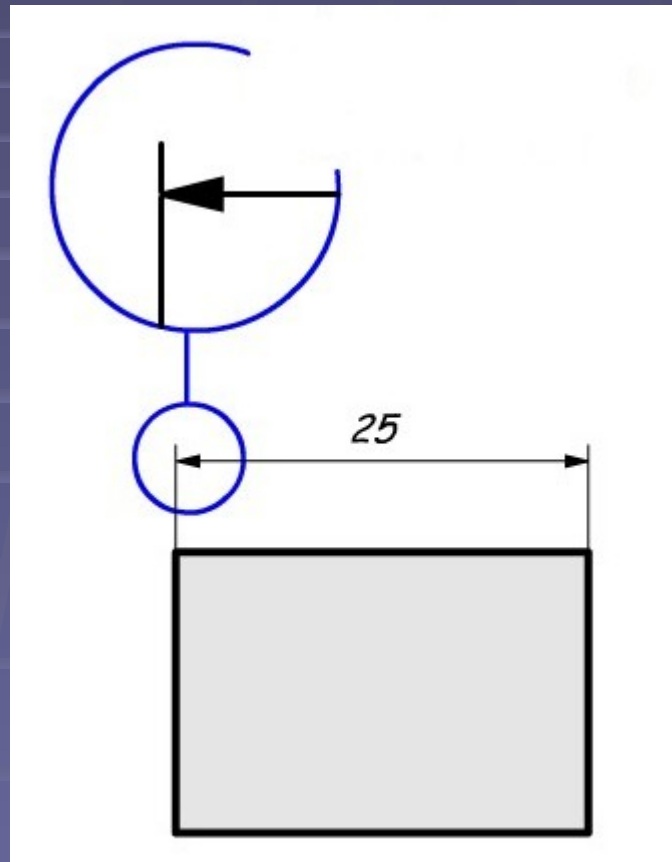

NORMES D'ACOTACIÓ (5)

- LA XIFRA DE COTA ES COL·LOCA DAMUNT DE LA LÍNIA DE COTA.

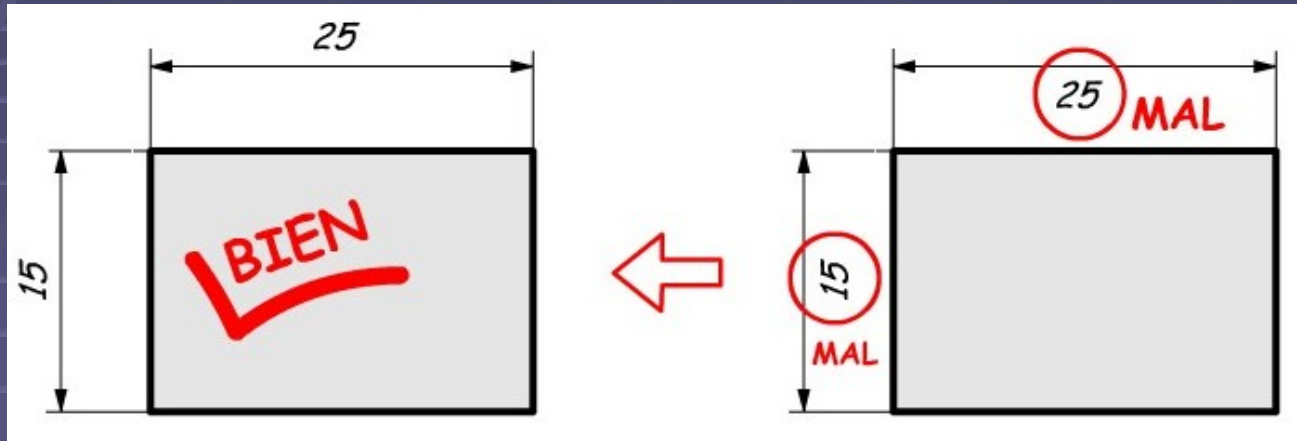

- QUAN L'ACOTACIÓ ÉS VERTICAL, ES COL·LOCA A L'ESQUERRA DE LA LÍNIA DE COTA I GIRADA 90°.

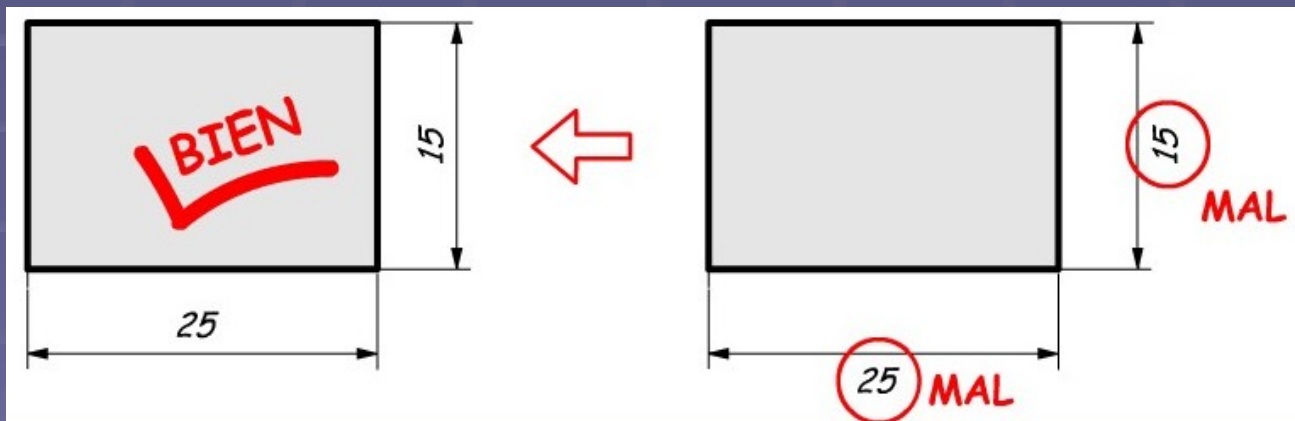

NORMES D'ACOTACIÓ (6)

- LES LÍNIES AUXILIAR HAN DE SOBRESORTIR 2 o 3 mm DE LA LÍNIA DE COTA.

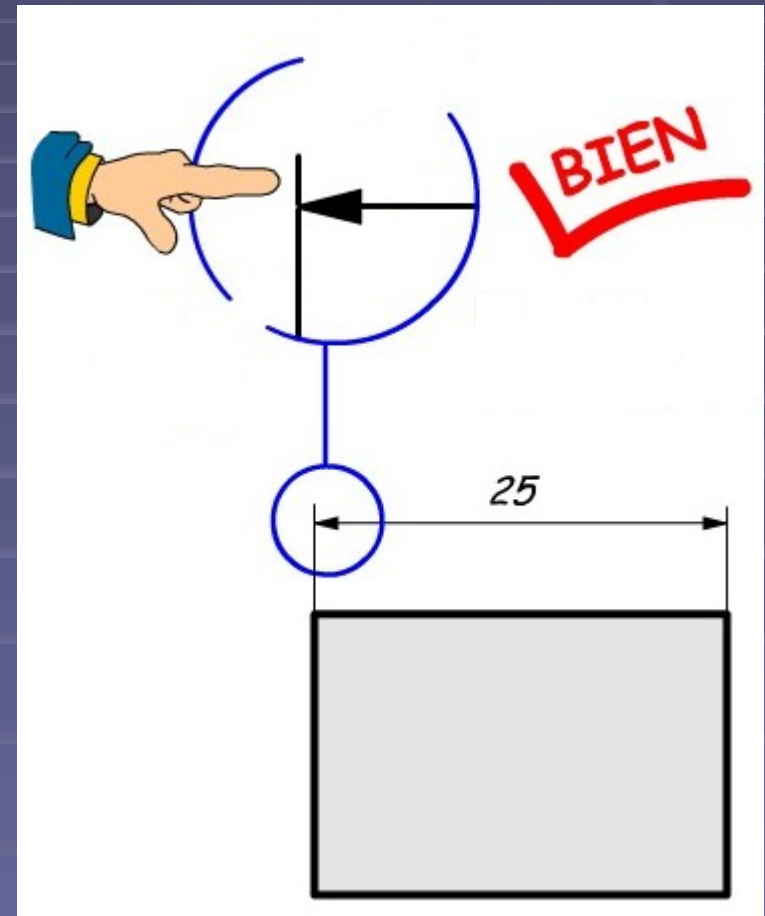
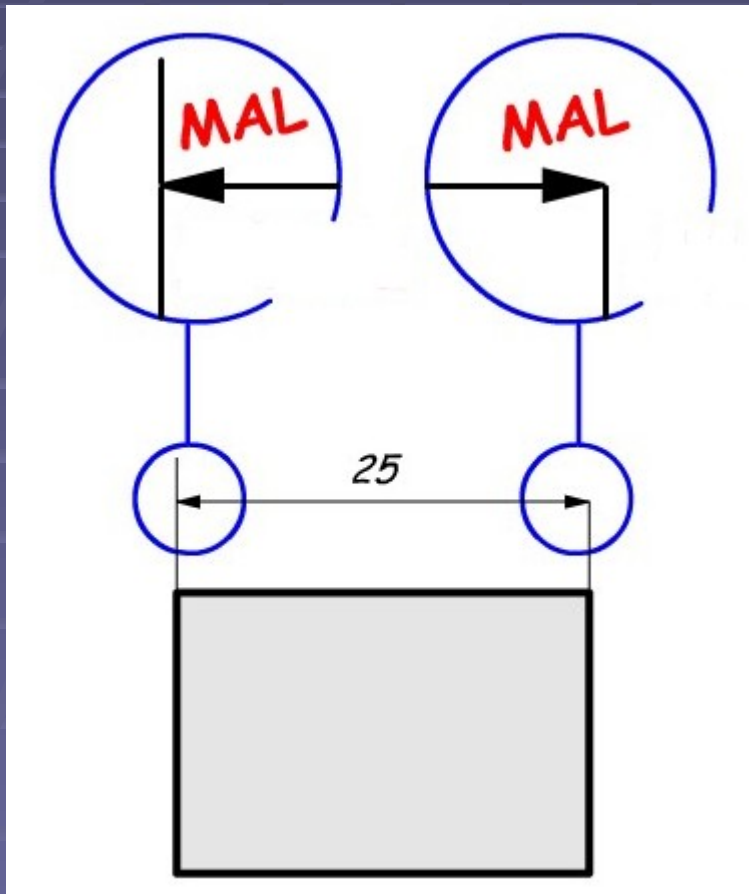

NORMES D'ACOTACIÓ (7)

ACOTACIÓN EN SÉRIE

- UNA COTA AL COSTA DE L'ALTRA.

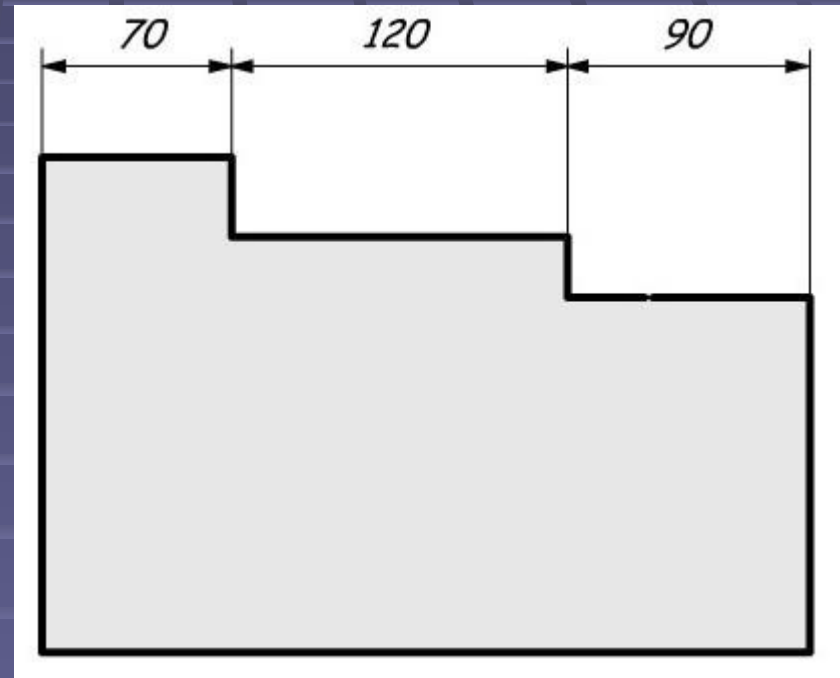

- ES POSEN TOTES LES LÍNIES DE COTA A LA MATEIXA ALÇADA.

NORMES D'ACOTACIÓ (8)

ACOTACIÓ EN PARAL·LEL

- UNA COTA EN CADA PIS.

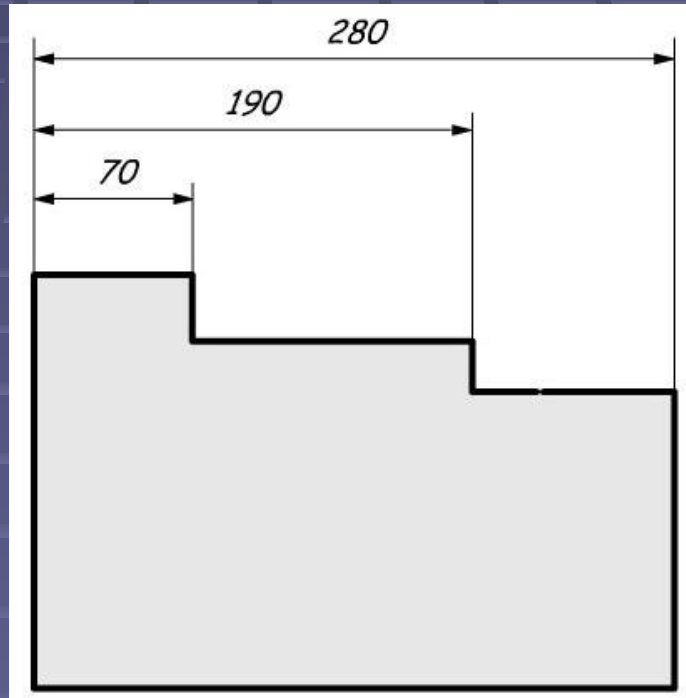

- ES COL·LOQUEN LES LÍNIES DE COTA DE MANERA ESGLAONADA, EN DIFERENTS ALÇADES.

NORMES D'ACOTACIÓ (9)

ACOTACIÓN MIXTA

- UTILITZEM ACOTACIÓ EN SÈRIE I EN PARAL·LEL.

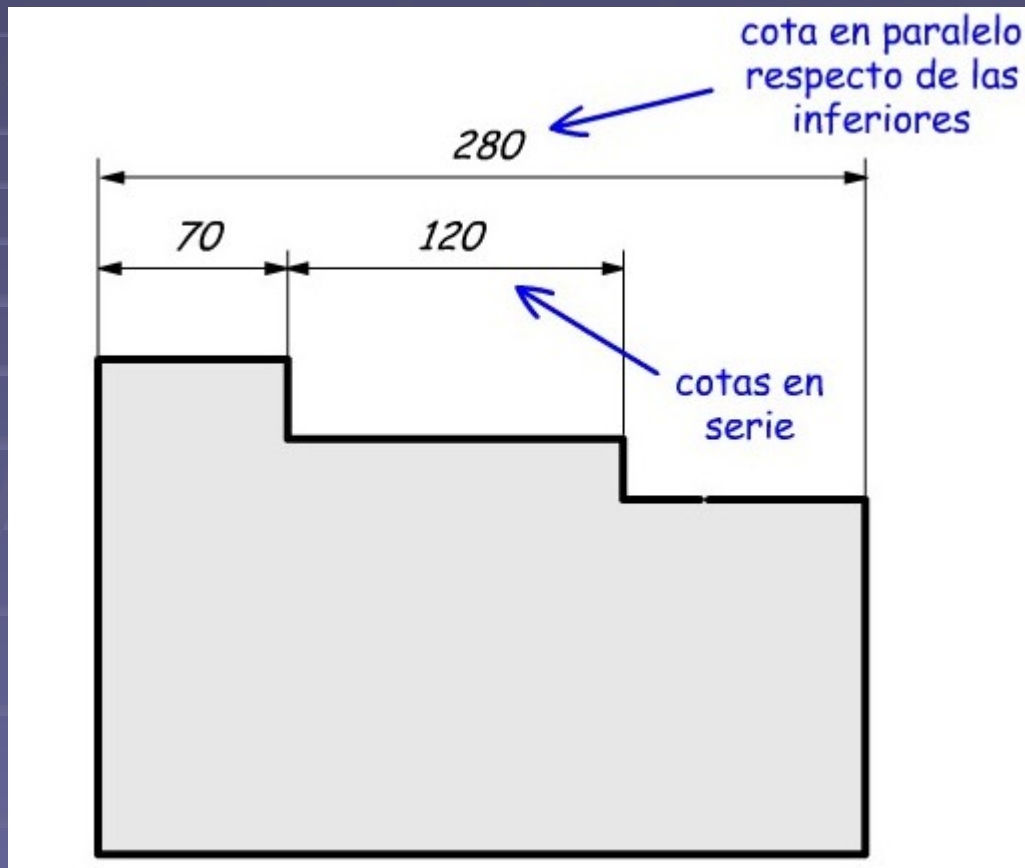

EXERCICIS

EXERCICI 1:

QUÈ ÉS I PER A QUE SERVEIX ACOTAR?

EXERCICI 2 :

POSA ELS NOMS DELS ELEMENTS UTILITZATS EN L'ACOTACIÓ DEL SEGÜENT DIBUIX.

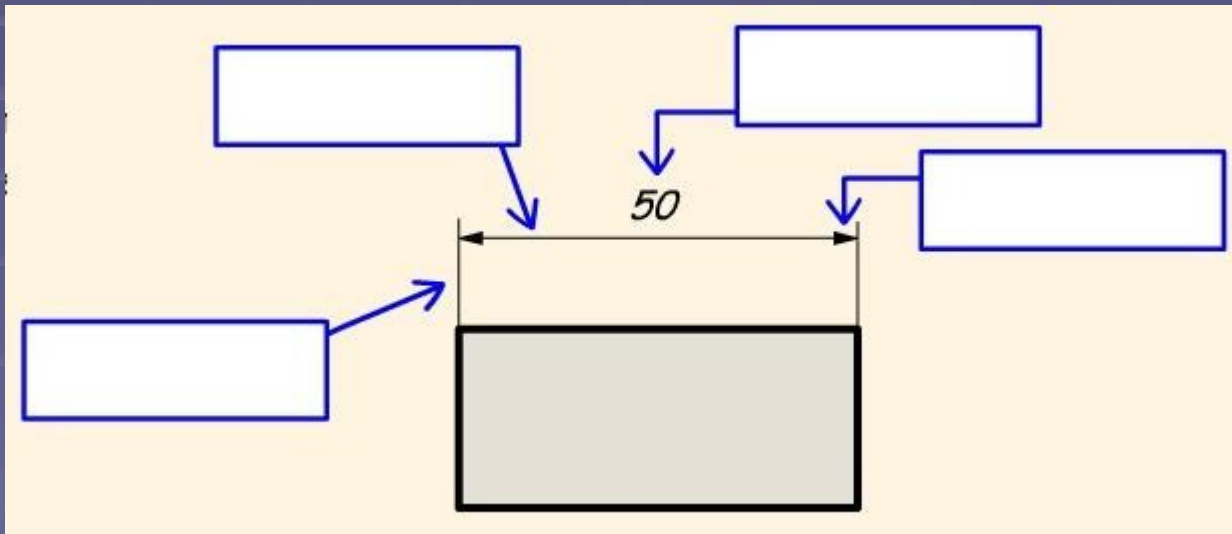

EXERCICIS

EXERCICI 3:

QUINES UNITATS S'UTILITZEN NORMALMENT EN L'ACOTACIÓ DE PECES ?

EXERCICI 4 :

EXPLICA ELS ERRORS D'ACOTACIÓ QUE HI HA EN ELS DIBUIXOS.

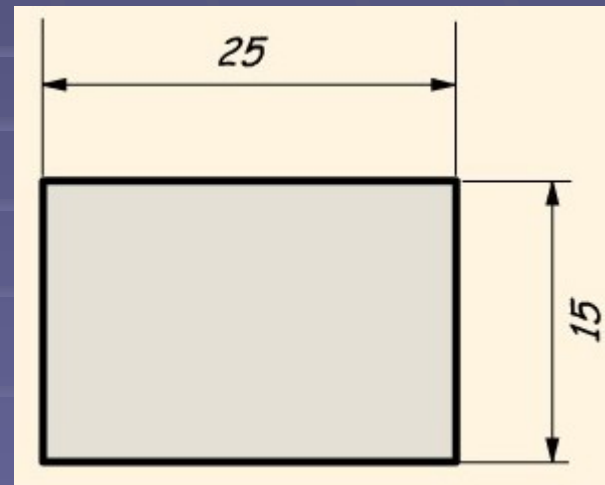
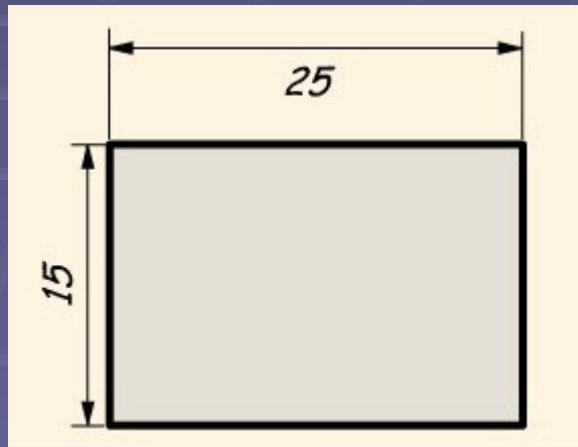

NORMES D'ACOTACIÓ (10)

- SI EN EL DIBUIX NO HI HA PROU ESPAI PER A LES FLETXES D'ACOTACIÓ, ES COL·LOQUEN DEFORA. SI HI HA PROU ESPAI ES MANTÉ LA XIFRA DE COTA DINS.

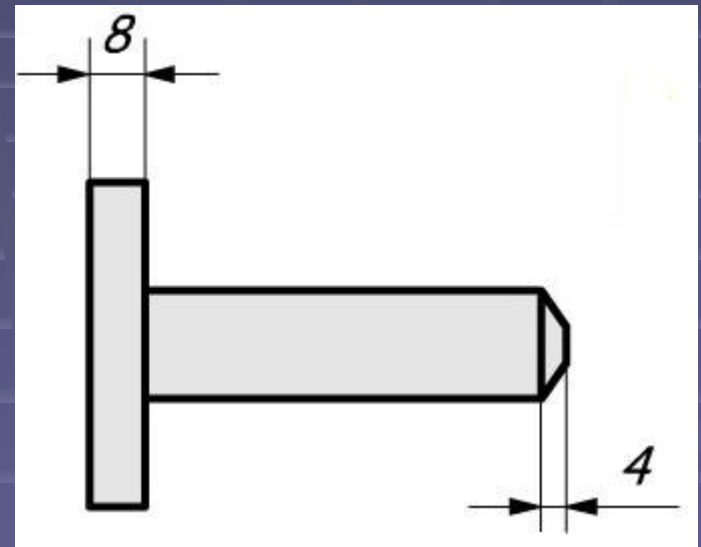

- SI TAMPOC HI HA ESPAI PER A LA XIFRA DE COTA TAMBÉ ES COL·LOCA DEFORA.

NORMES D'ACOTACIÓ (11)

- EVITAR QUE UNA LÍNIA DE COTA ES CREUI AMB UNA ALTRA LÍNIA.

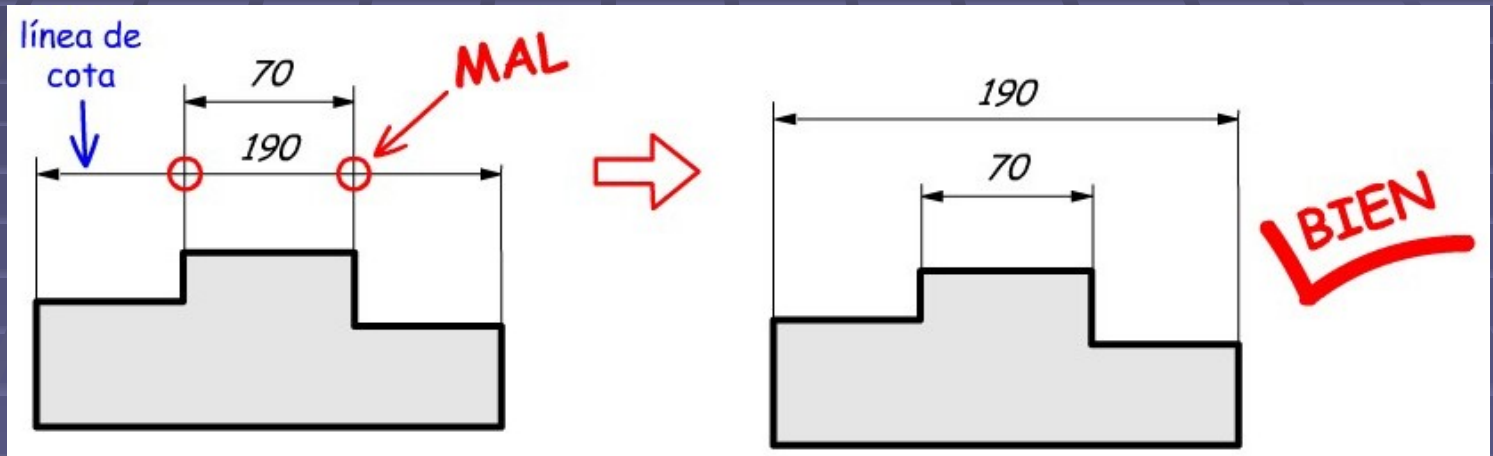

- SI ES NECESSARI, LES LÍNIES AUXILIARS ES PODEN CREUAR.

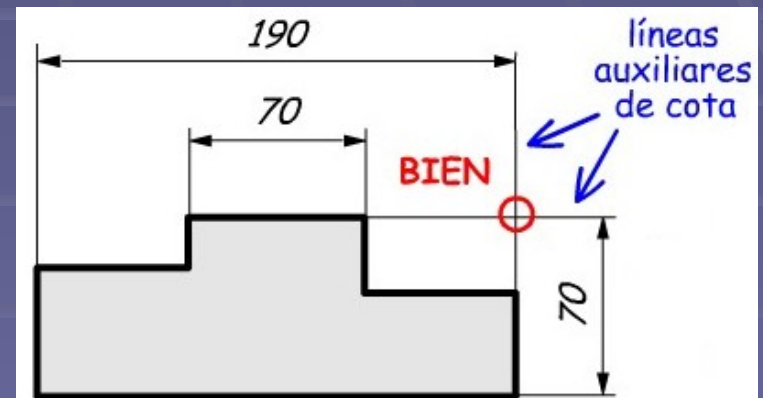

NORMES D'ACOTACIÓ (12)

- LES COTES ES COL·LOQUEN NORMALMENT EN L'EXTERIOR DE LA PEÇA. NOMÉS ES COL·LOCARAN EN EL INTERIOR SI ES GUANYA EN CLARETAT.

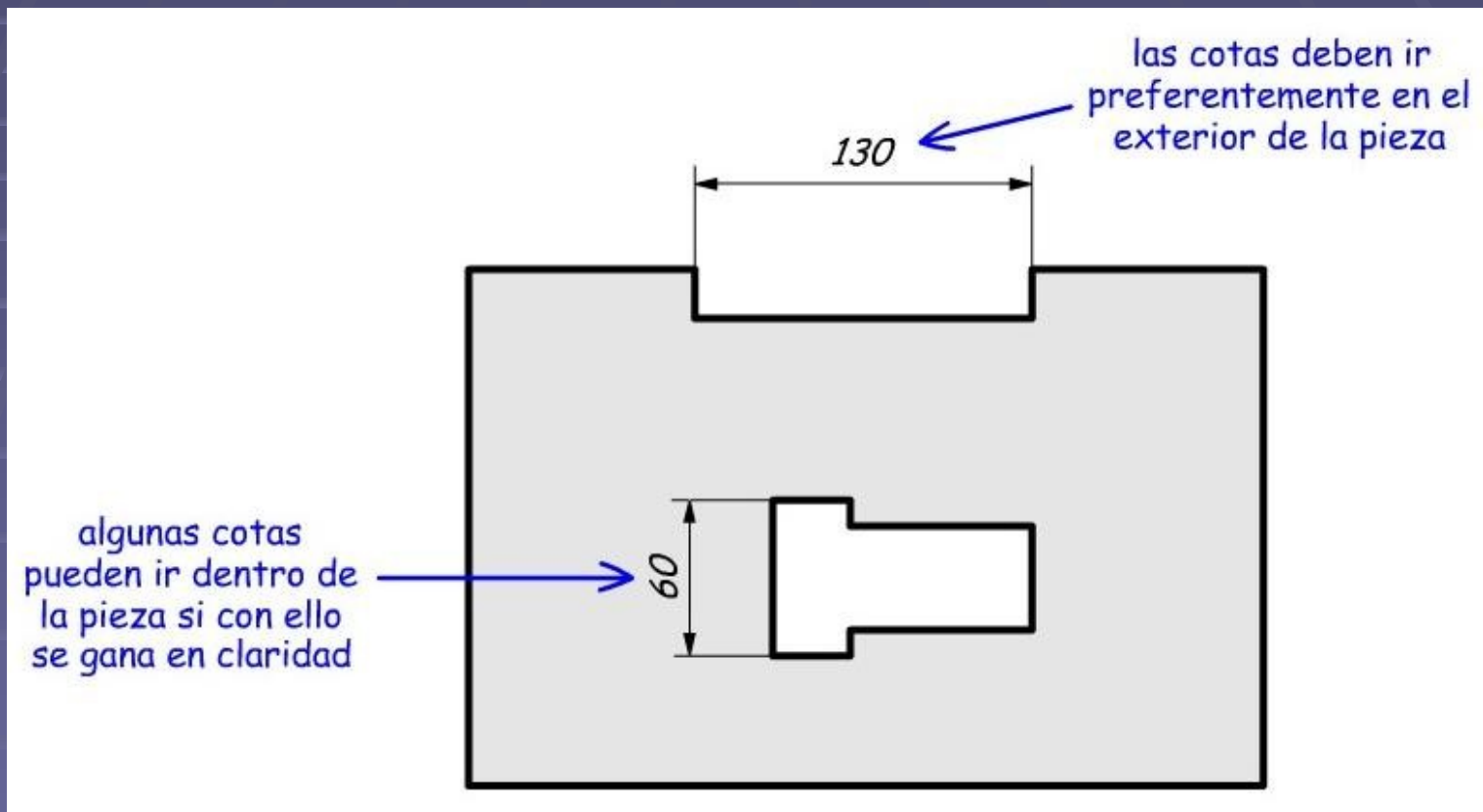

NORMES D'ACOTACIÓ (13)

- LES ACOTACIONS S'HAN DE REPARTIR ENTRE LES DIFERENTS VISTES.

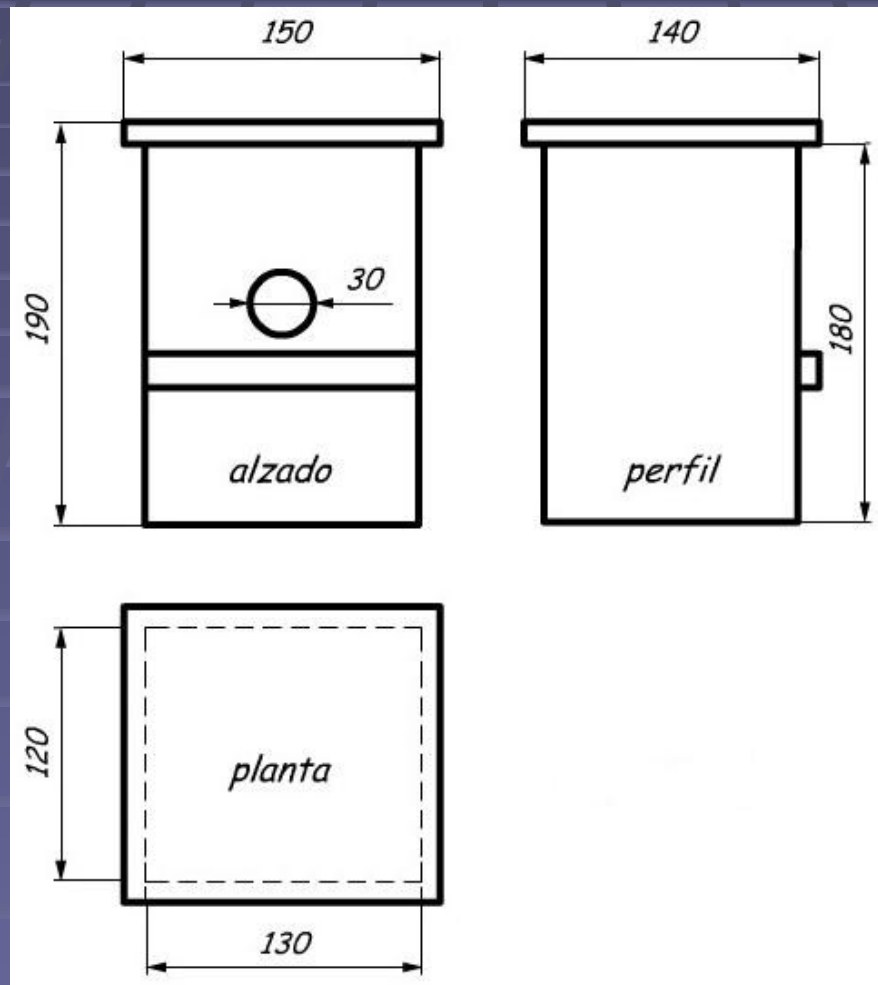

NORMES D'ACOTACIÓ (14)

- ACOTACIÓ DE DIÀMETRES: EL DIÀMETRE DELS CERCLES S'ACOTA D'AQUESTA MANERA.



- SI EL CERCLE ÉS PETIT, LES FLETXES I LA XIFRA ES POSEN DEFORA.

NORMES D'ACOTACIÓ (14)

- ACOTACIÓ DE DIÀMETRES: ÉS IMPORTANT INDICAR ON ES TROBA EL CENTRE DELS CERCLES.

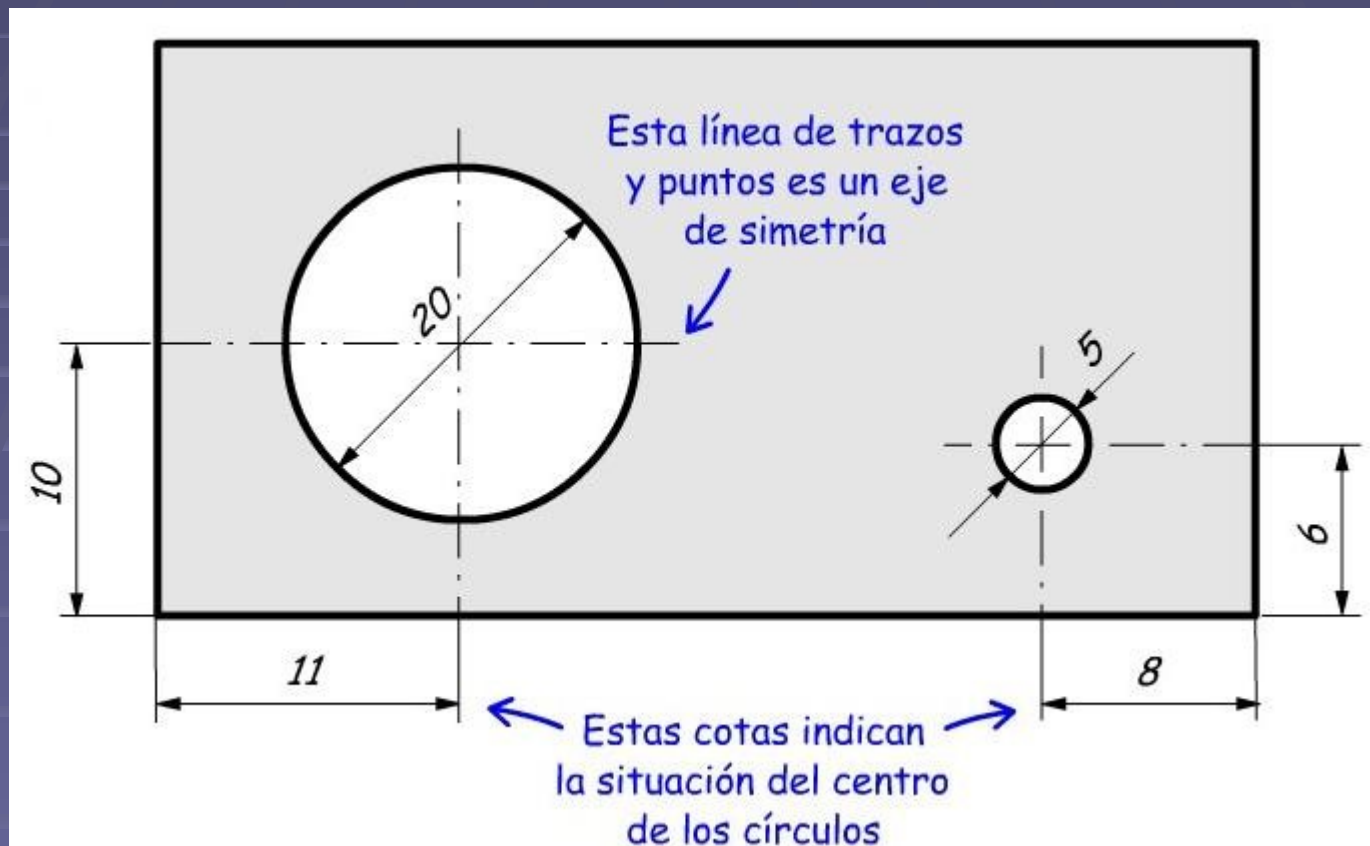

NORMES D'ACOTACIÓ (15)

ACOTACIÓ DE RADIS

- EL VALOR DEL RADI VA PRECEDIT DE LA LLETRA "R".
- EL CENTRE DEL RADI S'INDICA AMB UN CREU.

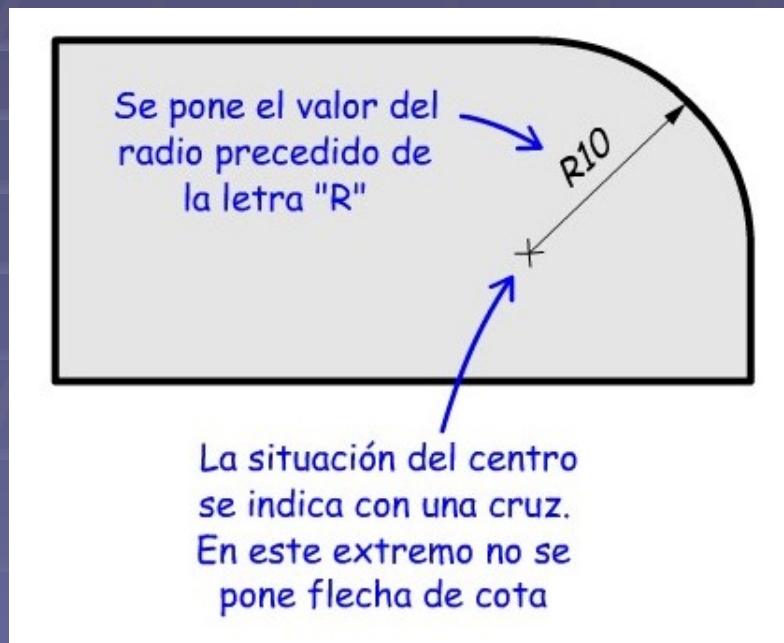

NORMES D'ACOTACIÓ (16)

ACOTACIÓ DE CILÍNDRES

- SI S'INDICA EN L'ALÇAT QUE UNA PEÇA ÉS CILÍNDRICA (AMB EL SÍMBOL DEL DIÀMETRE) NO FA FALTA DIBUIXAR EL PERFIL.

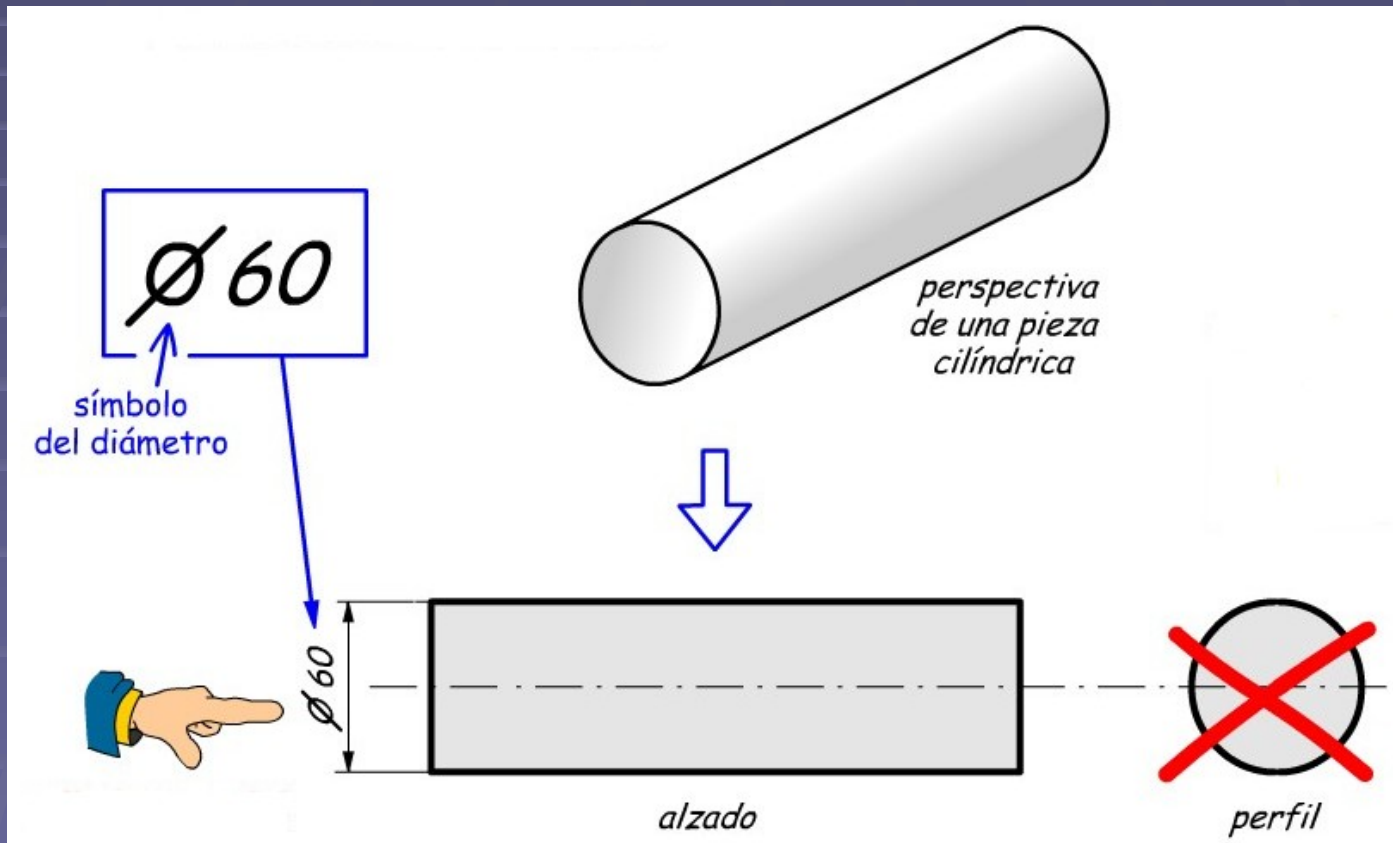

NORMES D'ACOTACIÓ (16)

ACOTACIÓ DE PRISMES DE BASE QUADRADA

- ES POT INDICAR QUE LA BASE ÉS QUADRADA AMB EL SÍMBOL DEL QUADRAT I AIXÍ NO FA FALTA DIBUIXAR EL PERFIL.

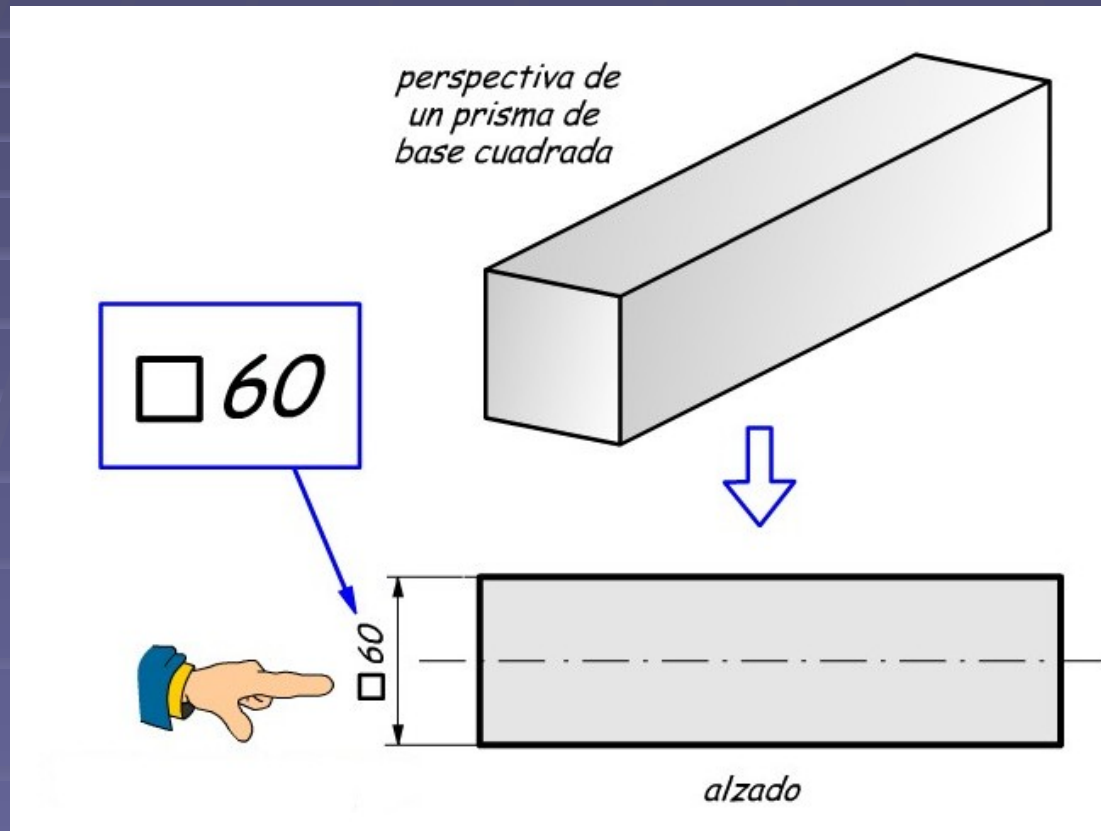

EXEMPLES D'ACOTACIÓ

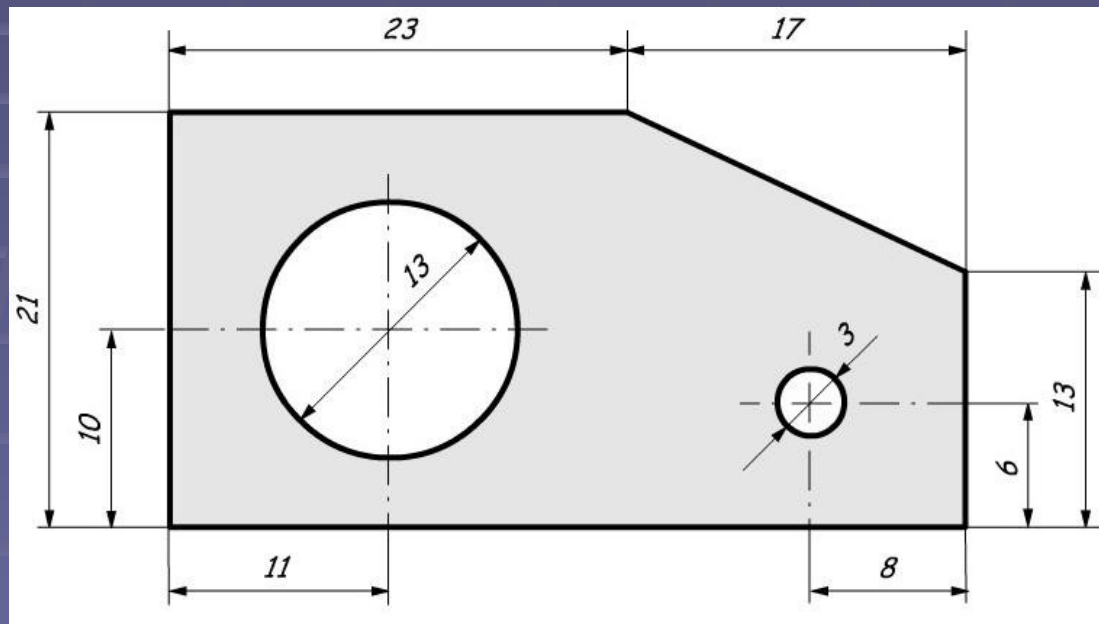
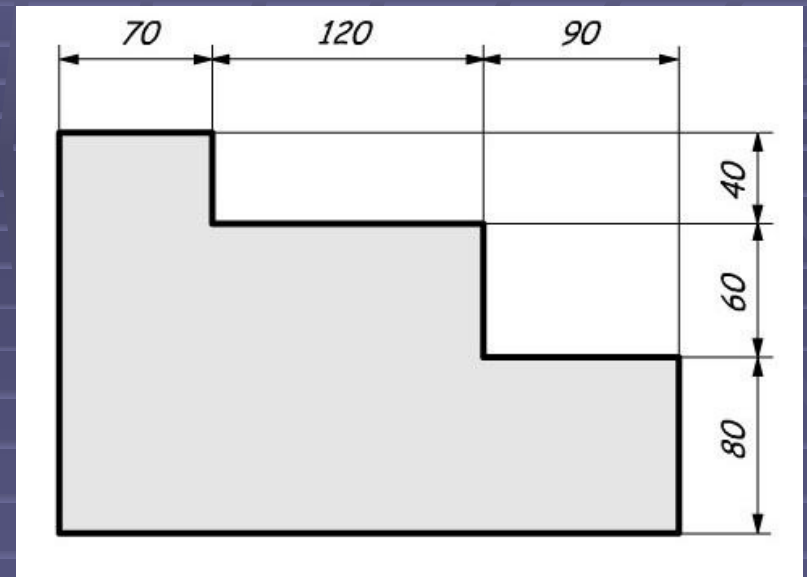
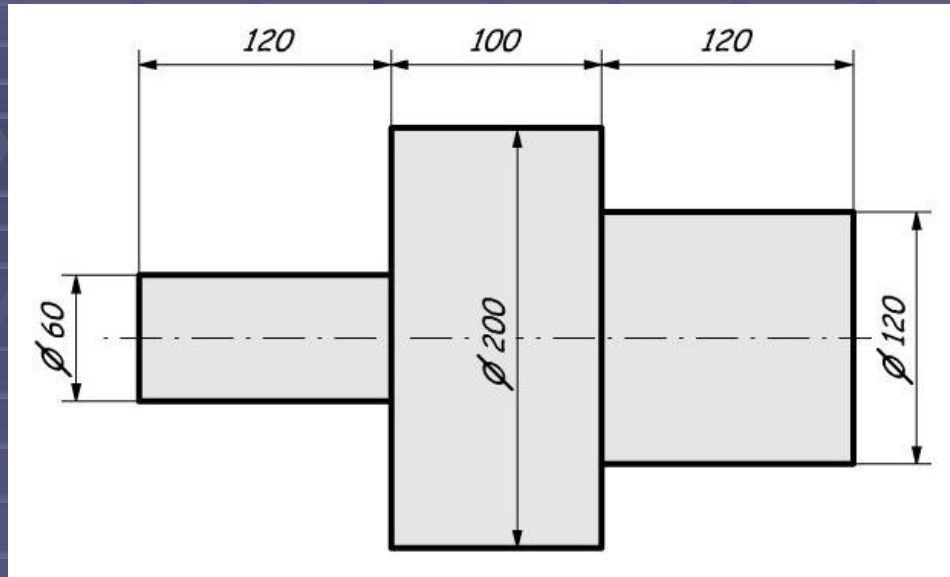

RESUM DE LES NORMES

