

Global Optatiu

2n ESO

Activitats de recuperació extraordinària
(setembre)

Institut El Castell

Llengua castellana

TEXTO 1

Lee este texto con atención.

ESCILA Y CARIBDIS

Escila y Caribdis eran dos monstruos espantosos que vivían uno enfrente del otro, en un estrecho entre las rocas, en medio del mar. Para regresar a Ítaca no había más remedio que atravesar el estrecho situado entre Escila y Caribdis.

Caribdis era tan monstruoso que ni siquiera se sabe qué aspecto tenía. Vivía en el fondo del mar y, tres veces al día, se tragaba el agua para luego volver a escupirla. Y cada vez que lo hacía, creaba un torbellino que arrastraba hacia el fondo todo lo que se le pusiera por delante.

Escila, en cambio, sí que se sabía cómo era. Tenía seis cuellos que soportaban seis horribles cabezas con tres hileras de dientes cada una, por lo que podía comerse seis hombres a la vez. Vivía en una cueva que dominaba el estrecho, enfrente del lugar donde Caribdis se tragaba el mar tres veces al día.

Pues bien, Ulises no tenía más remedio que atravesar ese estrecho con su nave. Tendría que elegir entre estas dos opciones: sacrificar a seis de sus hombres, que morirían devorados por Escila, o bien perecer todos, la nave incluida, en el remolino de Caribdis. Cuando llegó el momento de pasar entre los dos monstruos, había decidido que era mejor sacrificar a seis hombres que dejarlos morir a todos. Pero no había sido una decisión fácil, en absoluto.

G. Nucci, *Las aventuras de Ulises*.

1. Escila y Caribdis eran:

- a. dos monstruos de seis cabezas
- b. dos monstruos marinos
- c. dos pájaros monstruosos
- d. dos amigos de Ulises

0-1

2. El peligro de Escila era que:

- a. podía beberse el mar entero
- b. provocaba un terrible torbellino
- c. podía comerse seis hombres de una vez
- d. no era peligroso

0-1

TEXTO 1

3. La decisión que tomó Ulises fue:

- a. pasar junto a Caribdis
- b. pasar junto a Escila
- c. no hacer nada
- d. no volver a Ítaca

0-1

4. Caribdis tragaba el agua del mar:

- a. siempre que quería
- b. nunca
- c. tres veces al día
- d. seis veces al día

0-1

5. Para Ulises lo más importante era:

- a. salvar a sus hombres
- b. regresar a Ítaca
- c. pasar junto a Escila
- d. pasar junto a Caribdis

0-1

6. Uno de los monstruos creaba un torbellino porque:

- a. tenía seis cabezas
- b. se tragaba el agua del mar
- c. vivía en una cueva
- d. el texto no lo explica

0-1

7. No se sabe qué aspecto tenía Caribdis porque:

- a. vivía en una cueva
- b. vivía bajo las aguas
- c. era invisible
- d. sí se sabe qué aspecto tenía

0-1

TEXTO 1

8. Escila y Caribdis son personajes que forman parte de...

- a. un folleto explicativo de viajes
- b. una obra de teatro
- c. una novela
- d. un artículo periodístico

0-1

9. Marca con una X si las siguientes frases son verdaderas (V) o falsas (F).

- | | V | F |
|---|--------------------------|--------------------------|
| a. Caribdis no salía nunca del fondo del mar | <input type="checkbox"/> | <input type="checkbox"/> |
| b. Desde la cueva de Escila era difícil ver el estrecho | <input type="checkbox"/> | <input type="checkbox"/> |
| c. Escila y Caribdis vivían en el mismo lado del estrecho | <input type="checkbox"/> | <input type="checkbox"/> |

0-1

0-1

0-1

10. El texto dice: *para regresar a Ítaca...*

¿Cuál de estas palabras significa *regresar*?

- a. Ingresar
- b. Devolver
- c. Volver
- d. Restituir

0-1

11. Lee la frase siguiente:

No había más remedio que atravesar aquel estrecho.

Completa la frase que hay a continuación de modo que signifique lo mismo:

| |
|--|
| <p>_____ que atravesar aquel estrecho.</p> |
|--|

0-1

TEXTO 1

12. Elige la palabra correcta para completar la frase.

Pasar junto a Caribdis era _____ que pasar junto a Escila.

a. como

b. mejor

c. peor

d. igual

0-1

13. Escribe la letra que falta en cada uno de los espacios correspondientes.

0-1

0-1

0-1

Ulises viaja ___ a con un grupo de marineros que le a ___ udaron
en sus viajes. ___ unca estuvo solo.

Llengua catalana

TEXT 2

Llegeix aquest text amb atenció.

NAVILIS I GALIONS

Els navilis, juntament amb els galions, són els vaixells que podem veure a les pel·lícules de pirates i que també surten als contes com, per exemple, la història de Peter Pan, on el capità Garfi en mana un.

En posició d'atac es posaven tots els vaixells d'una mateixa flota, un darrere de l'altre, i s'anaven situant davant per davant dels vaixells de la flota enemiga. Una vegada col·locats començaven a disparar.

Contra el que ens han mostrat les pel·lícules, aquells vaixells eren més resistent del que pot semblar. Estaven fets

amb grans peces de fusta de primera qualitat i el més normal, quan rebien una canonada, era que la bala rebotés. Els artillers apuntaven als pals i a les veles, per evitar que el vaixell pogués maniobrar, o bé a les troneres, els forats per on surten els canons, perquè si hi ficaven una bala, i aquesta tocava la pólvora, era fàcil que el vaixell s'incendiés. De fet, la majoria dels naufragis tenien aquesta causa.

Els navilis eren vaixells molt grans, d'uns 50 metres d'eslora, i com un edifici de cinc o sis pisos d'alçada. Portaven una tripulació d'uns sis-cents homes, que havien d'estar a vegades fins a sis mesos a alta mar. El fet d'estar tant de temps en un espai tant reduït feia que sovint hi haguessin baralles, i això, a la vegada, feia que el capità hagués d'imposar una disciplina molt fèrria, amb càstigs molt severos. Els mariners feien la seva vida allà on podien. Normalment dormien en cois, que són com hamaques, compartint espai amb els canons, i val a dir que no era una vida gens fàcil.



Alba Espargaró, *Cavall Fort*

1. Marca amb una X si és verdadera (V) o falsa (F) cada una d'aquestes frases.

| | V | F |
|--|--------------------------|--------------------------|
| a. Els navilis eren naus de guerra | <input type="checkbox"/> | <input type="checkbox"/> |
| b. Avançaven amb la força del vent | <input type="checkbox"/> | <input type="checkbox"/> |
| c. Navilis i galions s'assemblaven poc | <input type="checkbox"/> | <input type="checkbox"/> |
| d. Eren naus fràgils fetes de fusta | <input type="checkbox"/> | <input type="checkbox"/> |

0-1

aa

0-1

ab

0-1

ac

0-1

ad

TEXT 2

2. En quin moment començaven a disparar els navilis?

- a. Quan veien l'enemic a prop
- b. Quan la flota estava col·locada
- c. Quan sentien la primera canonada
- d. Quan la flota carregava els canons

0-1

ae

3. Què causava la major part dels naufragis?

- a. Les tempestes
- b. El vent
- c. El foc
- d. Les males maniobres

0-1

af

4. Les troneres són els forats...

- a. dels canons
- b. per posar-hi les hamaques
- c. on es col·loquen els pals i les veles
- d. per on surten els canons

0-1

ag

5. Per què el capità havia d'imposar càstigs molt severos?

- a. Perquè era un home molt dèspota
- b. Perquè era el capità i era qui manava
- c. Perquè havia de demostrar que ell era més fort
- d. Perquè havia de posar pau entre els mariners

0-1

ah

6. Què és l'eslora d'un vaixell?

- a. La llargària
- b. La part davantera
- c. El costat dret
- d. La part posterior

0-1

ai

7. Quin paràgraf ens parla de la tripulació dels navilis i galions?

- a. El primer paràgraf
- b. El segon paràgraf
- c. El tercer paràgraf
- d. El quart paràgraf

0-1

aj

TEXT 2

8. Quina d'aquestes frases és la més correcta per resumir el contingut del text?
El text dóna informació sobre...

- a. com es defensaven els navilis i els galions
- b. els navilis i els galions, en general
- c. els càstigs que rebien els pirates
- d. com es construïen els navilis i els galions

0-1

ak

9. A la frase *el més normal era que la bala rebotés, rebotar* vol dir que la bala...

- a. feia un bot
- b. es llançava a l'aire
- c. canviava de direcció
- d. queia a terra

0-1

al

10. *Els vaixells es posaven un darrere de l'altre* significa que es col·locaven...

- a. en paral·lel
- b. en filera
- c. de dos en dos
- d. de costat

0-1

am

11. Una de les opcions següents és incorrecta. Marca-la:

- a. Flota de vaixells
- b. Flota d'avions
- c. Flota pesquera
- d. Flota d'escoles

0-1

an

12. Marca el nexce que faries servir per unir les dues oracions següents:

Els mariners feien la vida com podien _____ l'espai era reduït.

- a. amb
- b. per si
- c. com que
- d. perquè

0-1

ao

13. Quina de les frases següents està ben puntuada?

- a. El capità, que s'enfadava sovint era molt bon home.
- b. El capità, que s'enfadava sovint, era molt bon home.
- c. El capità que s'enfadava, sovint, era molt bon home.
- d. El capità que s'enfadava sovint, era molt bon home.

0-1

ap

Matemàtiques

ACTIVAT | ETIQUETES I MESURES

Les etiquetes següents corresponen a dades d'alçada i pes de les persones i de capacitat de la banyera. Observa-les amb atenció.

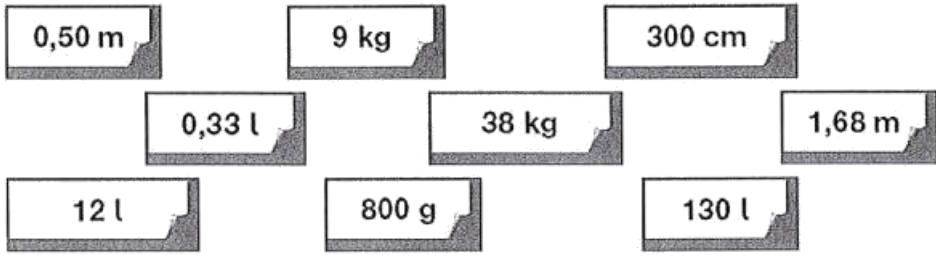

Escriu la mesura corresponent a l'etiqueta que et sembla més correcta en cada cas.

Pes del bebè **Capacitat de la banyera** **Alçada de la dona**

0-1
P
0-1
C
0-1
A

ACTIVAT 1 COMPLETA OPERACIONS

Escriu damunt de la ratlla els nombres que completen les igualtats següents:

EXEMPLE

$$\underline{\hspace{2cm}} + 0,85 = 1$$

Com que 0,15 és la solució,
l'has d'escriure al damunt de la ratlla.

$$\underline{0,15} + 0,85 = 1$$

0-1

r

a. $\underline{\hspace{2cm}} + 0,55 = 1$

0-1

s

b. $1 - \underline{\hspace{2cm}} = 0,70$

0-1

t

c. $0,42 \times \underline{\hspace{2cm}} = 420$

0-1

u

d. $\underline{\hspace{2cm}} : 10 = 2,7$

ACTIVITAT 1 | RECORREGUT MARCAT

Imagina't que has de fer el recorregut següent:

EXEMPLE

Calcula la distància que has de recórrer quan fas una volta sencera.

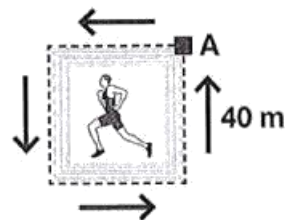

Escriu una X dins del requadre que té la xifra correcta.

- | | | | |
|--------------------------|--------------------------|-------------------------------------|--------------------------|
| 1.600 cm | 80 m | 160 m | 120 cm |
| <input type="checkbox"/> | <input type="checkbox"/> | <input checked="" type="checkbox"/> | <input type="checkbox"/> |

Imagina que comences a caminar des del punt A i que segueixes el recorregut marcat per les fletxes.

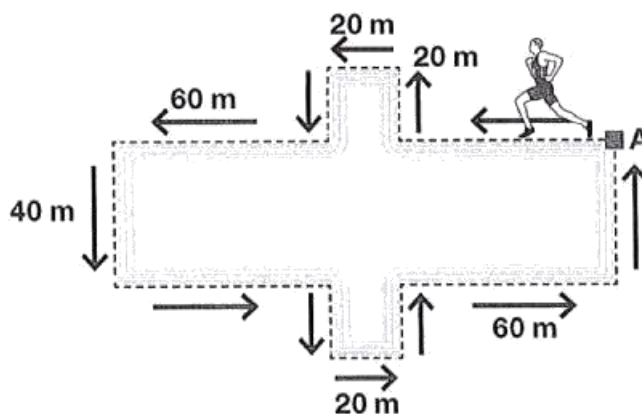

a. Calcula la distància que has de recórrer quan fas una volta sencera.
Escriu una X dins del requadre que té la xifra correcta.

- | | | | |
|--------------------------|--------------------------|--------------------------|--------------------------|
| 4.400 cm | 220 m | 440 m | 1.200 cm |
| <input type="checkbox"/> | <input type="checkbox"/> | <input type="checkbox"/> | <input type="checkbox"/> |

0-1
x

b. L'ombra d'un arbre té 236 cm de llargada.
Escriu aquesta quantitat en metres.

0-1
y

_____ m

ACTIVATAT | HORARI

L'Anna i els seus companys de classe tornen d'unes colònies escolars.

El tren que els porta arriba a les 19 hores i 12 minuts.



- a. Si els pares de l'Anna fa 20 minuts que són a l'estació, a quina hora hi han arribat?

| | |
|-------------------------|-----------------|
| Fes les operacions aquí | Resposta |
|-------------------------|-----------------|

0-1-2

ab

- b. El tren torna a sortir de l'estació a les 19 hores i 23 minuts. Quants segons ha estat aturat el tren a l'estació?

| | |
|-------------------------|-----------------|
| Fes les operacions aquí | Resposta |
|-------------------------|-----------------|

0-1-2

ac

ACTIVITAT | DESPLEGAMENT DE FIGURES

Marca amb una X el requadre de la resposta correcta entre les dues opcions que hi ha.

a.

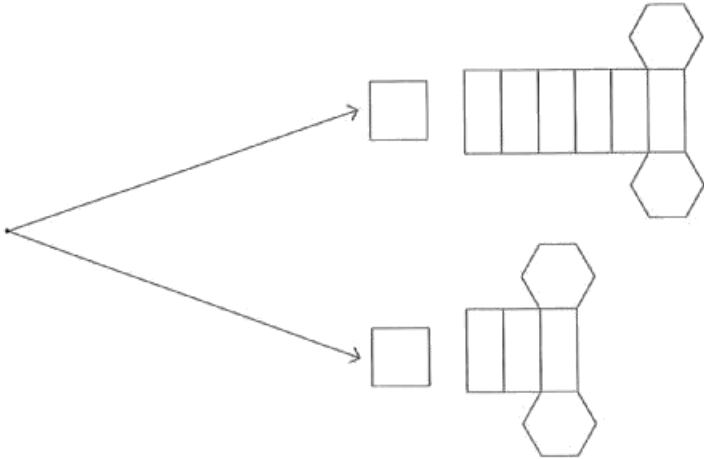
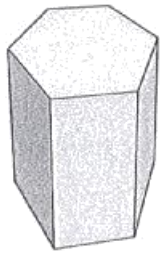

0-1

ad

b.

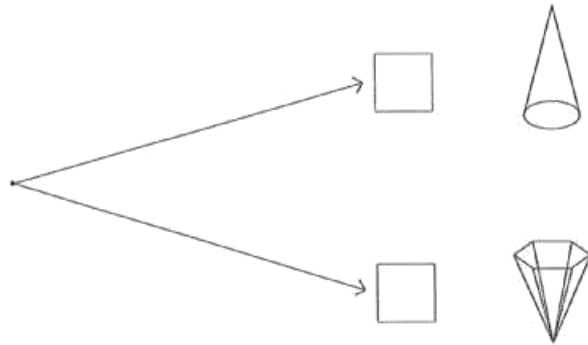

0-1

ad

c.

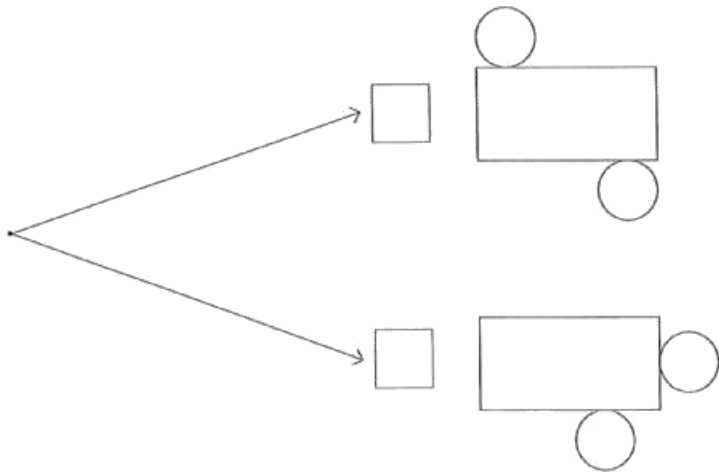

0-1

af

ACTIVITAT | CAMPS DE CULTIUS

Un pagès cultiva tres tipus de cereals en tres camps diferents que es designen amb les lletres A, B i C.

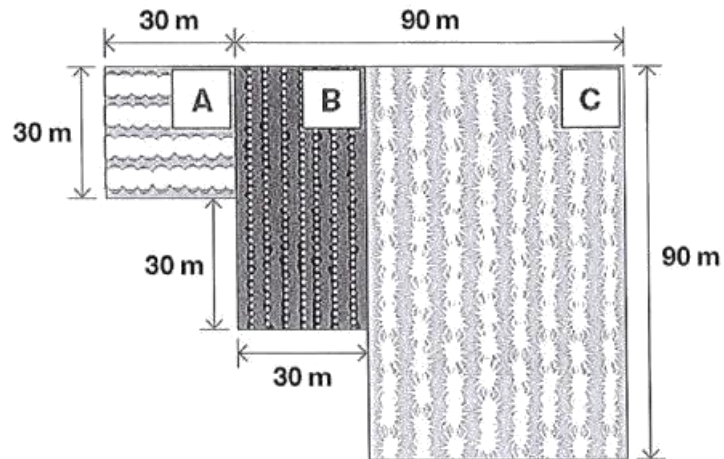

Utilitza les mesures indicades per calcular les superfícies següents:

a. Quina és la superfície del camp A?

| | |
|-------------------------|----------|
| Fes les operacions aquí | Resposta |
|-------------------------|----------|

0-1-2
ag

b. Quina és la superfície del camp B?

| | |
|-------------------------|----------|
| Fes les operacions aquí | Resposta |
|-------------------------|----------|

0-1-2
ah

ACTIVITAT 1 | CAMPS DE CULTIUS

c. Quina és la superfície del camp C?

| | |
|-------------------------|-----------------|
| Fes les operacions aquí | Resposta |
|-------------------------|-----------------|

0-1-2

aj

d. Marca amb una X la unitat correcta per mesurar les superfícies calculades.

- m m³ kg m²
-

0-1

aj

ACTIVITAT | PRODUCCIÓ DE PRÉSSECS

Observa el gràfic amb atenció:

El Baix Llobregat és la comarca de Barcelona amb més producció de préssecs l'any 2007

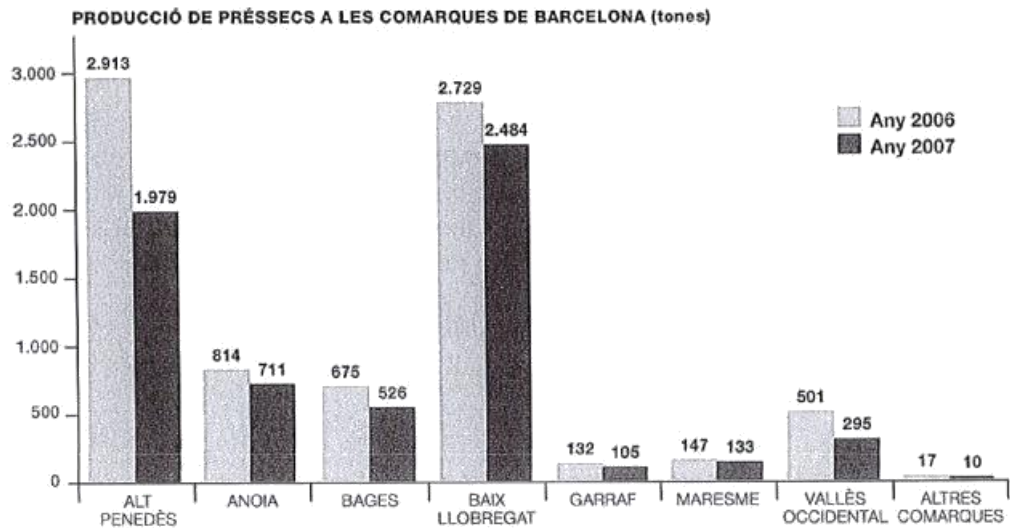

Font: Departament d'Agricultura de la Generalitat

a. Quina comarca va tenir més producció de préssecs l'any 2006?

0-1

ak

b. Quin és el descens de producció de préssecs entre els anys 2006 i 2007 a la comarca del Garraf?

Fes les operacions aquí

Resposta

0-1-2

al

c. Quines comarques van tenir, l'any 2007, una producció de préssecs superior a 800 tones?

0-1

am

Llengua anglesa

TEXT

Read these texts carefully and choose the best option for every question.

Dear Peter,

How are you? What are you doing in Salamanca? Lots of tourists?

I'm spending August with my family in our little apartment in Montgat, near Barcelona.

Every morning I go to the beach. I like swimming and playing volleyball on the beach. I'm also learning how to sail a small boat. We sail every Tuesday and Thursday. When the weather is good I really like it. But when the weather is very bad, I'm a little afraid of the sea. Then I prefer fishing on the coast.

In the afternoons I usually read and study a little. I have to take a Maths exam in September!

Miss you,

Sally

Dear Noah,

I'm on holiday with my older brother Rod. We are in Porto do Son, a little village on the Atlantic coast. Rod has a lot of friends and we have a lot of fun. The weather is very good. Every morning we go to the beach and they teach me how to surf. I love it but I fall off a lot and the water is very cold. My brother is an expert at surfing. I hope to learn very soon. In the afternoons we cycle to the local villages and visit a lot of interesting places. I'm really having a very good time but I miss my friends from school. I hate to think that my holidays are finishing and have to go back to school soon.

Love,

Paul

TEXT

1. Sally is in her apartment in...

- a. Montgat.
- b. Barcelona.
- c. Salamanca.

0-1

aa

2. Sally sails...

- a. every day.
- b. two days a week.
- c. five days a week.

0-1

ab

3. When the weather is good Sally...

- a. prefers fishing.
- b. doesn't like going to the beach.
- c. loves sailing.

0-1

ac

4. Rod is an expert on surfing. This means that...

- a. he surfs very well.
- b. he surfs very often.
- c. he doesn't like surfing.

0-1

ad

5. What does Paul do in the afternoon?

- a. He reads and studies maths.
- b. He cycles to different places.
- c. He learns how to surf.

0-1

ae

TEXT

6. Paul...

- a. is sad to finish his holidays.
- b. wants to go back to school.
- c. doesn't miss his school friends.

0-1

af

7. Which one is on the Atlantic coast?

- a. Montgat
- b. Barcelona
- c. Porto do Son

0-1

ag

8. Complete the chart:

| | Peter | Sally | Noah | Paul |
|----------------------------------|--------------------------|--------------------------|--------------------------|--------------------------|
| a. Who is in Salamanca? | <input type="checkbox"/> | <input type="checkbox"/> | <input type="checkbox"/> | <input type="checkbox"/> |
| b. Who likes playing volleyball? | <input type="checkbox"/> | <input type="checkbox"/> | <input type="checkbox"/> | <input type="checkbox"/> |
| c. Who is learning how to surf? | <input type="checkbox"/> | <input type="checkbox"/> | <input type="checkbox"/> | <input type="checkbox"/> |
| d. Paul is writing to... | <input type="checkbox"/> | <input type="checkbox"/> | <input type="checkbox"/> | <input type="checkbox"/> |

0-1

ah

0-1

ai

0-1

aj

0-1

ak